

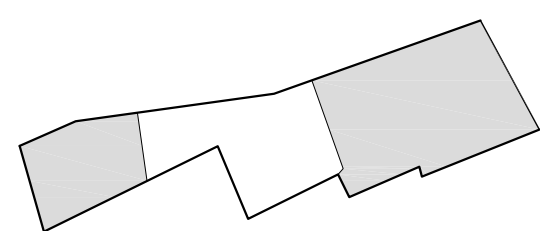

Emplazamiento de la Iglesia en la Plaza Mayor y su vinculación con el Palacio del Cardenal Espinosa

Martín Muñoz de las Posadas (Segovia)



Parcela con identificación de construcción y patios

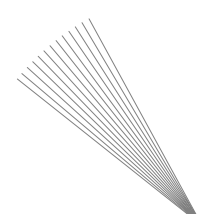

Campo visual desde el Palacio hacia la Plaza



Calle Real

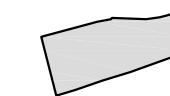

Manzana urbana

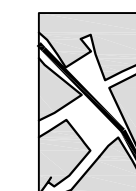

Plz. de las 4 calles



Plz. Morales

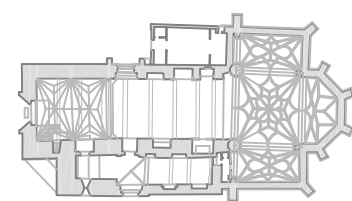



COTA +2.00m

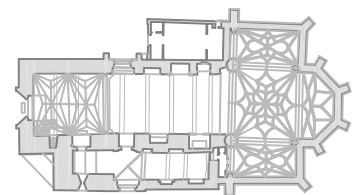
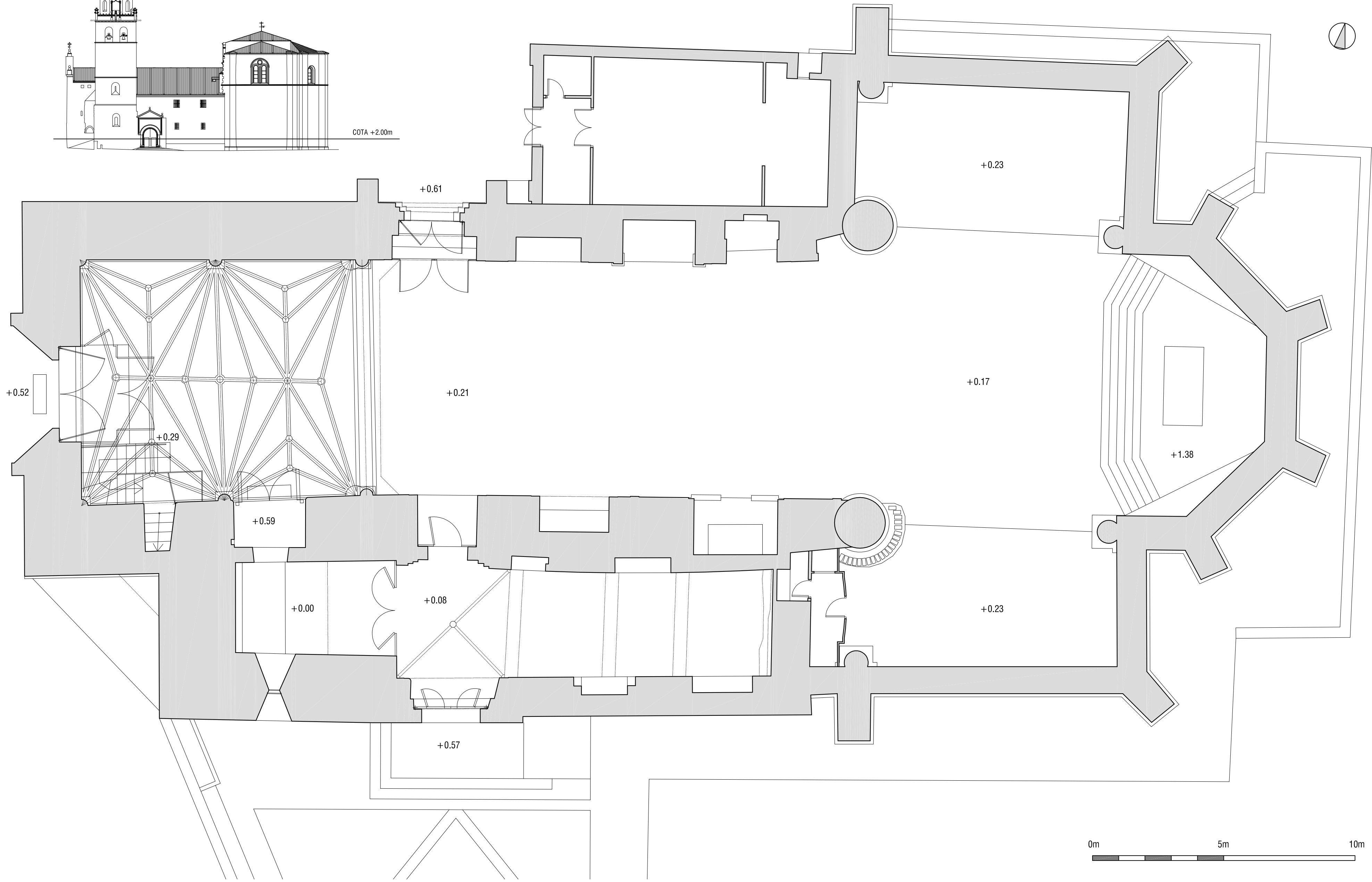

Análisis Arquitectónico e Histórico de la Iglesia de Nuestra Señora de la Asunción

Débora Serrano García. Arquitecto

Martín Muñoz de las Posadas (Sg)



Planta de acceso, cota +2.00m

Escala 1/100

Plano

1.2

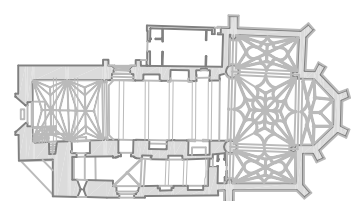
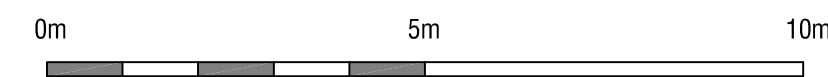
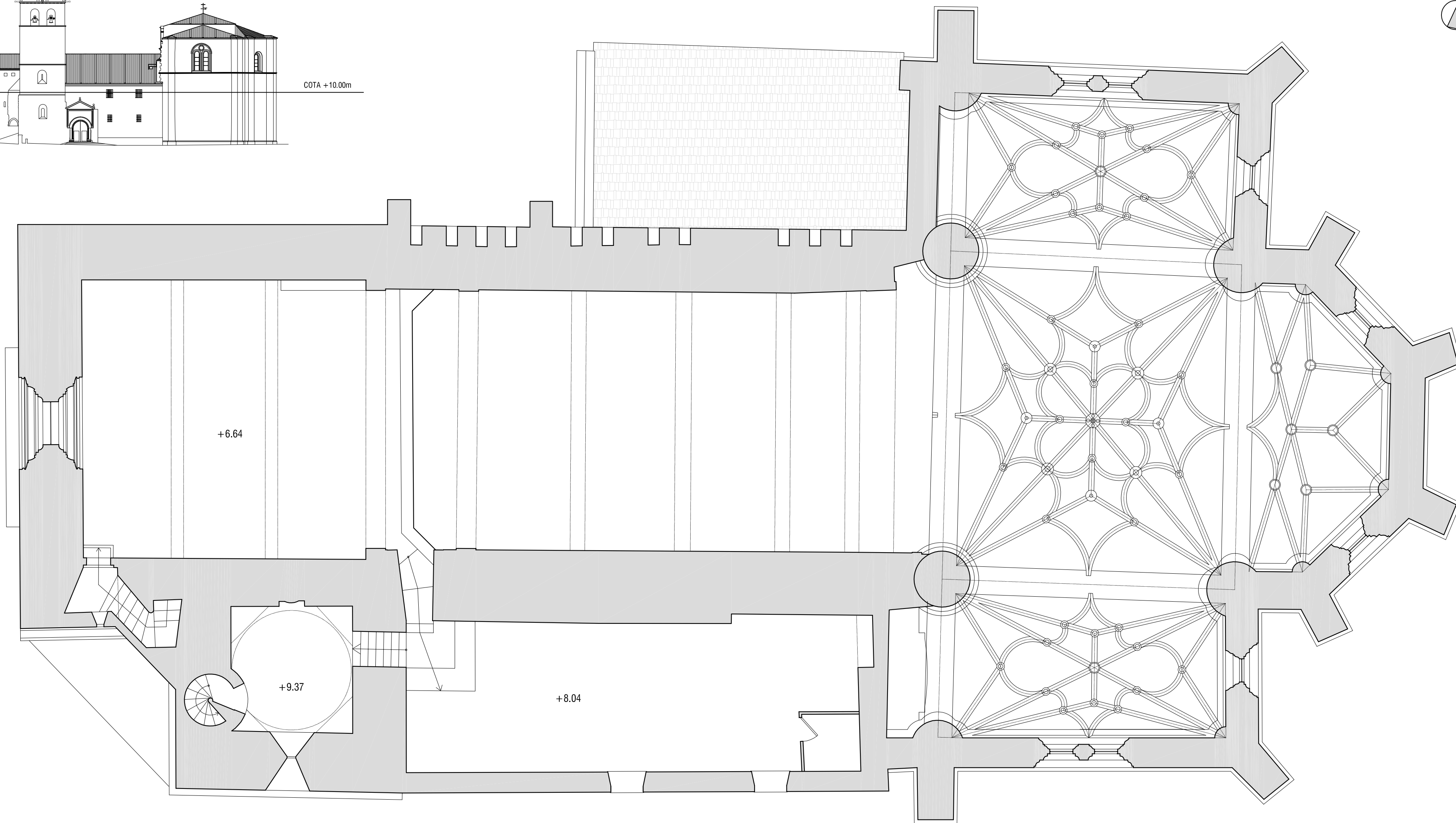
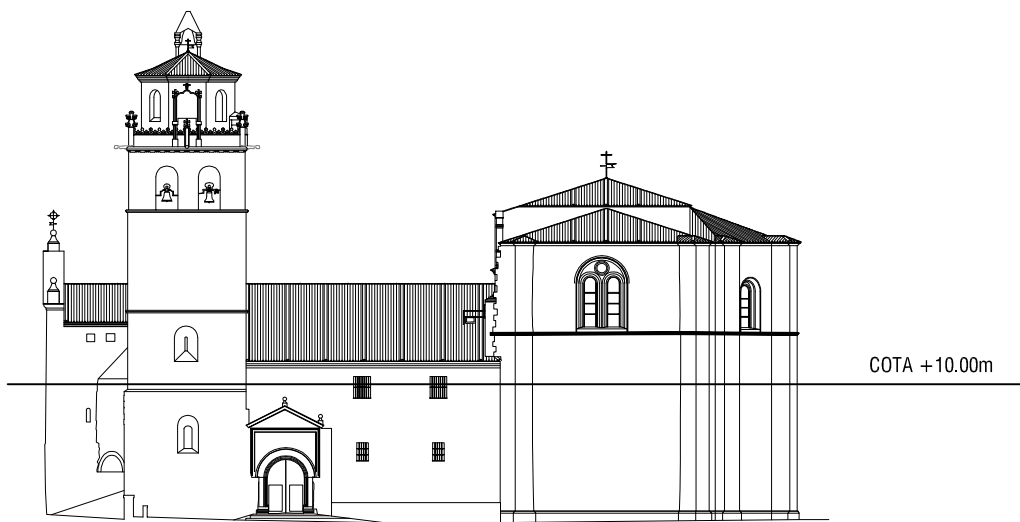

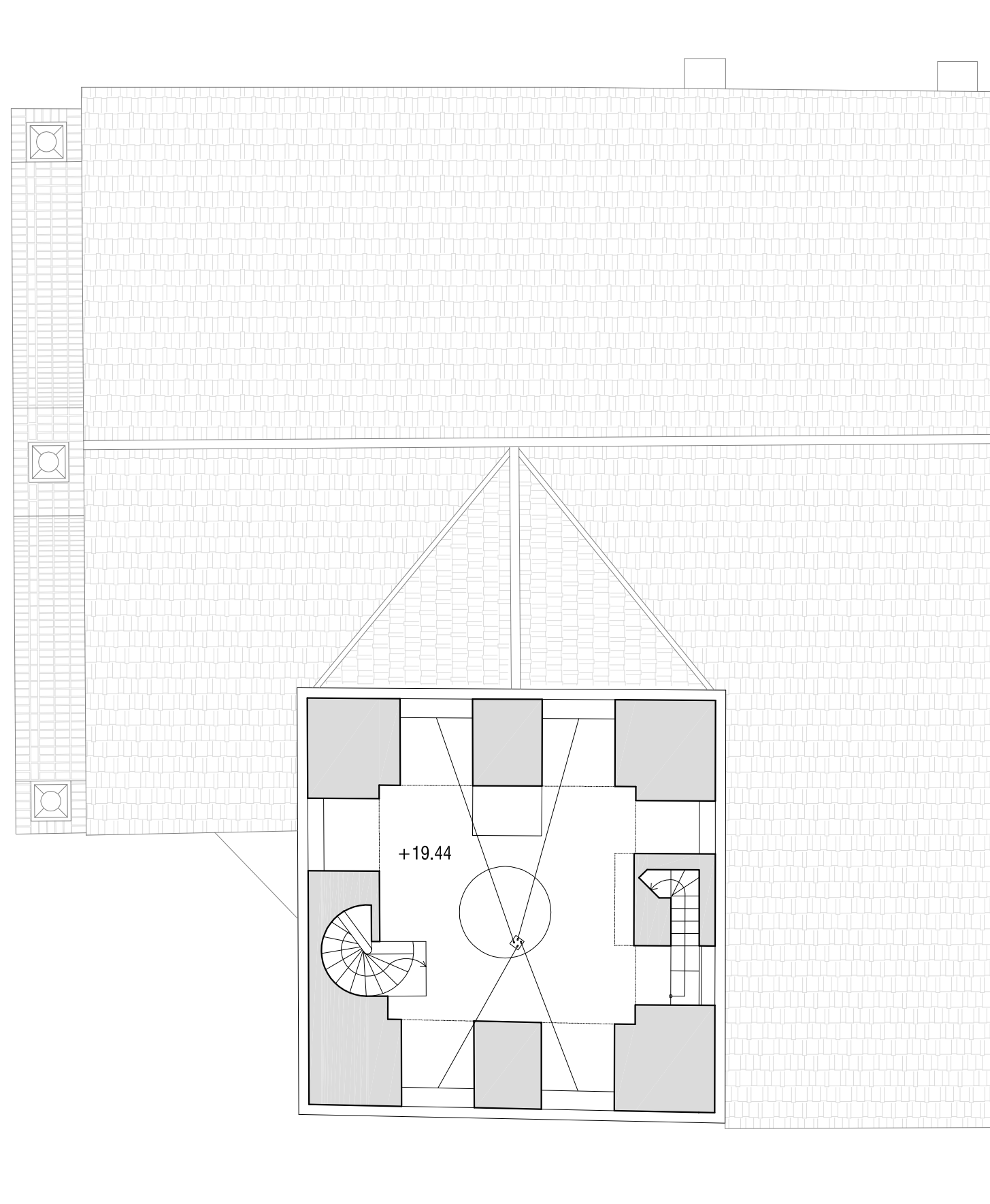

CUERPO DE CAMPANAS

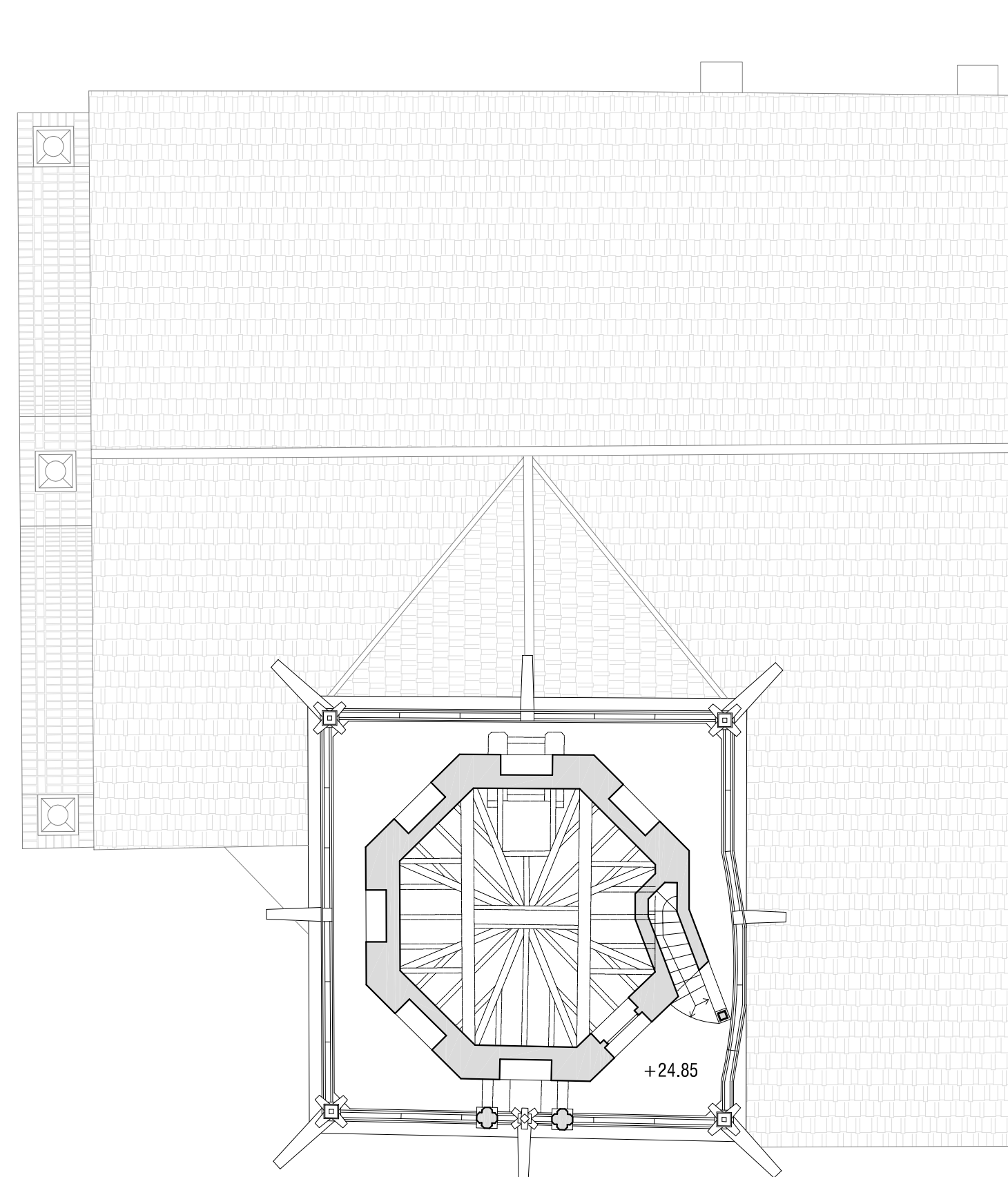

CUERPO DEL RELOJ

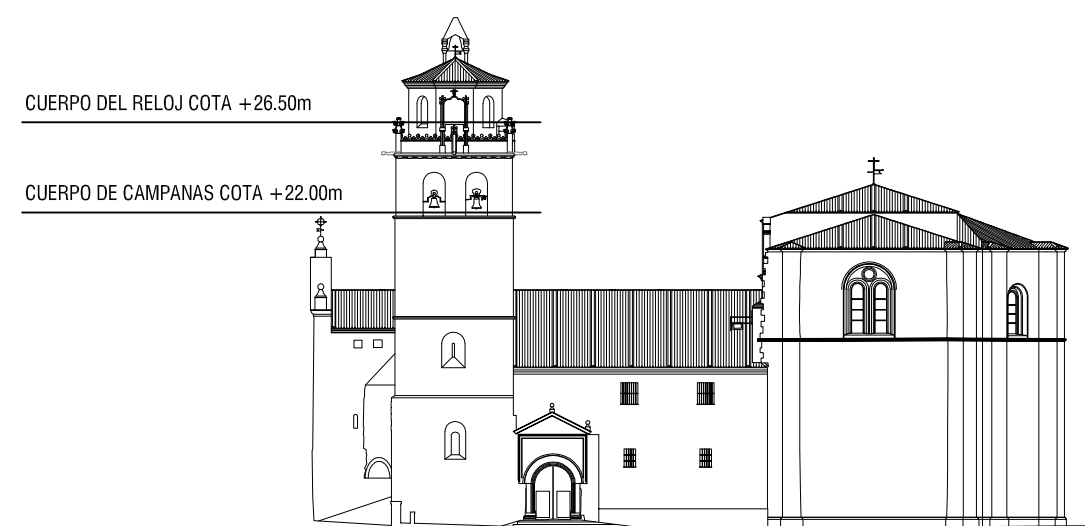

CUERPO DEL RELOJ COTA +26.50m

CUERPO DE CAMPANAS COTA +22.00m

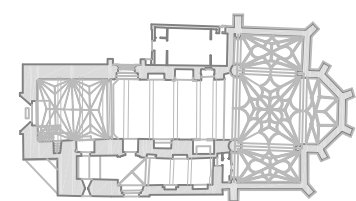
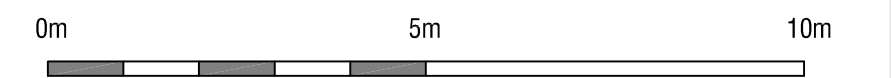
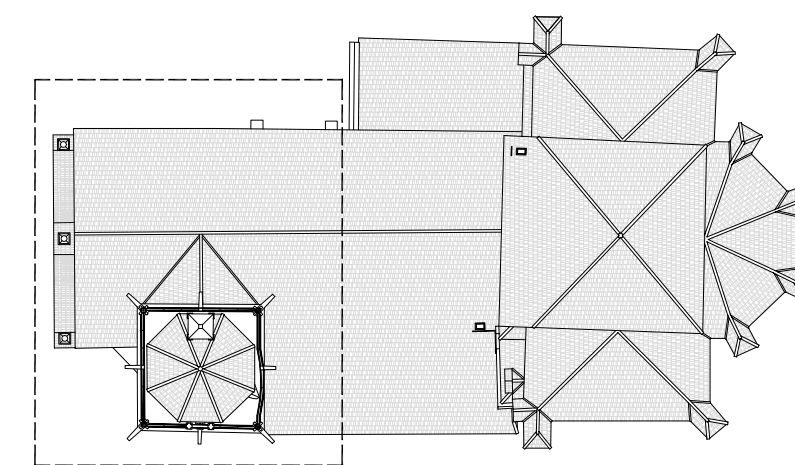

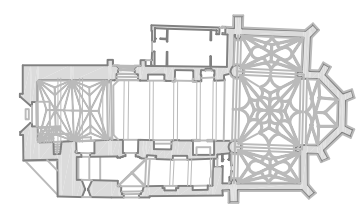
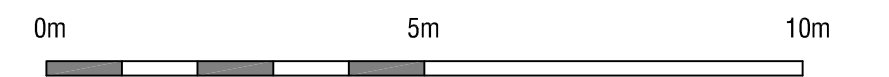
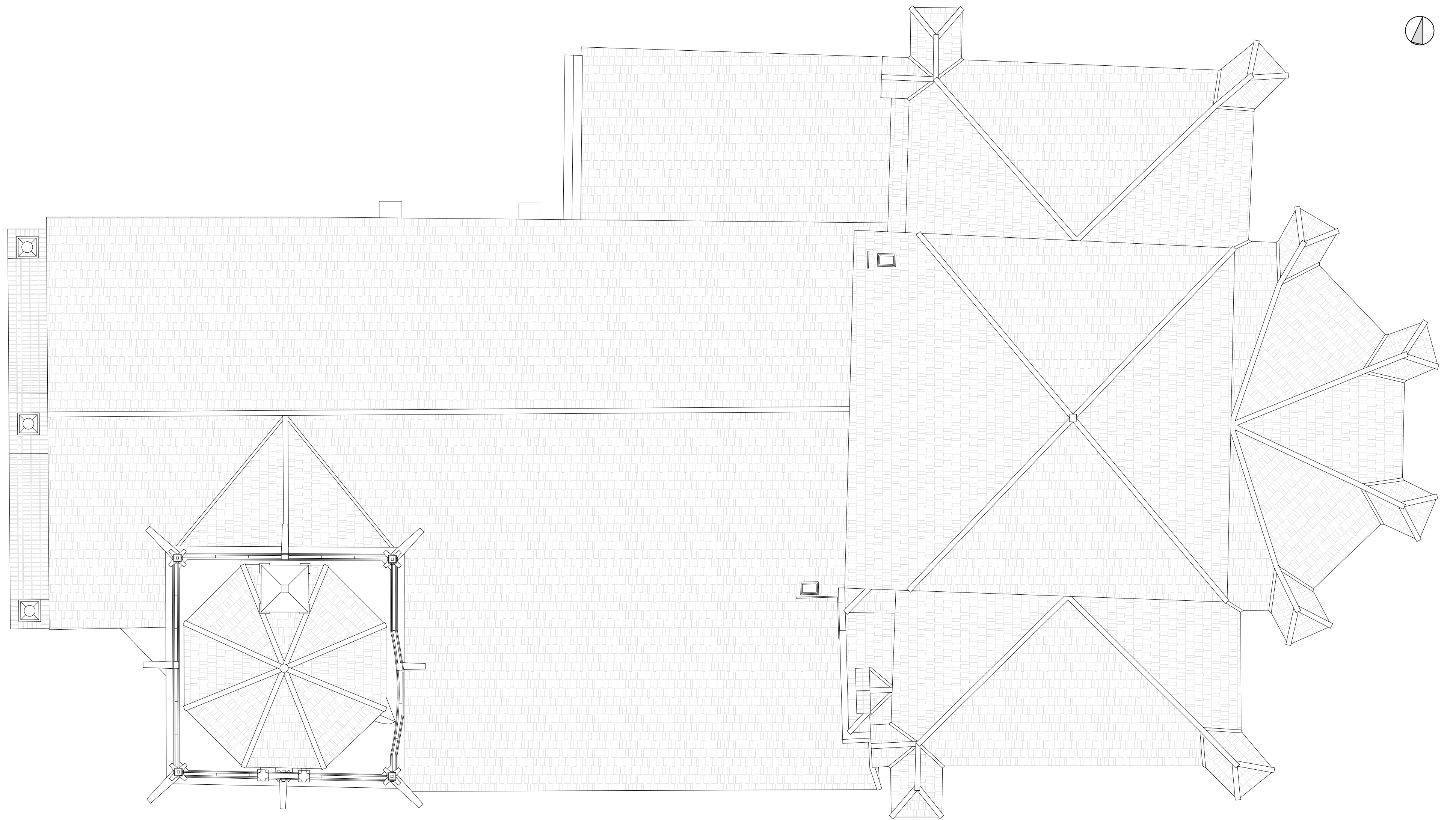

Análisis Arquitectónico e Histórico de la Iglesia de Nuestra Señora de la Asunción

Débora Serrano García. Arquitecto

Martín Muñoz de las Posadas (Sg)



Planta de Cubierta

Escala 1/100

Plano

1.5

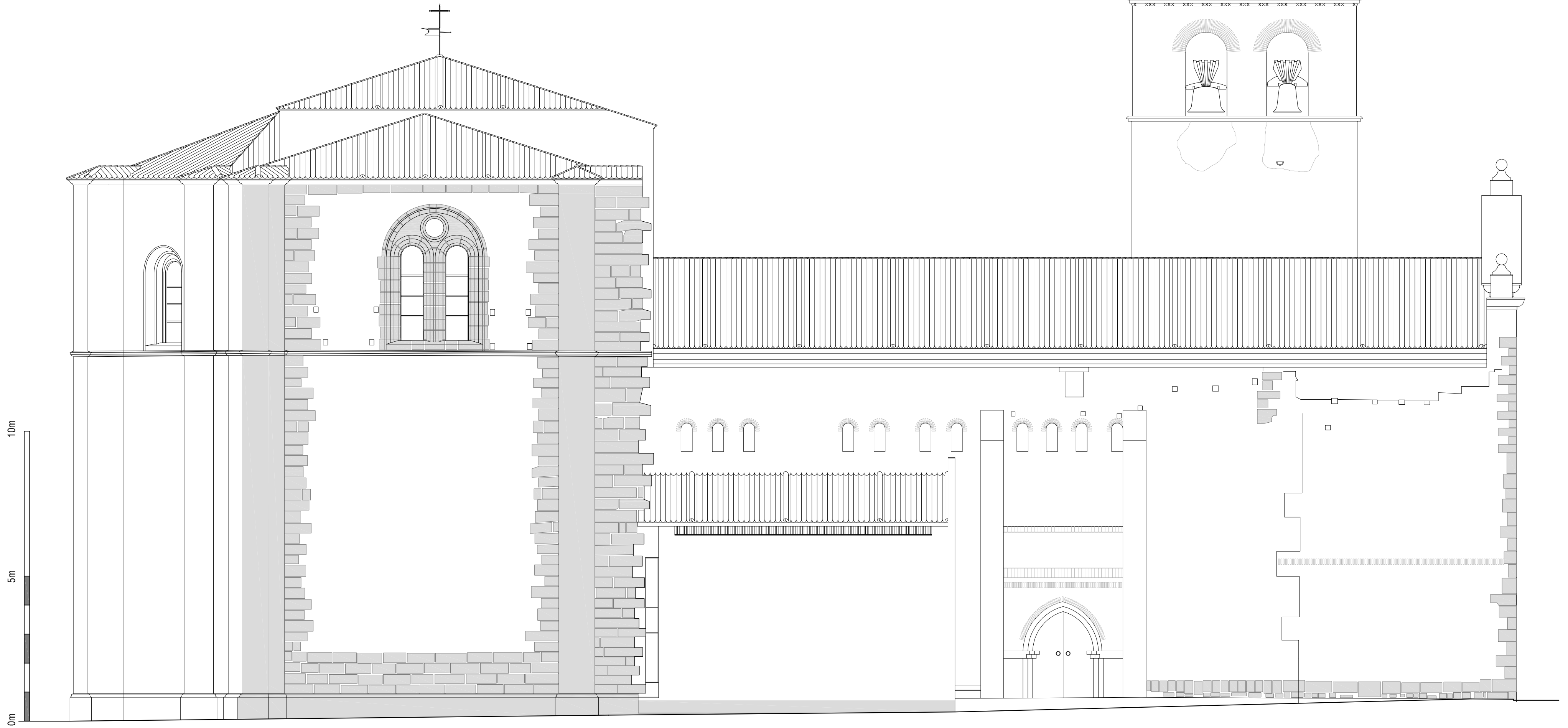
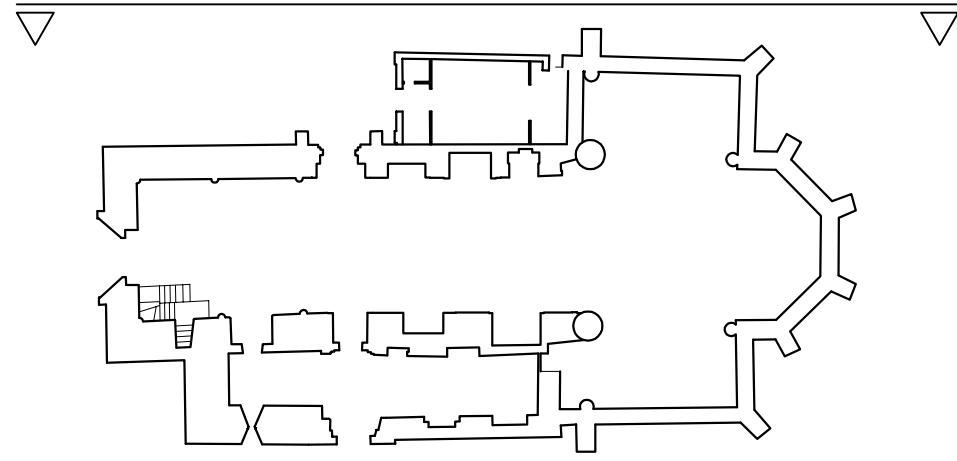

Nota: Sólo se realiza despiece de cantería de la cabecera de los paños que están en primer plano

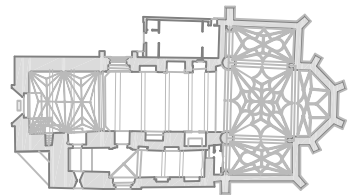

Análisis Arquitectónico e Histórico de la Iglesia de Nuestra Señora de la Asunción

Débora Serrano García. Arquitecto

Martín Muñoz de las Posadas (Sg)



Alzado Norte

Escala 1/100

Plano

1.6



Nota: Sólo se realiza despiece de cantería de la cabecera de los paños que están en primer plano

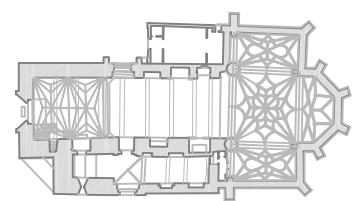

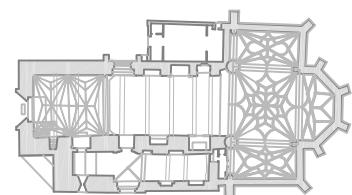
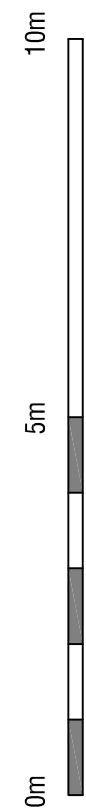
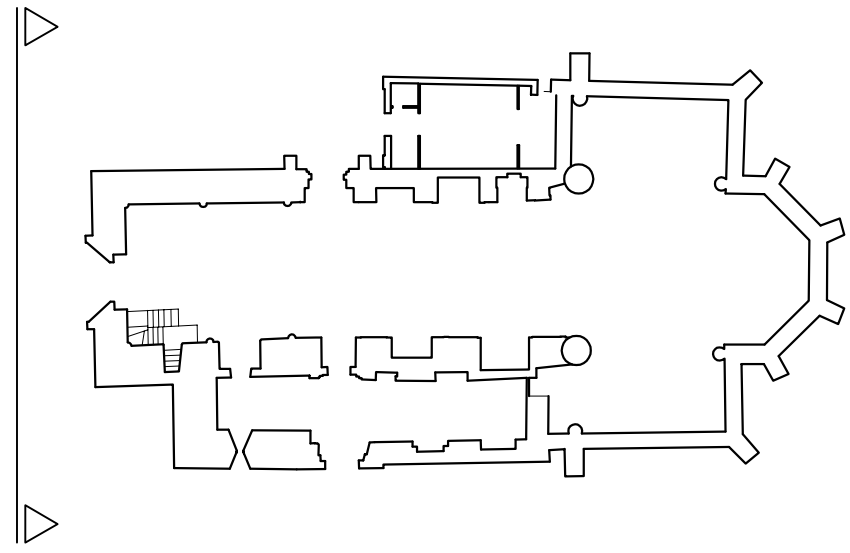

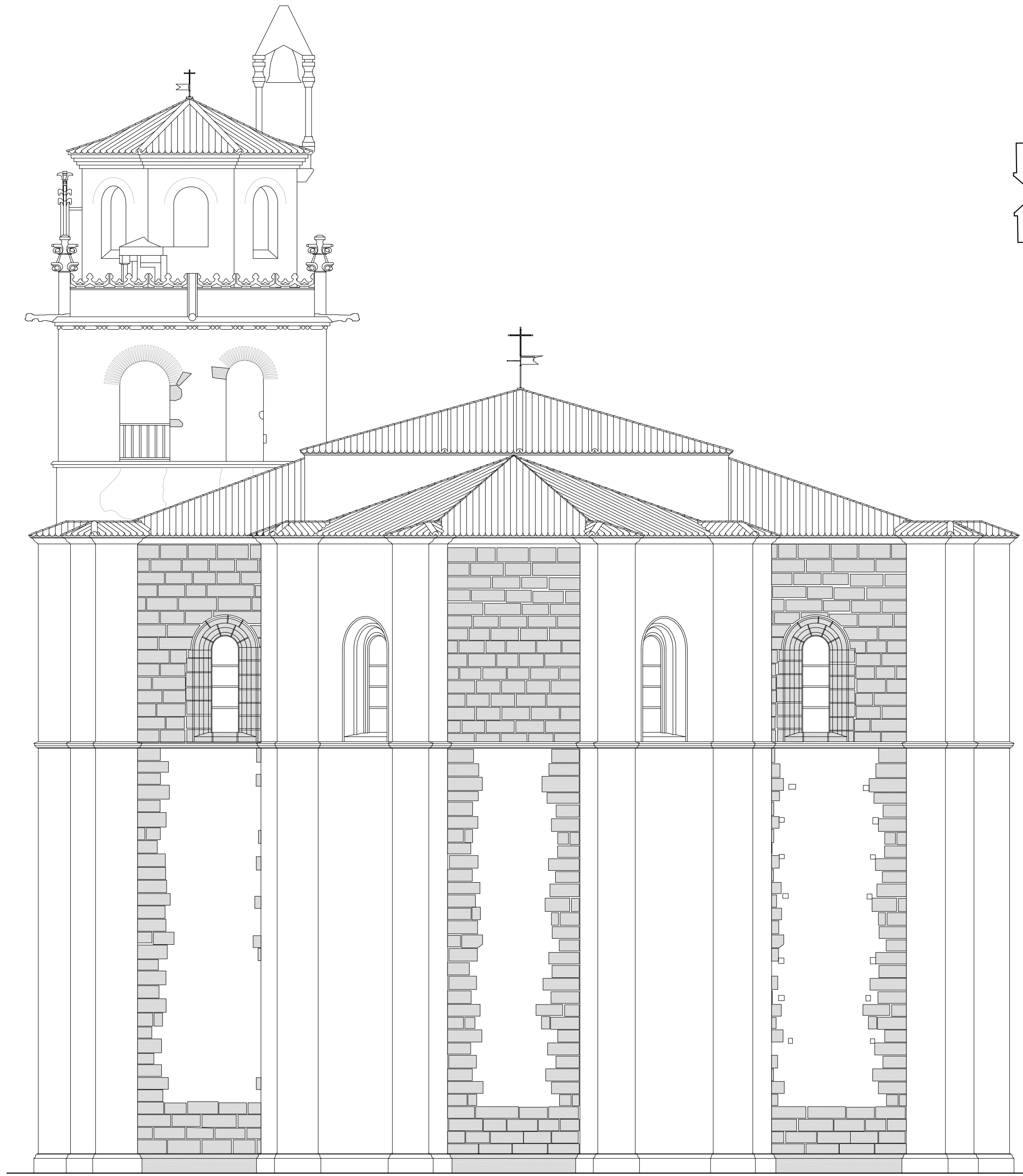

Nota: Sólo se realiza despiece de cantería de la cabecera de los paños que están frontales al plano

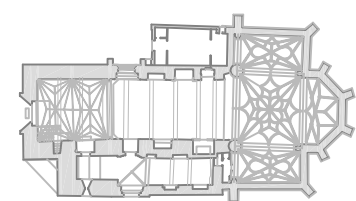

Análisis Arquitectónico e Histórico de la Iglesia de Nuestra Señora de la Asunción

Débora Serrano García. Arquitecto

Martín Muñoz de las Posadas (Sg)



Alzado Este

Escala 1/100

Plano

1.9

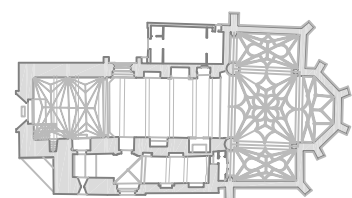
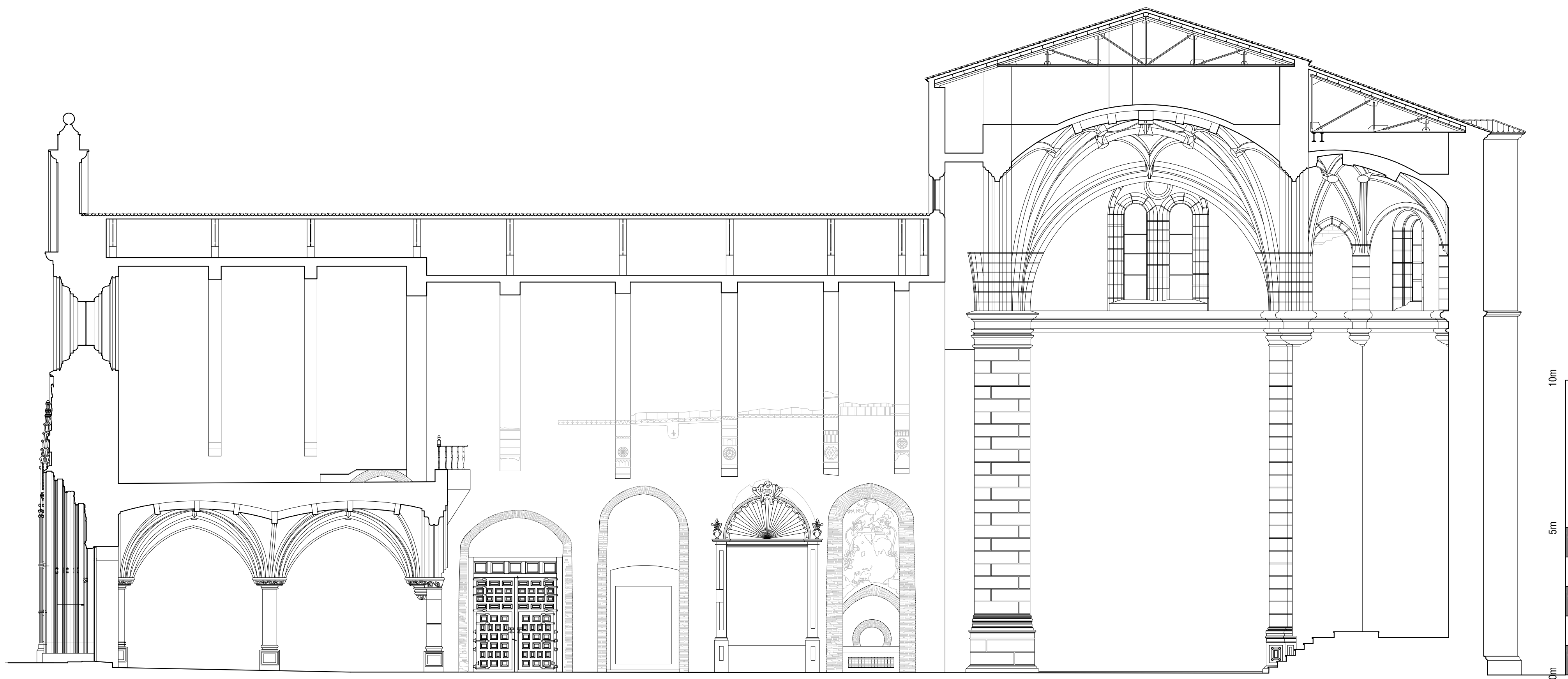
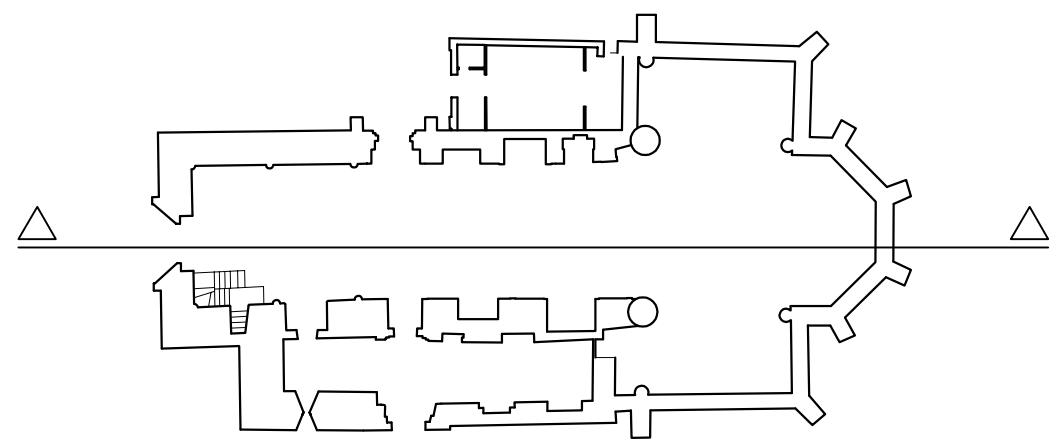

Análisis Arquitectónico e Histórico de la Iglesia de Nuestra Señora de la Asunción

Débora Serrano García. Arquitecto

Martín Muñoz de las Posadas (Sg)



Sección AA'

Escala 1/100

Plano

1.10

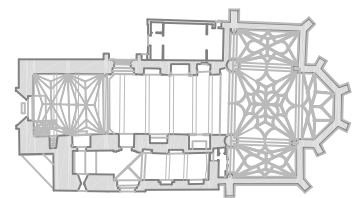
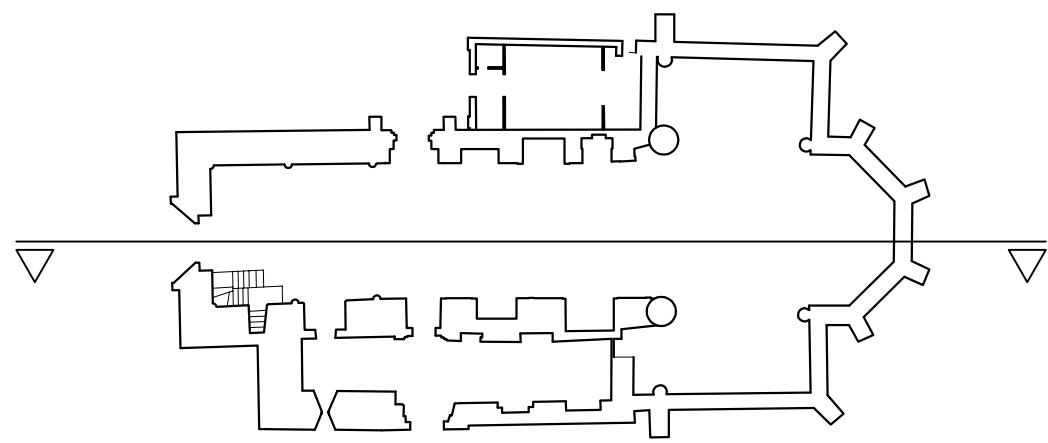

Análisis Arquitectónico e Histórico de la Iglesia de Nuestra Señora de la Asunción

Débora Serrano García. Arquitecto

Martín Muñoz de las Posadas (Sg)



Sección BB'

Escala 1/100

Plano

1.11



SECCIÓN CC'

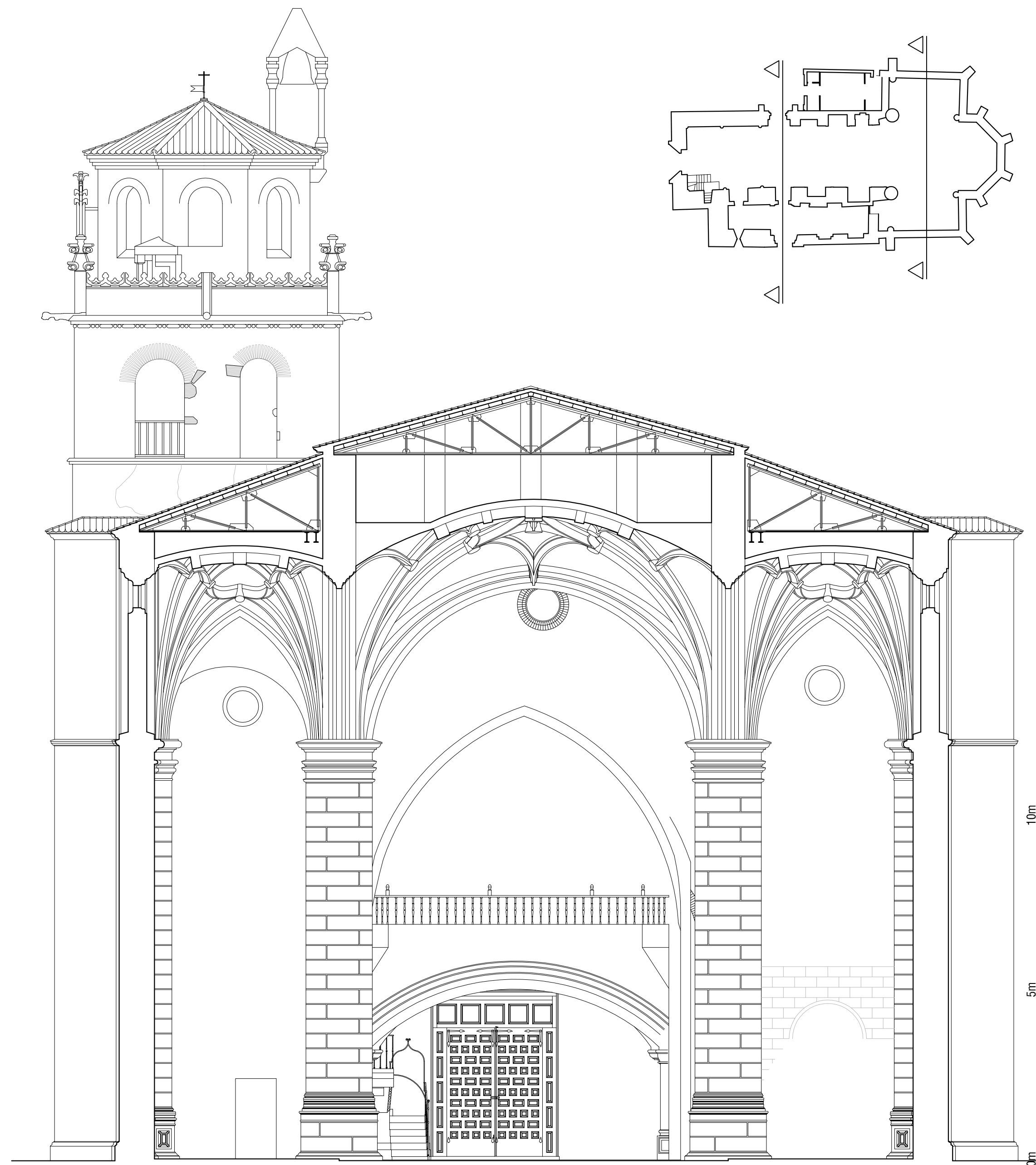

SECCIÓN DD'

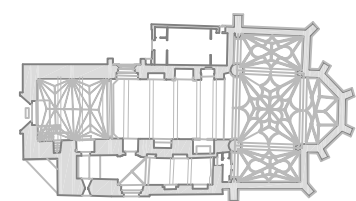
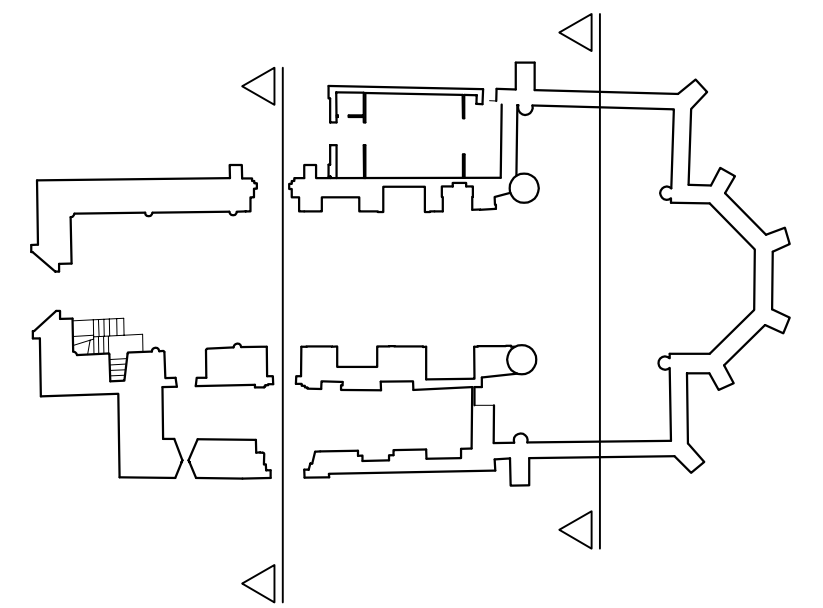

Análisis Arquitectónico e Histórico de la Iglesia de Nuestra Señora de la Asunción

Débora Serrano García. Arquitecto

Martín Muñoz de las Posadas (Sg)



Secciones CC' y DD'

Escala 1/100

Plano

1.12

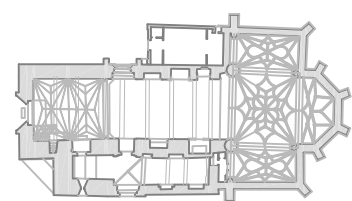

Análisis Arquitectónico e Histórico de la Iglesia de Nuestra Señora de la Asunción

Débora Serrano García. Arquitecto

Martín Muñoz de las Posadas (Sg)



Sección EE'

Escala 1/100

Plano

1.13





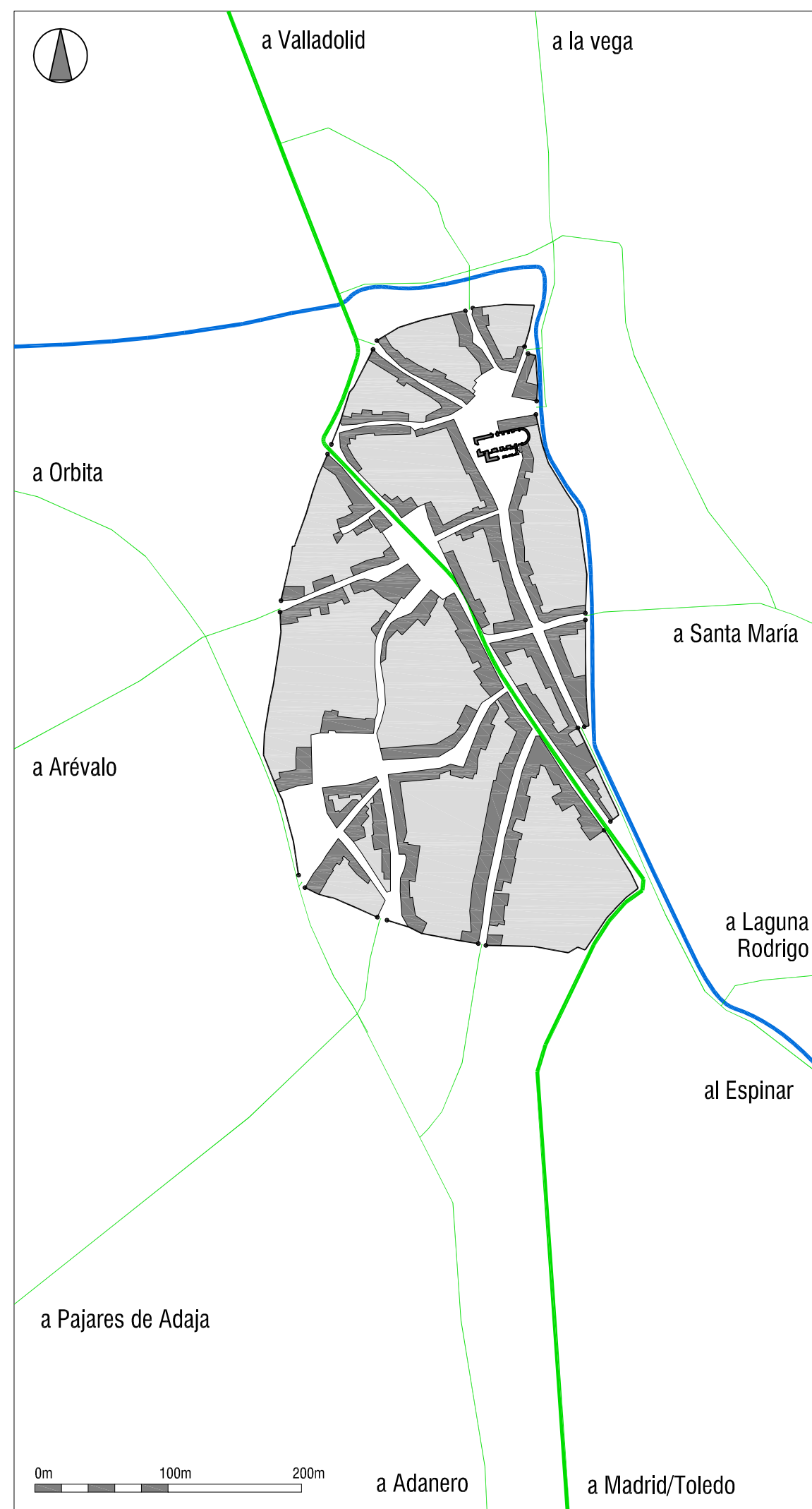

Siglo XII

- Camino Real
- Arroyo
- Otros caminos
- Cauce de arroyo



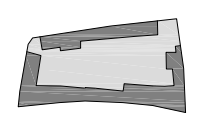

Hasta la 2ª m s.XVI

-  Cercado con zona de acceso
-  Torre y albacara
-  Manzana con edificación en el perímetro y fondo de patio
-  Hospital

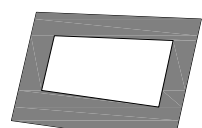
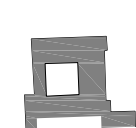

A partir de la 2ª m s.XVI

-  Templo mudéjar s.XIII
-  Templo tardogótico s.XVI
-  Convento franciscano
-  Palacio del Cardenal Espinosa

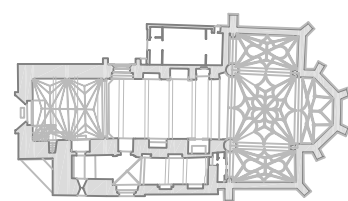

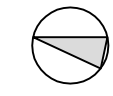

PLANTA DE CORO COTA +10.00m

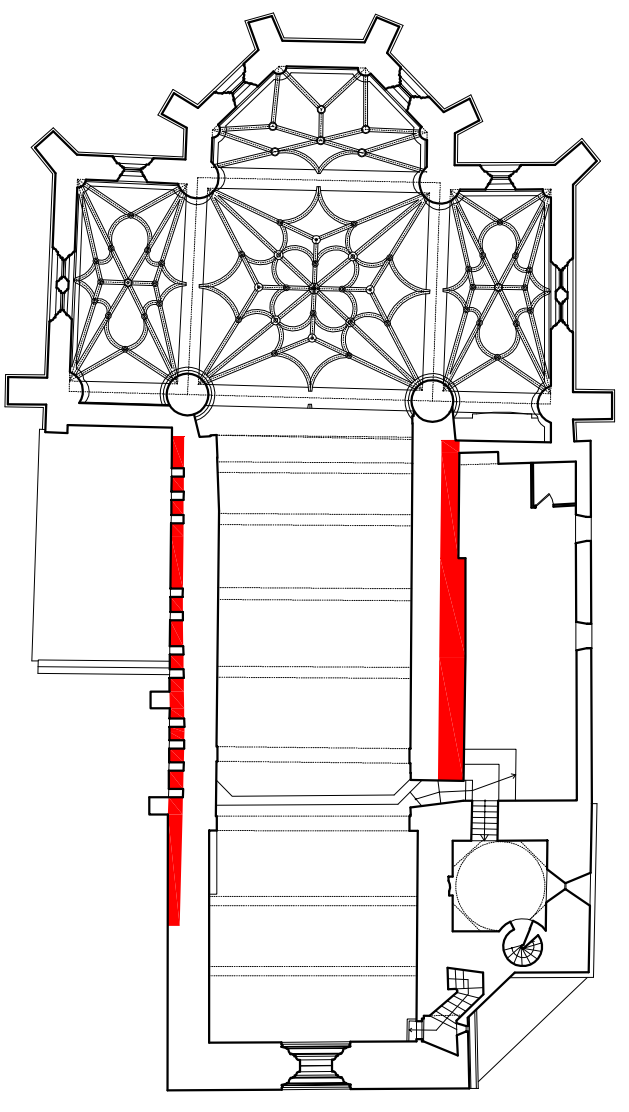

PLANTA DE ACCESO COTA +2.00m

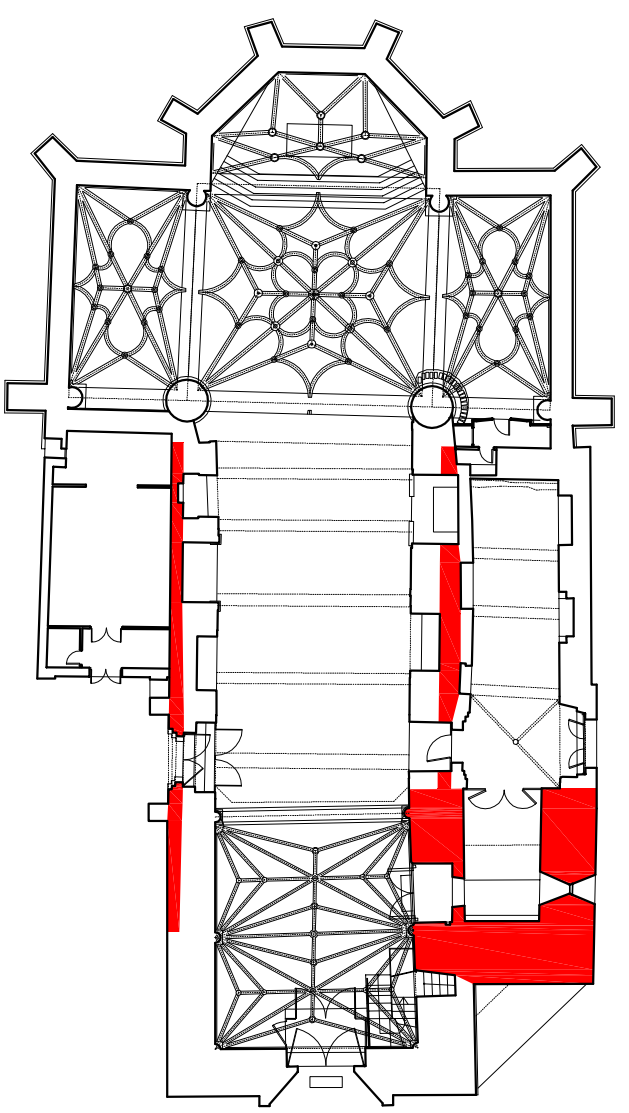

SIGLO XI 

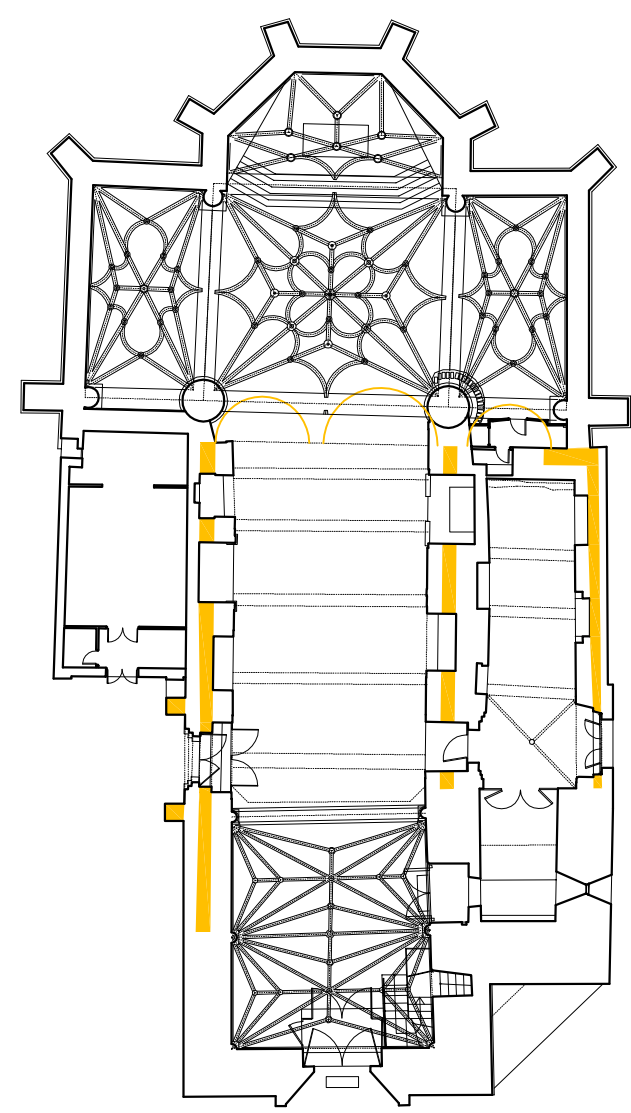

SIGLO XIII 1ª mitad 

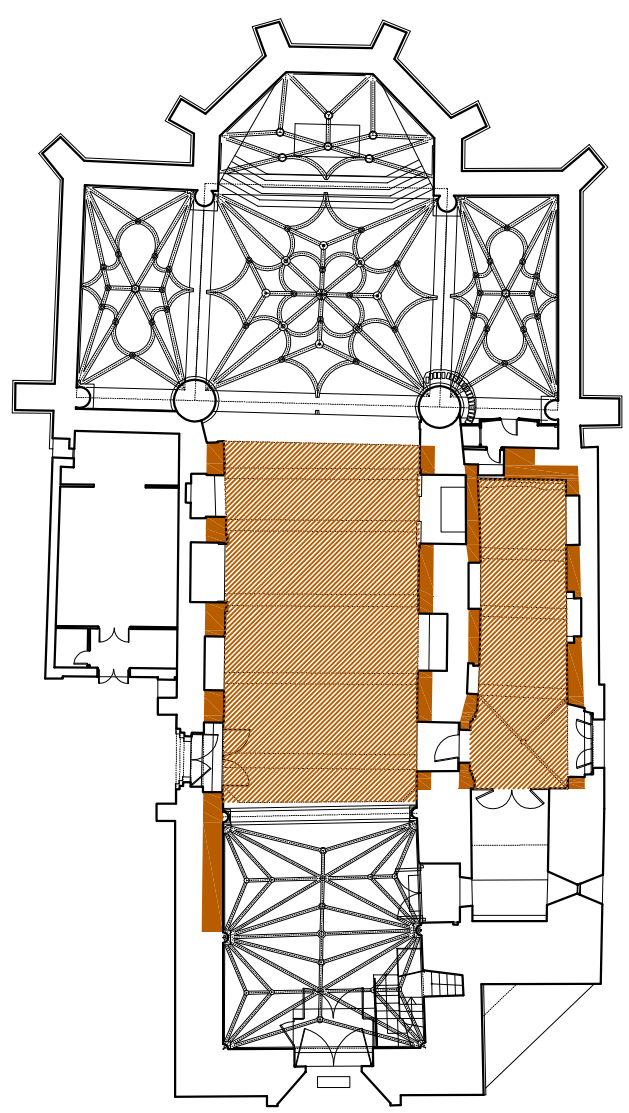

SIGLO XIII 2ª mitad 

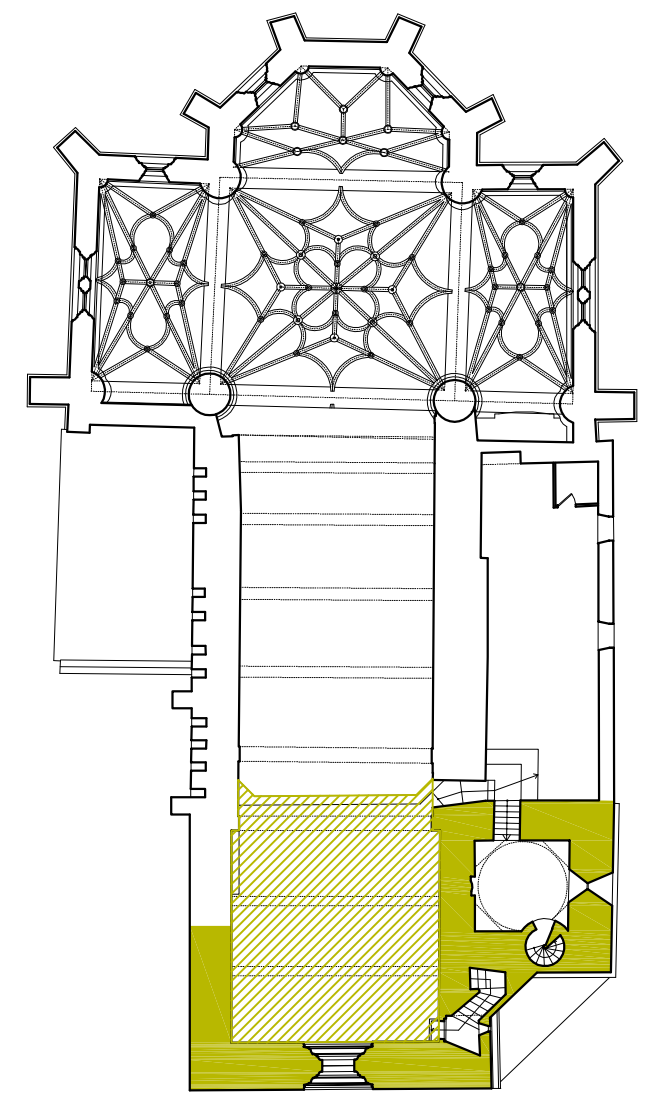

SIGLO XV 

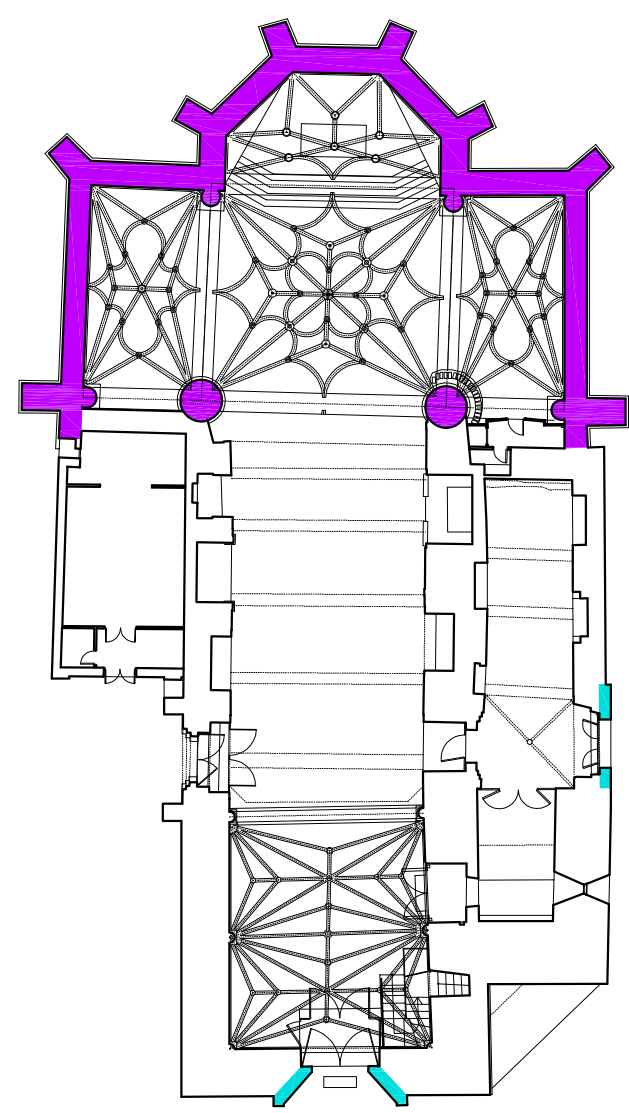

SIGLO XVI 2ª mitad 

SIGLO XVI 1ª mitad 

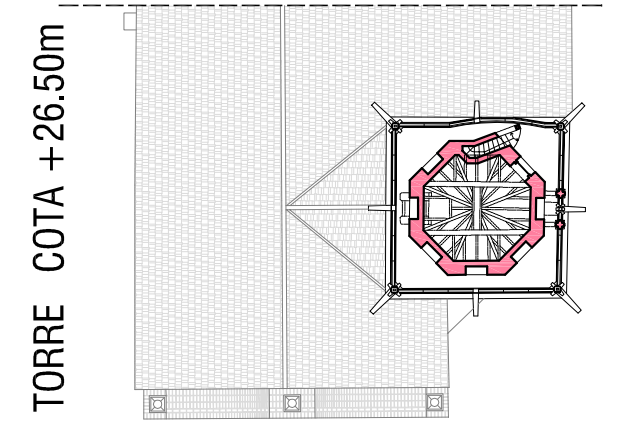

TORRE COTA +26.50m

Posterior s. XVI 

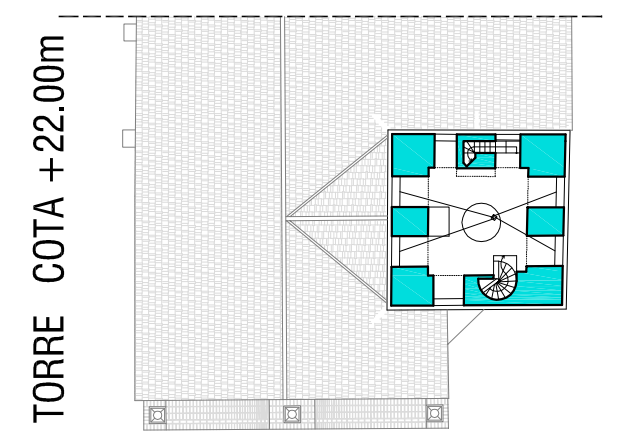

TORRE COTA +22.00m

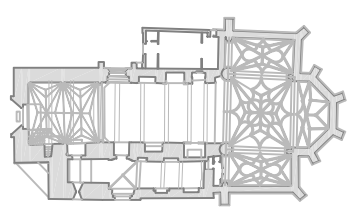

Análisis Arquitectónico e Histórico de la Iglesia de Nuestra Señora de la Asunción

Débora Serrano García. Arquitecto

Martín Muñoz de las Posadas (Sg)



Análisis Historiográfico. Plantas

Escala 1/350

Plano

2.2

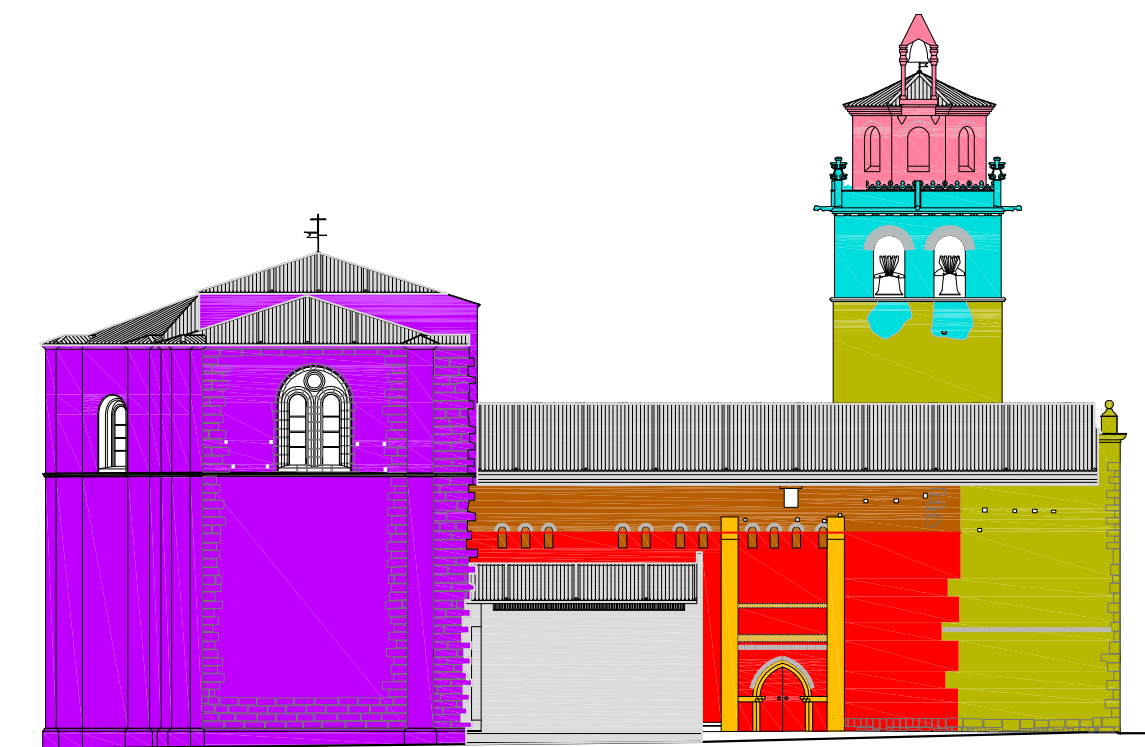

ALZADO NORTE

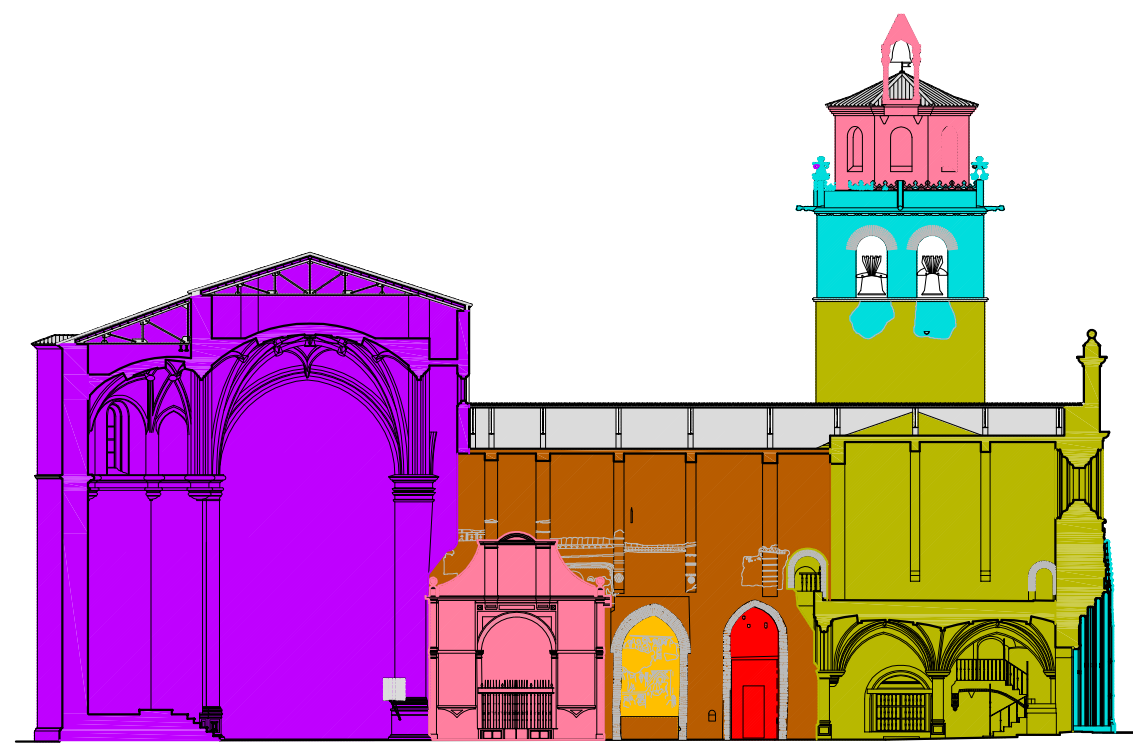

SECCIÓN BB'



ALZADO OESTE

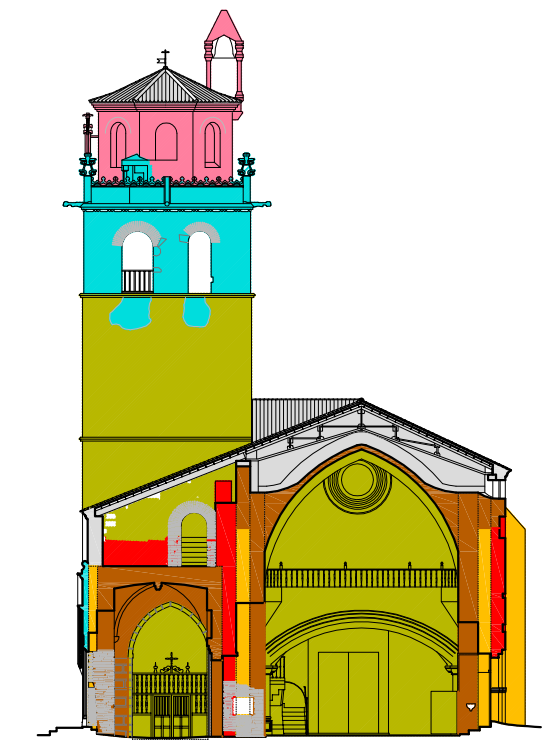

SECCIÓN CC'

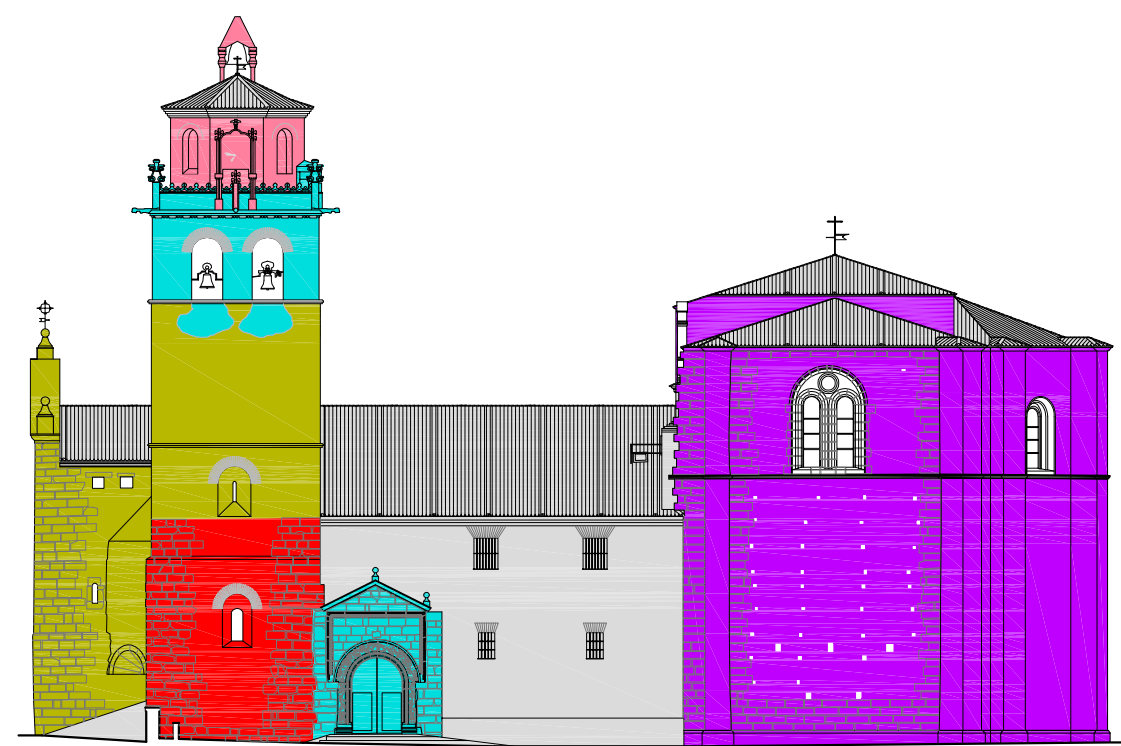

ALZADO SUR

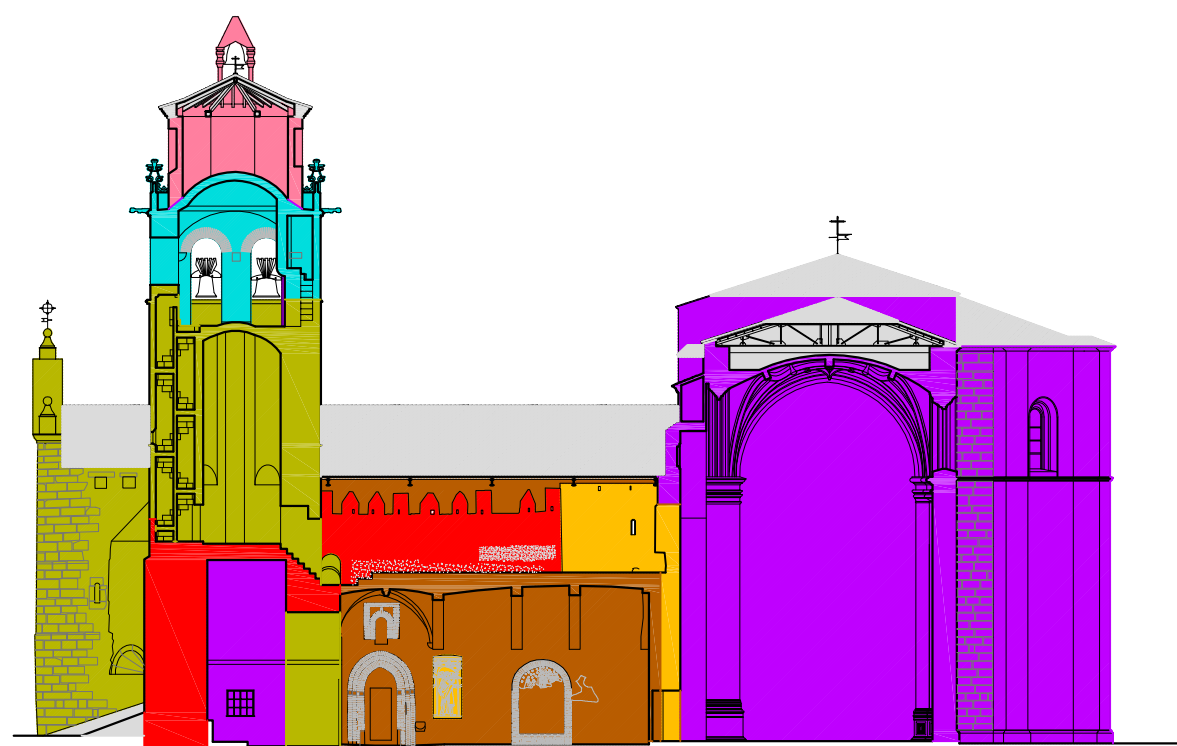

SECCIÓN EE'

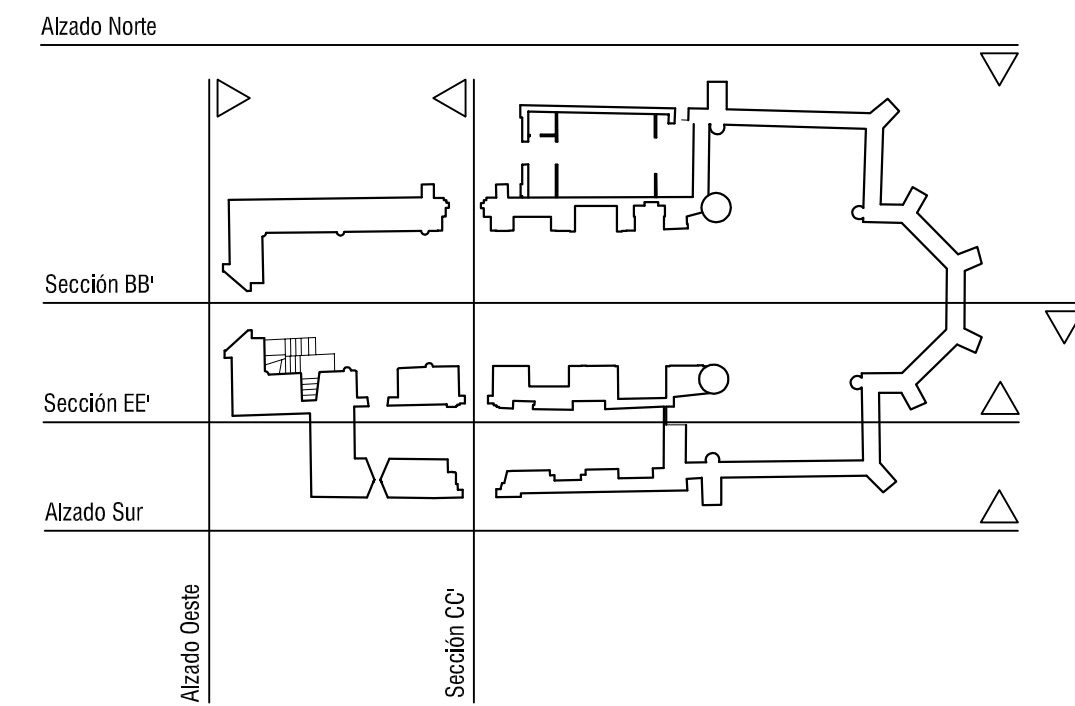

SIGLO XI ■
 SIGLO XIII 1ª mitad ■
 SIGLO XIII 2ª mitad ■
 SIGLO XV ■
 SIGLO XVI 1ª mitad ■
 SIGLO XVI 2ª mitad ■
 POSTERIOR SIGLO XVI ■
 SIGLO XX ■

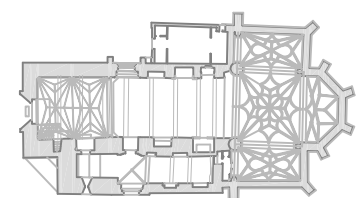

DESARROLLO DE LA BÓVEDA DEL CRUCERO

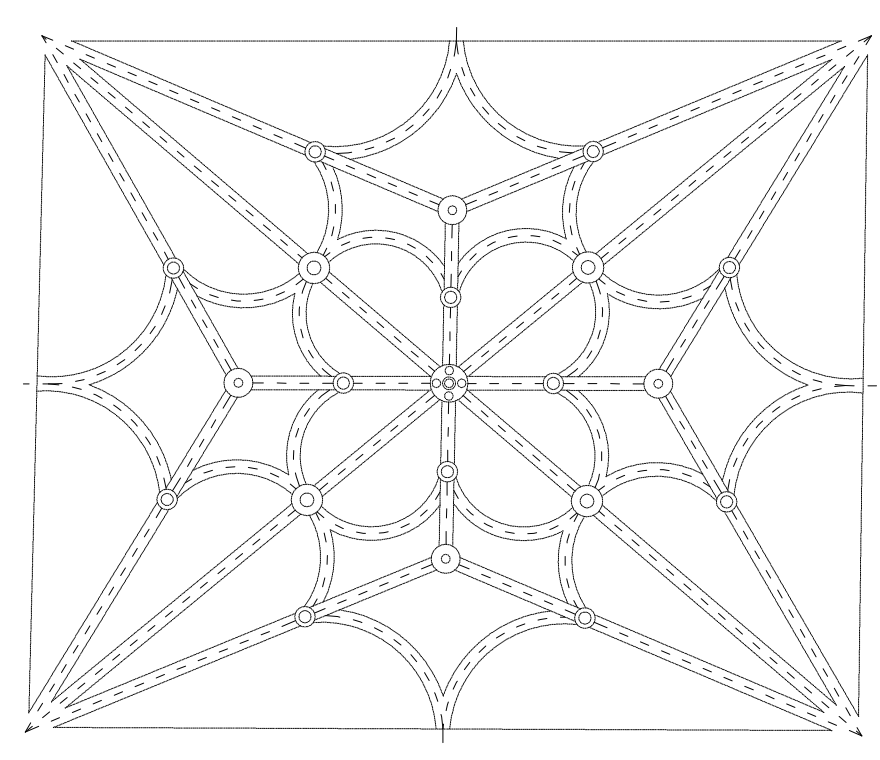
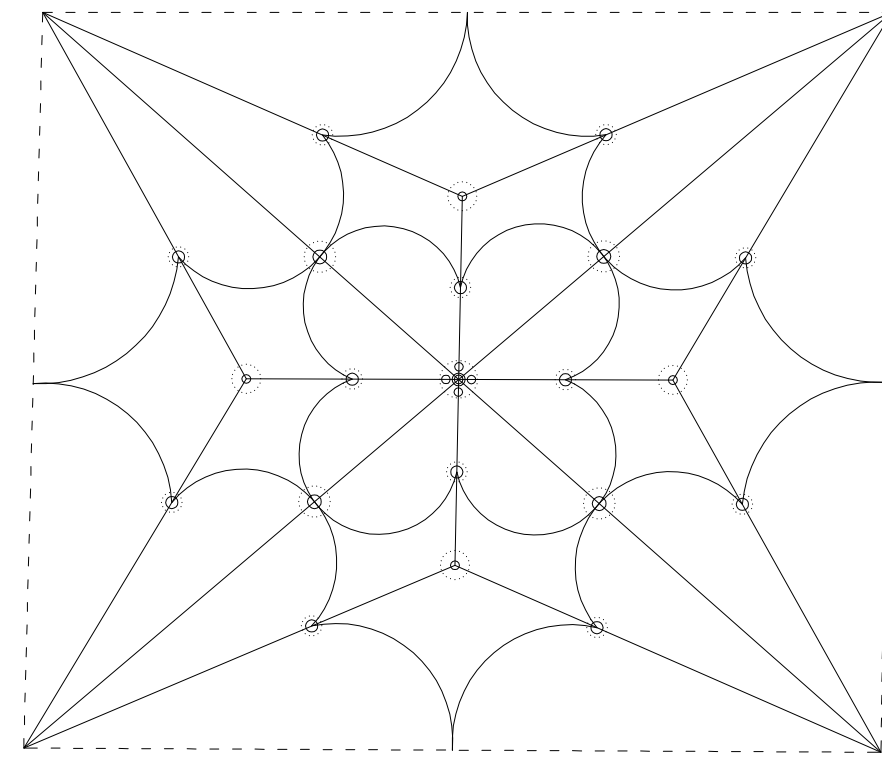
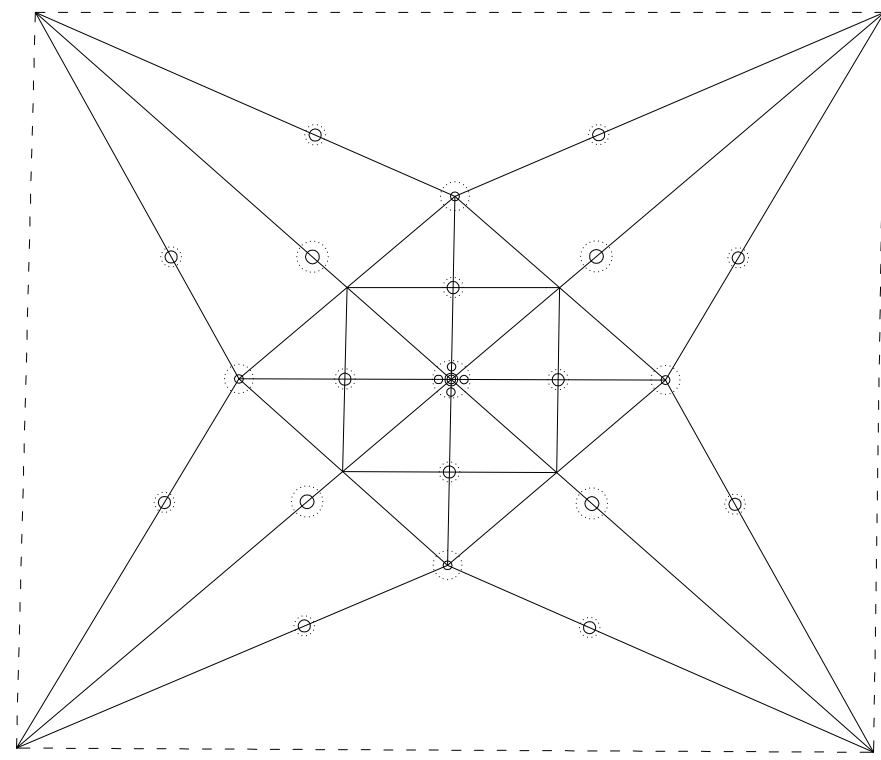
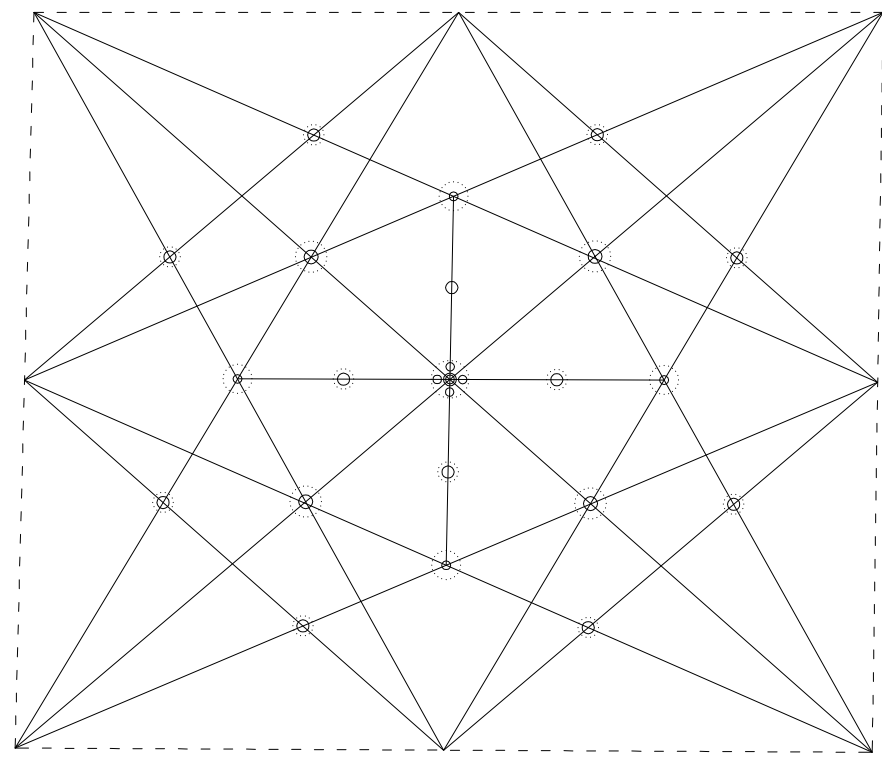

DESARROLLO DE LA BÓVEDA DE LOS BRAZOS DEL CRUCERO

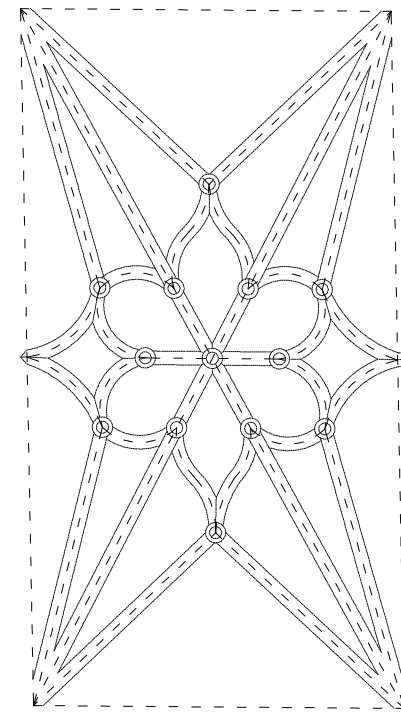
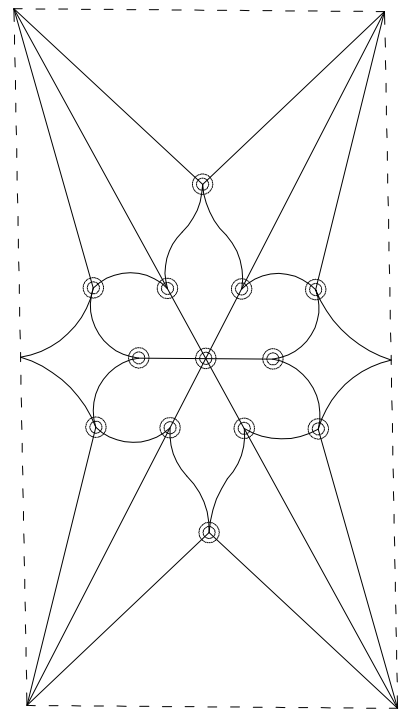
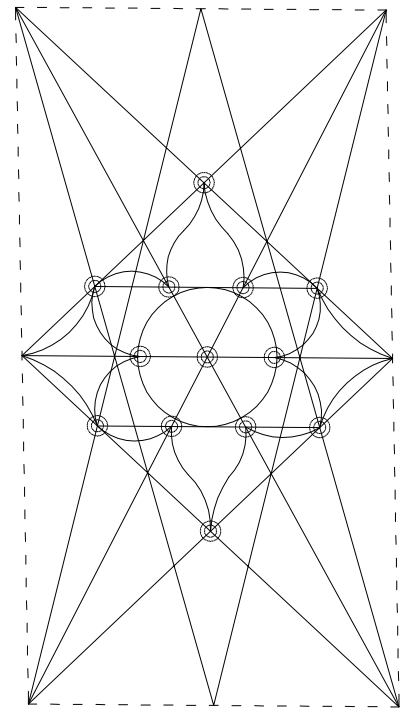
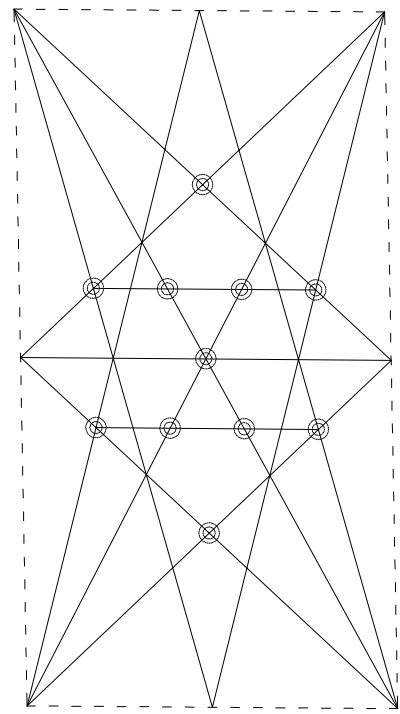

DESARROLLO DE LA BÓVEDA DEL CORO

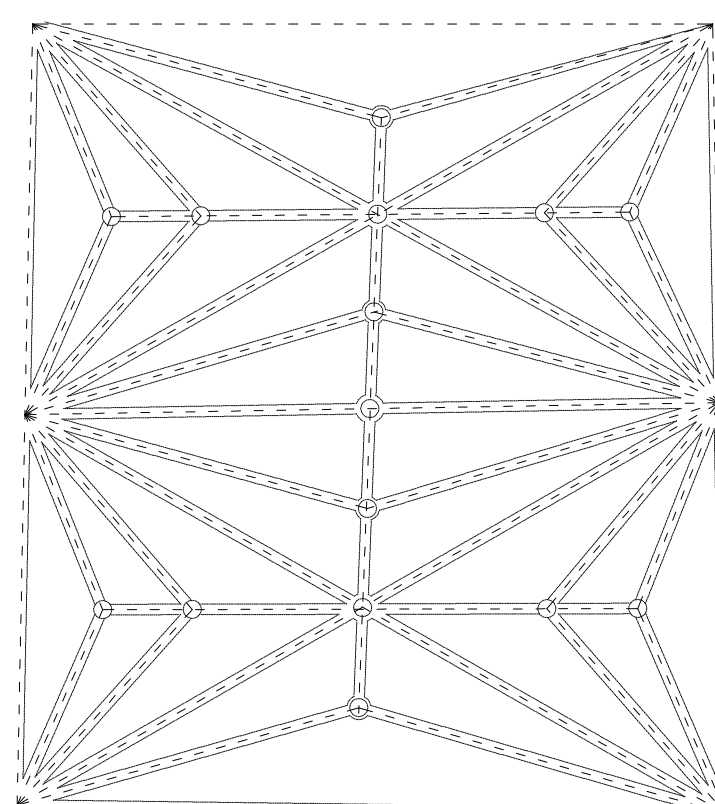
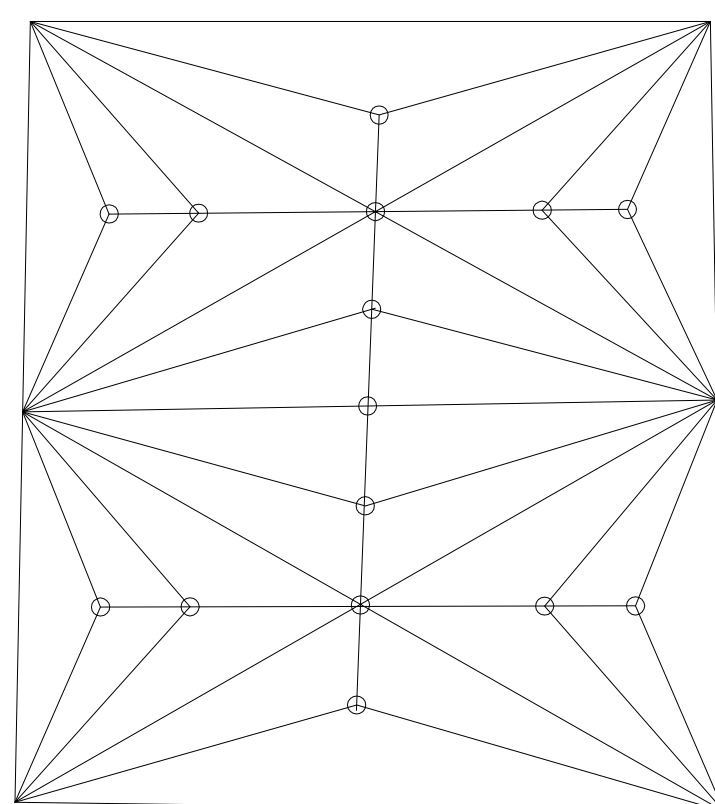
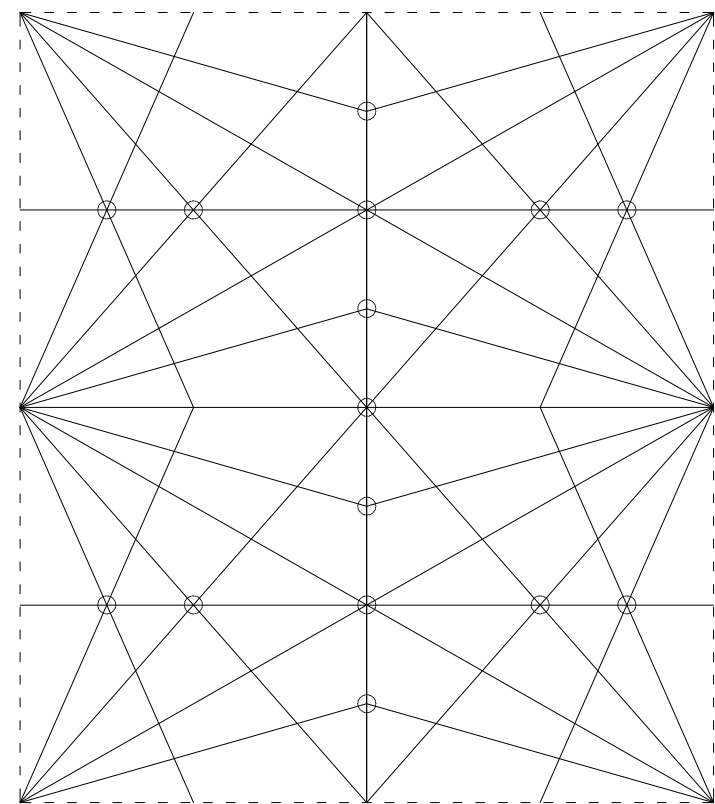

3. Arranque de bóvedas en columna

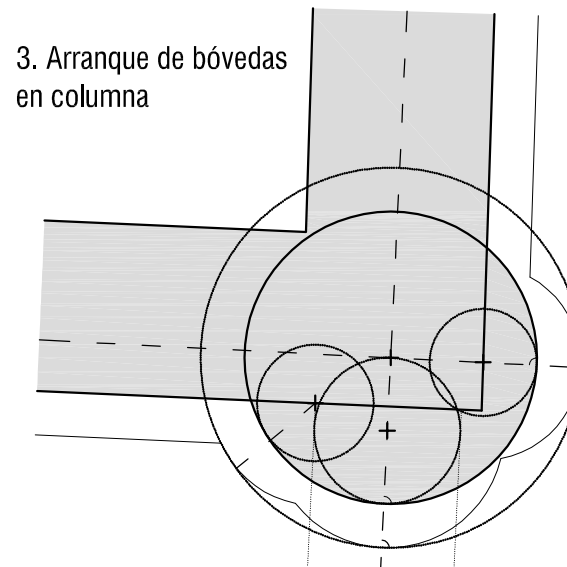

2. Desarrollo de cornisa

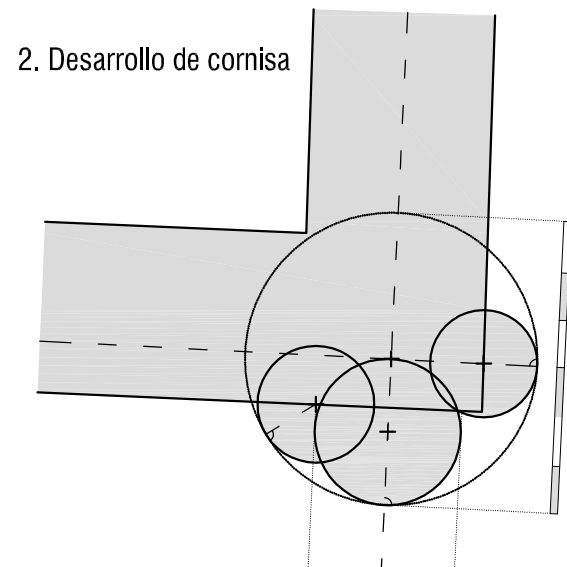

1. Columna apilastrada

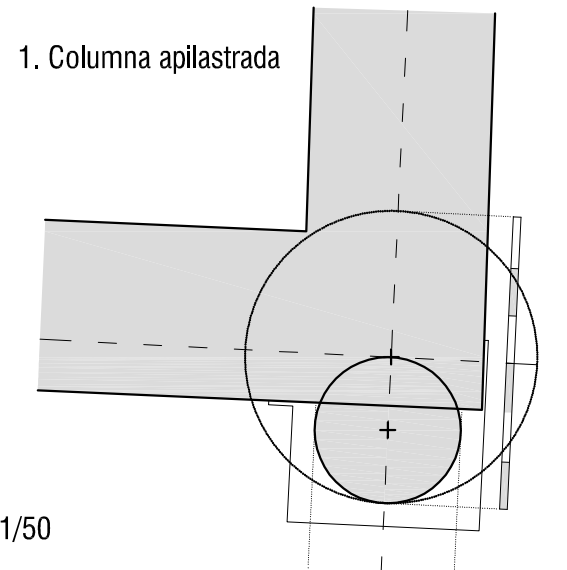

e.1/50

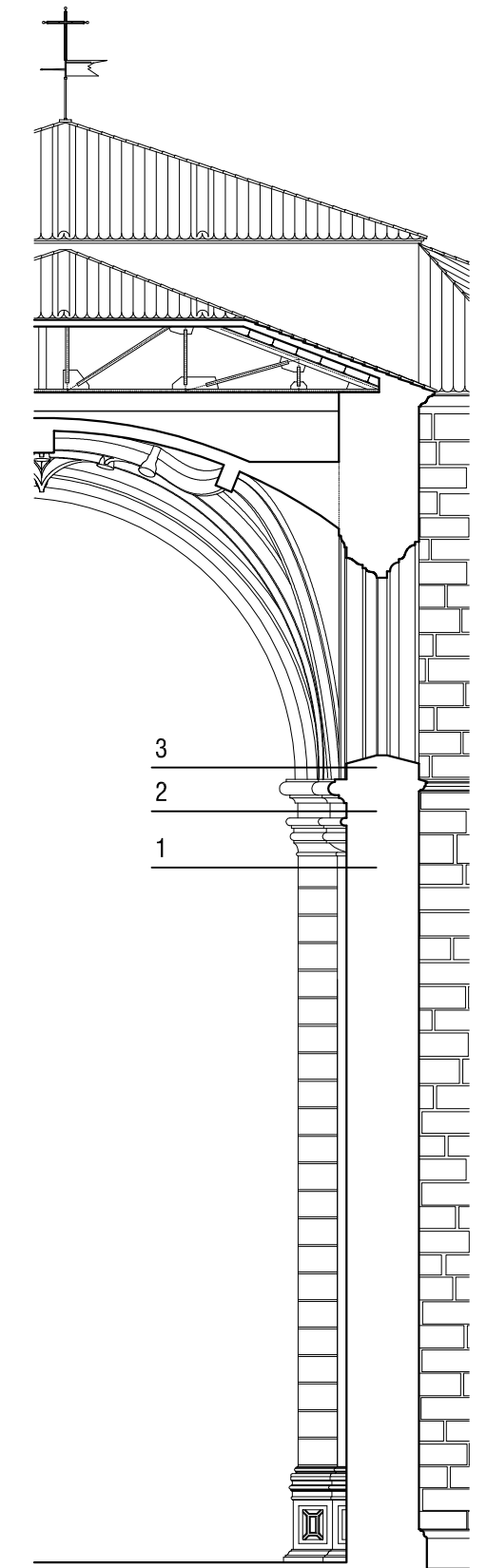

SECCIÓN AA' s/e

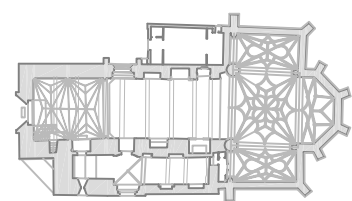

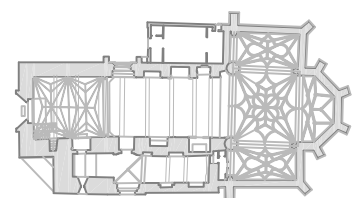
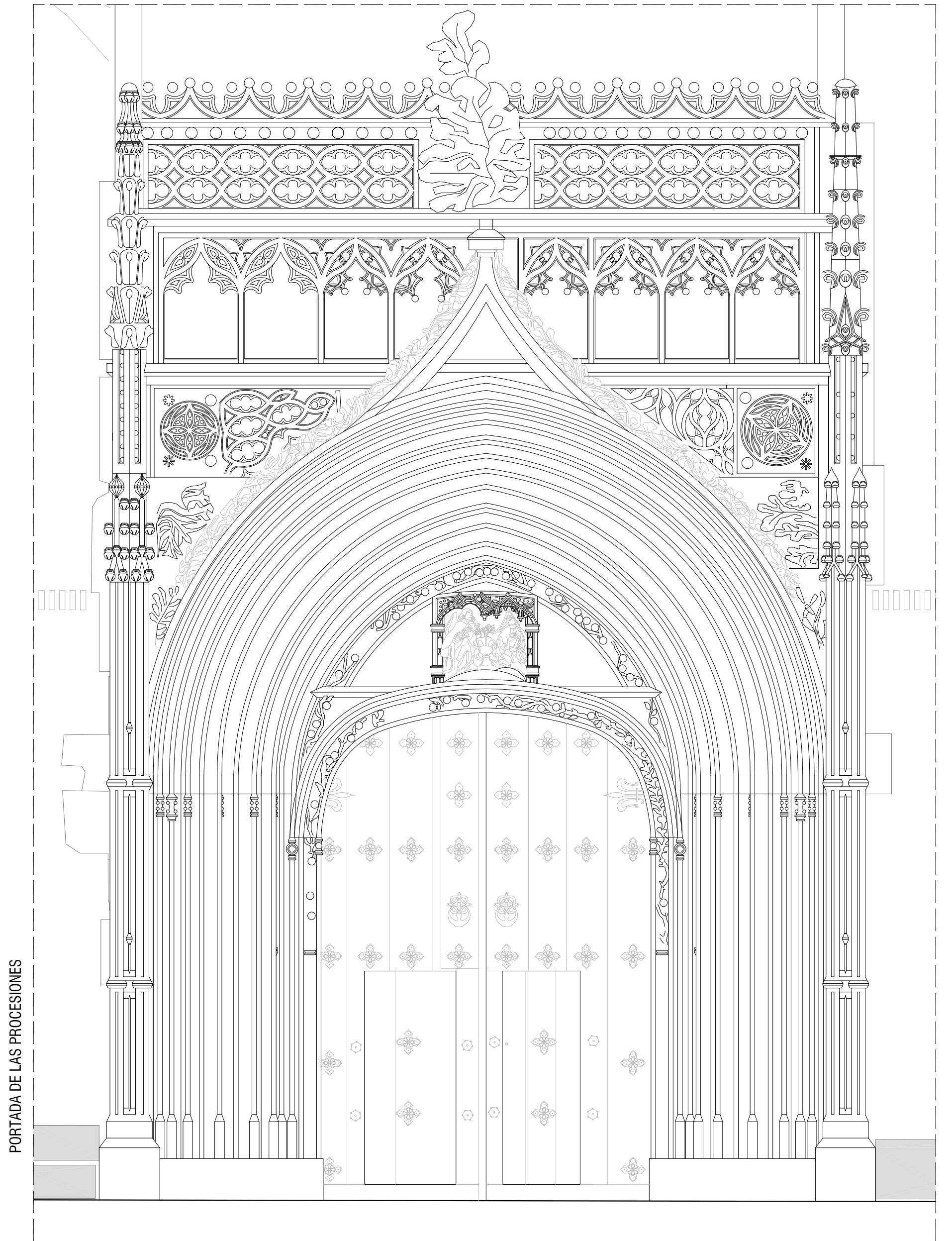
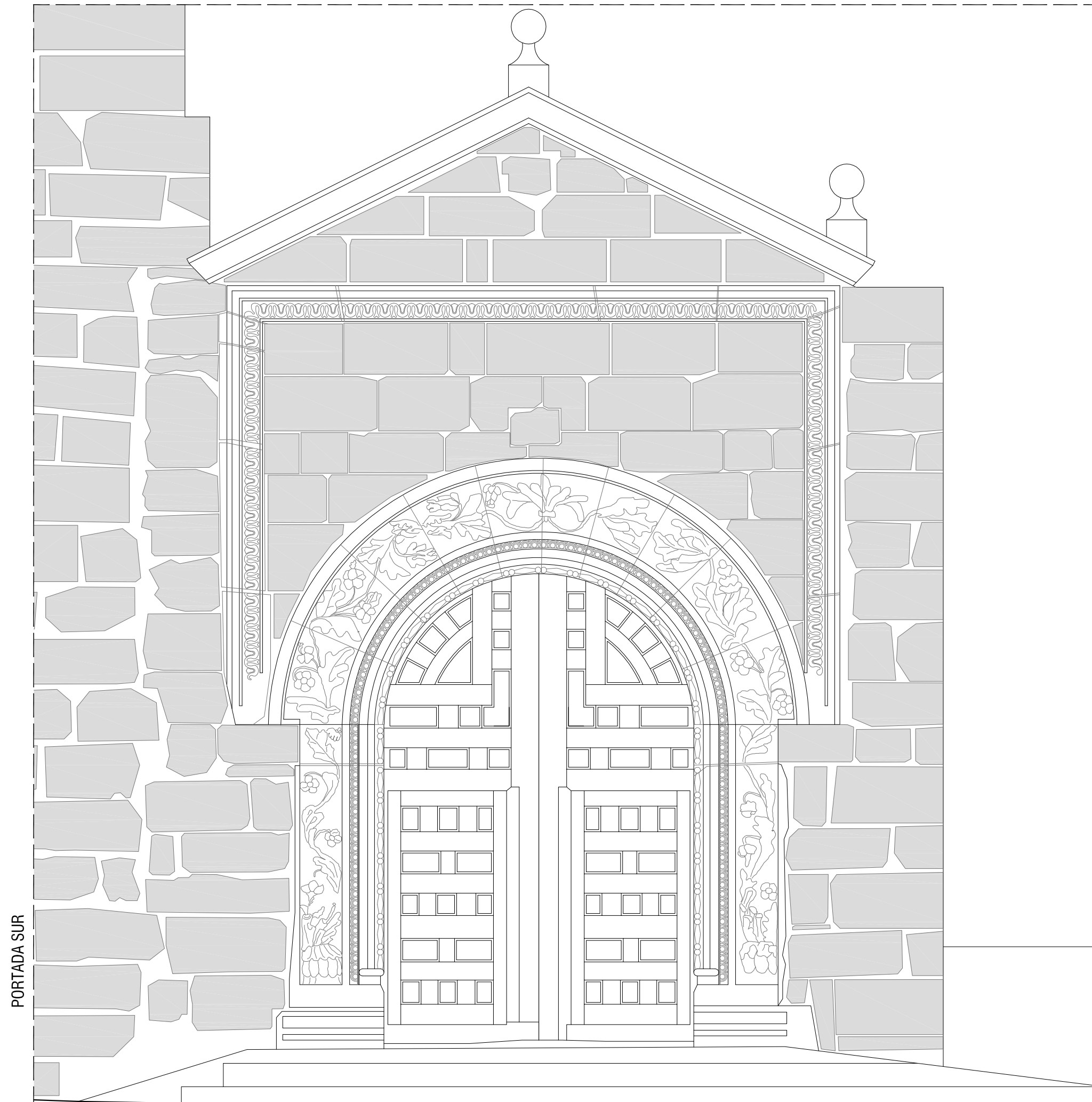

HIPÓTESIS DEL PROYECTO PROMOVIDO POR EL CARDENAL ESPINOSA. 2ª mitad siglo XVI

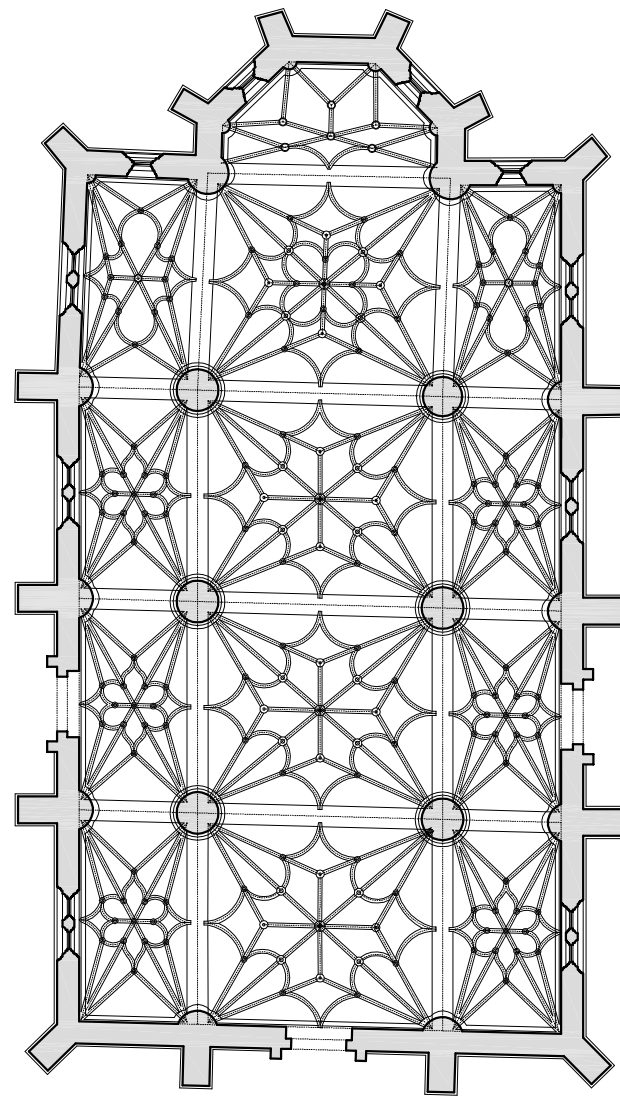

Proyecto teórico
Ref. Santa María del Mercado de Berlanga de Duero (Rasines)

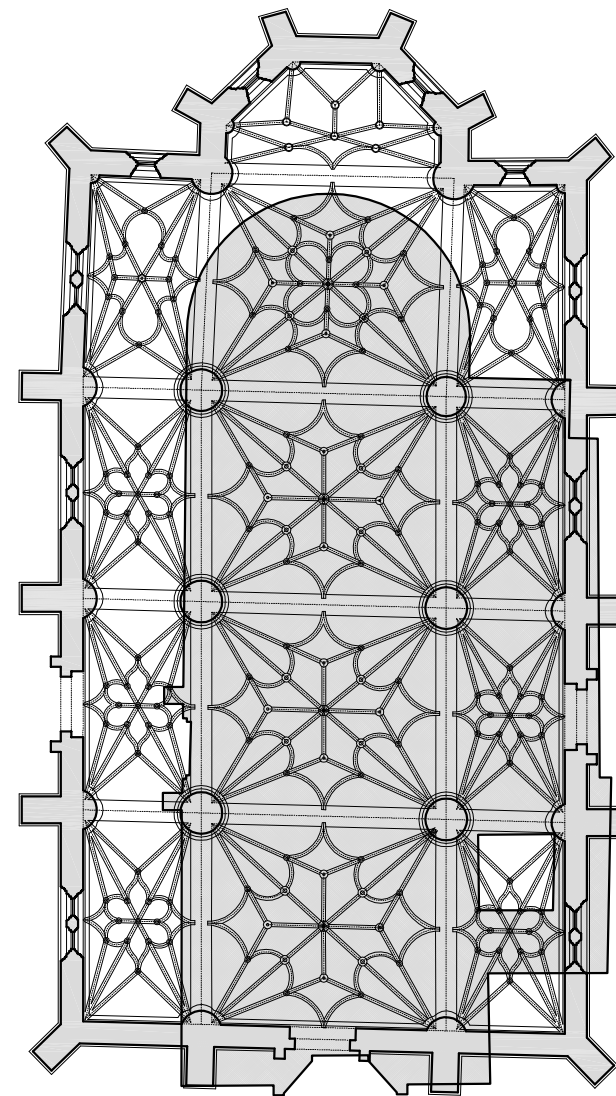

Superposición de la Traza Tardogótica
y el Templo de finales del Siglo XV

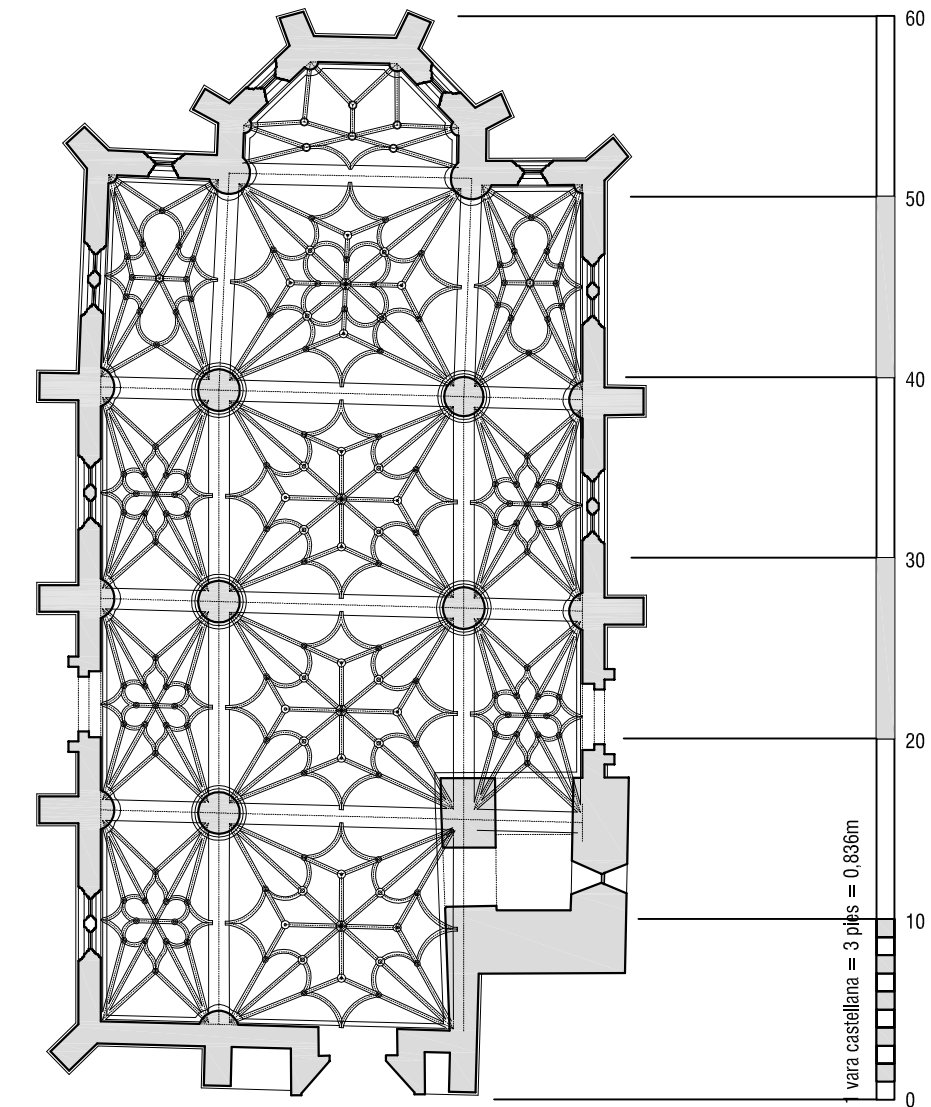

Traza probable
Ref. Santo Tomás de Haro (Rasines)

HIPÓTESIS DE LA EVOLUCIÓN CONSTRUCTIVA DEL TEMPLO HASTA EL ESTADO ACTUAL

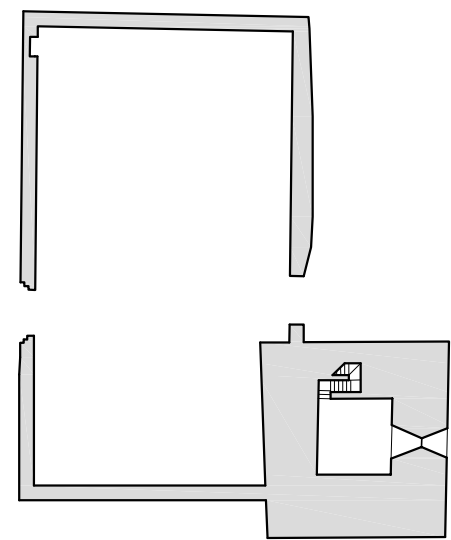

TORRE CAMPESINA Y ALBACARA
Siglo XI

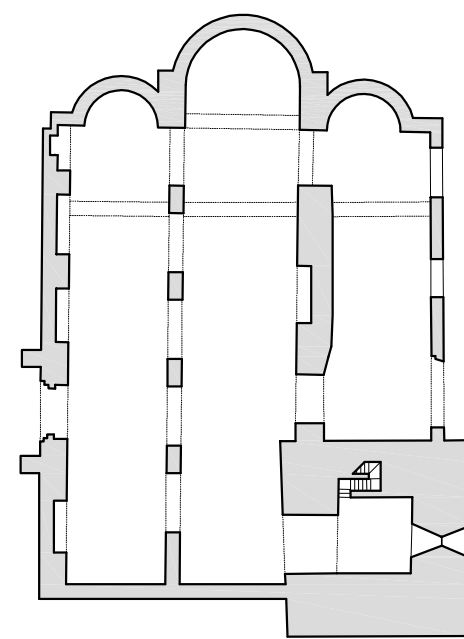

1er TEMPLO MUDÉJAR
1ª mitad Siglo XIII

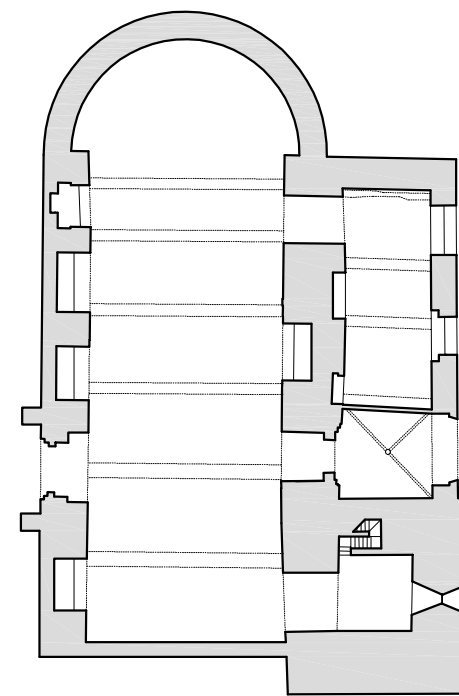

2do TEMPLO MUDÉJAR
2ª mitad Siglo XIII

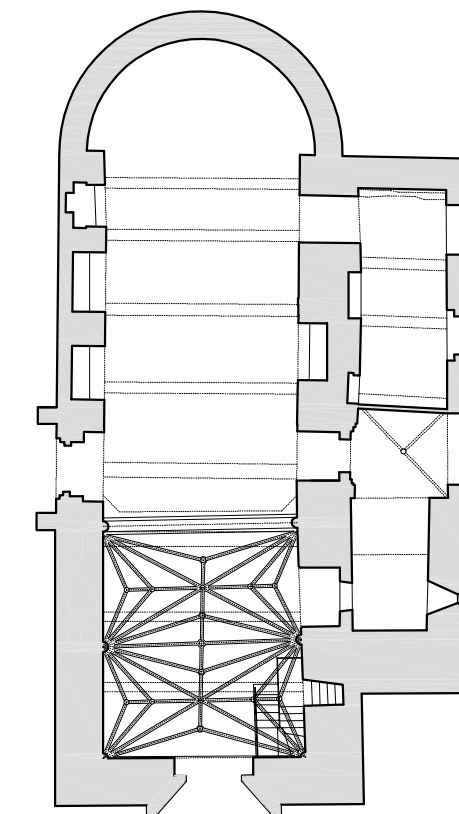

AMPLIACIÓN GÓTICA: CORO
fines Siglo XV

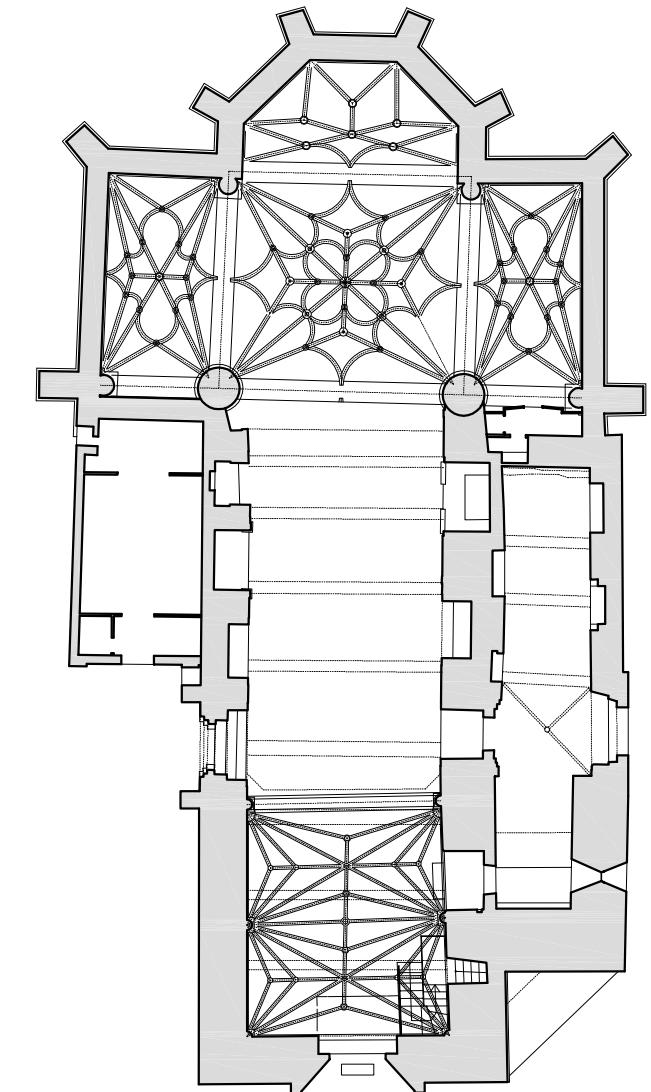

ESTADO ACTUAL

