DESARROLLO DE LA ATENCIÓN-CONCENTRACIÓN EN EL ALUMNADO DE EDUCACIÓN INFANTIL A TRAVÉS DE LA EXPRESIÓN CORPORAL

TRABAJO FIN DE GRADO
Modalidad de Diseño de Propuesta Formativa



Autora: Carmen Márquez Cabello

Tutora: Gloria González Campos

Titulación: Grado de Educación Infantil

Curso: 2022/2023

Departamento: Educación Física y Deporte

Facultad de Ciencias de la Educación

Universidad de Sevilla

RESUMEN

El presente Trabajo de Fin de Grado trata sobre la aplicación de un programa para desarrollar en el alumnado de Educación Infantil la capacidad de atención-concentración a través de la Expresión Corporal. Para ello, se ha llevado a cabo la Situación de Aprendizaje titulada “¡Atención, atención, todos en acción!” con los alumnos y alumnas de la clase de cuatro años “A” de Educación Infantil del C.D.P. Irlandesas de Loreto, situado en la provincia de Sevilla, en la barriada de San Carlos. El fin de este trabajo es demostrar que el alumnado mediante actividades relacionadas con la expresión del cuerpo puede fomentar su capacidad de atención-concentración, mejorando así, la calidad del proceso de Enseñanza-Aprendizaje. Por ello, se lleva a cabo esta propuesta formativa de intervención de un mes de duración, compuesta por dos sesiones semanales realizadas durante la jornada escolar. Se emplean diversos métodos de enseñanza de Educación Física, tales como descubrimiento guiado o indagación, con el objetivo de estimular el desarrollo físico y motor del alumnado. En definitiva, tras observar y evaluar mediante rúbricas individuales, se demuestra que gracias a esta propuesta el alumnado ha mejorado su atención-concentración durante las actividades, y a su vez, el control y desarrollo corporal.

PALABRAS CLAVE

Atención-concentración; Expresión Corporal; desarrollo físico y motor; Educación Infantil; Enseñanza-Aprendizaje.

ABSTRACT

This Final Degree Project deals with the application of a programme to develop attention-concentration skills in Early Childhood Education students through Body Language. To this end, a Learning Situation entitled "Attention, attention, let's take action!" has been carried out with the pupils of the four-year old class "A" of the C.D.P. Irlandesas de Loreto, located in the province of Seville, in the district of San Carlos. The aim of this work is to demonstrate that pupils, through activities related to the expression of their bodies, can foster their capacity for attention-concentration, thus improving the quality of the Teaching-Learning process. For this reason, this month-long intervention training proposal is carried out, consisting of two weekly sessions carried out during the school day. Various methods of teaching Physical Education are used, such as guided discovery or enquiry, with the aim of stimulating the physical and motor development of the pupils. In short, after observing and evaluating by means of individual rubrics, it is shown that thanks to this proposal the pupils have improved their attention-concentration during the activities, and at the same time, their body control and development.

KEYWORDS

Attention-concentration, Body Language, physical and motor development, Early Childhood Education, Teaching-Learning.

ÍNDICE

JUSTIFICACIÓN.....	4
INTRODUCCIÓN	5
CAPÍTULO I. FUNDAMENTACIÓN TEÓRICA Y ANTECEDENTES.....	6
1.1. Delimitación terminológica.....	6
1.2. Antecedentes históricos.....	12
CAPÍTULO II. PLANTEAMIENTO Y OBJETIVOS DE LA PROPUESTA DE INNOVACIÓN	15
2.1. Planteamiento del problema.....	15
2.2. Objetivos	16
CAPÍTULO III. METODOLOGÍA.....	17
3.1. Análisis del contexto	17
3.2. Descripción del alumnado	18
3.2.1. Diagnóstico.....	18
3.3. Propuesta de Intervención	20
3.3.1. Temporalización y cronograma de las sesiones	20
3.3.2. Unidad de Programación [Situación de Aprendizaje (SA)].....	21
- Título	21
- Objetivos	21
- Competencias clave.....	21
- Competencias específicas.....	22
- Saberes básicos (contenidos).....	23
- Metodología	25
- Instalaciones	26
- Materiales	26
- Temporalización.....	26
- Criterios de evaluación.....	26
- Sesiones.....	29
o Sesión 1. Aprender con ludigestos.....	29
o Sesión 2. Sonidos con el cuerpo	30
o Sesión 3. Animals in class	31
o Sesión 4. Conducimos como mayores	32
o Sesión 5. Letras por la clase.....	34
o Sesión 6. Jugando con frozen	35
o Sesión 7. Somos piratas.....	36
o Sesión 8. Las pelotas se mueven.....	37
CAPÍTULO IV. RESULTADOS	39
4.1. Evaluación de la intervención	39
4.1.1. Evaluación del alumnado	39
4.1.2. Evaluación de la propia actuación docente	40
4.1.3. Evaluación de la propuesta didáctica	41
CAPÍTULO V. CONCLUSIONES.....	42
5.1. Conclusiones de la propuesta	42
5.2. Limitaciones del trabajo	43
CAPÍTULO VI. PROPUESTAS DE MEJORA	44
CAPÍTULO VII. VALORACIÓN DE LOS CONOCIMIENTOS ADQUIRIDOS	45
REFERENCIAS BIBLIOGRÁFICAS	46
ANEXOS.....	48

ÍNDICE DE FIGURAS Y TABLAS

Figuras

Figura 1. Ejemplo de test DiViSA	9
Figura 2. 4 formas para mejorar la atención de los niños	10
Figura 3. Puerta principal del centro Irlandesas de Loreto	17
Figura 4. Asamblea y pizarra digital del aula de 4 años A.....	23
Figura 5. Mesas y puertas del aula de 4 años A.....	18
Figura 6. Ludigestos.....	29
Figura 7. Tablero de Bee-bot.....	29
Figura 8. Sa ta na ma	29
Figura 9. Percusión corporal	30
Figura 10. Dado para jugar.....	30
Figura 11. Buscando a mi pareja.....	30
Figura 12. Cosquillas.....	31
Figura 13. Bailando en la asamblea	31
Figura 14. Atentos en la asamblea	32
Figura 15. El alumnado se convierte en animales	32
Figura 16. Escuchando los sonidos	32
Figura 17. Baile de los transportes	33
Figura 18. Medios de transporte.....	33
Figura 19. Alfombras como volantes	33
Figura 20. Somos nubes	33
Figura 21. Representamos letras con el cuerpo.....	34
Figura 22. Clase llena de vocales	34
Figura 23. Objetos de la clase	34
Figura 24. Hacemos meditación.....	34
Figura 25. Estamos en la asamblea	35
Figura 26. Bailamos como Frozen	35
Figura 27. Andamos a pata coja	36
Figura 28. Hacemos yoga.....	36
Figura 29. Bailando como piratas	37
Figura 30. Jugando con Bee-bot.....	37
Figura 31. Contando un cuento	37
Figura 32. Atentos al cuento	38
Figura 33. Bailamos como pelotas	38
Figura 34. Reptando por clase.....	38
Figura 35. Tenemos una pelota	38
Figura 36. Tren de la relajación	38
Figura 37. Objetos con caras para expresar las emociones del alumnado	40

Tablas

Tabla 1. Pruebas del test MABC -2 (Rango 1, 4-6 años).....	11
Tabla 2. Horario semanal del aula de 4 años A.....	20
Tabla 3. Instrumento de evaluación inicial y final	39

JUSTIFICACIÓN

En los últimos años se ha detectado un mayor número de alumnos y alumnas que muestran dificultades a la hora de prestar atención y concentrarse en el aula, los cuales en muchas ocasiones son diagnosticados por presentar trastorno por déficit de atención (TDA) e hiperactividad (TDAH).

La atención-concentración es una capacidad que se puede fomentar, además, es durante la primera infancia cuando puede alcanzar un gran progreso. Debido a este motivo surge la idea de realizar este trabajo.

Tras pensar cómo se puede desarrollar esta capacidad en el alumnado de tan corta edad, siendo fundamental que muestre una gran motivación por su parte, se consideró apropiado hacer uso de la Expresión Corporal, realizar actividades donde se desarrolle la atención-concentración y que estas tengan como uso principal el cuerpo.

Al ser tan pequeños, una gran parte del alumnado aún no ha alcanzado una buena comunicación verbal, pero sí es capaz de expresarse corporalmente. Además, al llevar a cabo estas sesiones no sólo se desea una mejora de la atención, sino que se pretende ir en consonancia con el desarrollo integral del alumno, teniendo en cuenta ámbitos como el afectivo, pero especialmente también se aspira a progresar en el desarrollo físico y motor de los alumnos y alumnas, dado que dichas actividades se focalizan en el cuerpo, tanto a nivel general como haciendo uso de partes específicas de este.

Asimismo, con esta propuesta se pretende que el alumnado sea capaz de controlar su propia atención. A su vez, al mejorar la atención-concentración de los alumnos se desea conseguir una mayor calidad del proceso de Enseñanza-Aprendizaje.

En definitiva, la atención es fundamental para alcanzar cualquier aprendizaje, siendo el objetivo de este trabajo mejorar la atención-concentración a través de la Expresión Corporal. Como defiende Mora (2013) “para ser un buen enseñante hay que tener la capacidad de captar la atención de los alumnos. Sin atención, no hay aprendizaje” (p.45).

INTRODUCCIÓN

El presente Trabajo de Fin de Grado trata de una propuesta formativa sobre el desarrollo de la atención-concentración en el alumnado de Educación Infantil a través de la Expresión Corporal, presentándose en un total de siete capítulos.

En el primer capítulo se detalla una delimitación de términos fundamentados en sus autores que guardan relación con el trabajo, siendo algunos de los principales la Educación Infantil, la Expresión Corporal y la atención-concentración. A su vez, se muestran algunos antecedentes históricos a destacar en dicho ámbito, especialmente, estudios de autores, investigadores, docentes... que han realizado propuestas o trabajos similares a este y lo han aplicado en la etapa de Educación Infantil.

El planteamiento del problema y los objetivos que se pretenden alcanzar con su puesta en práctica están contenidos en el segundo capítulo.

El tercer capítulo se centra en la metodología empleada en la Situación de Aprendizaje, para ello se parte de la contextualización donde se lleva a cabo y una descripción del alumnado que lo va a realizar, así como un sociograma para analizar las relaciones existentes entre estos. Tras ello, se especifica la propuesta de intervención, basada en una Situación de Aprendizaje titulada “¡Atención, atención, todos en acción!”, donde a través de las ocho sesiones que consta se trabajan los objetivos comentados en el capítulo anterior. En este apartado se aclaran los datos relevantes respecto a la propuesta, siendo algunos las competencias clave y específicas, los saberes básicos o la metodología empleada, además de tener presente la organización y temporalización de las sesiones.

En el cuarto capítulo se aprecian los resultados obtenidos tras la puesta en práctica de la propuesta, detallando a partir de una rúbrica la evaluación del alumnado, pero, del mismo modo, tanto los alumnos y alumnas como el docente evalúan la propia actuación docente y la propuesta didáctica llevada a cabo, con el fin de obtener críticas constructivas a tener en cuenta en futuras ocasiones.

Los capítulos quinto y sexto abordan las conclusiones que se han alcanzado y las limitaciones presentadas durante su realización, así como las propuestas de mejoras a realizar.

Y, por último, en el séptimo capítulo se valoran los conocimientos adquiridos gracias a la realización de esta propuesta. Quedando finalmente las referencias bibliográficas empleadas y los anexos complementarios al trabajo.

CAPÍTULO I. FUNDAMENTACIÓN TEÓRICA Y ANTECEDENTES

1.1. Delimitación terminológica

Desde el nacimiento hasta la etapa adulta, el ser humano está desarrollando sus capacidades, pero la primera infancia es la etapa donde se consigue un mayor desarrollo, gracias a la gran plasticidad del cerebro infantil, y por ello, es un pilar fundamental para lograr un correcto crecimiento del niño/a.

Trasladando estos aspectos al ámbito de la enseñanza, destaca la etapa de **Educación Infantil**, una etapa educativa de carácter voluntario, comprendida entre los cero y los seis años de edad, y que se encuentra organizada en dos ciclos. La finalidad de la Educación Infantil es favorecer el desarrollo educativo del alumnado, asegurando su formación integral, contribuyendo a lograr un desarrollo pleno de los alumnos y alumnas en todas las dimensiones, es decir, física, emocional, sexual, afectiva, social, cognitiva y artística. Así como, fomentar la autonomía personal y la creación progresiva de una imagen positiva y equilibrada de ellos mismos, además de garantizar el derecho universal a recibir una educación (Real Decreto 95 de 2022).

La palabra **educación** tiene múltiples acepciones, entre estas, la Real Academia Española, 2014, 23ª edición, muestra las siguientes:

- 1. f. Acción y efecto de educar.
- 2. f. Crianza, enseñanza y doctrina que se da a los niños y a los jóvenes.
- 3. f. Instrucción por medio de la acción docente.
- 4. f. Cortesía, urbanidad.

Además, son varios los autores los que han intentado dar una definición de este término. Entre estos, destaca Fröebel (1888), quien defiende que “la educación debe llevar al hombre a conocerse a sí mismo, a vivir en paz con la naturaleza y en unión con Dios” (p.5). Este autor es considerado el verdadero fundador y promotor de la Educación infantil.

Asimismo, se puede hacer mención a García (1987), quien define la educación como un proceso impulsado y orientado en el concepto de perfección de la persona humana, fomentando la alegría como indicador universal de la conciencia del bien que existe en la vida de cada persona.

Por otro lado, Durkheim (1999) defiende la educación desde una perspectiva social, definiéndola como “la acción ejercida por las generaciones adultas sobre aquellas que no han alcanzado todavía el grado de madurez necesario para la vida social. Tiene por objeto el suscitar y desarrollar en un niño un cierto número de estados físicos, intelectuales y morales que exigen

de él tanto la sociedad política en su conjunto como el medio ambiente específico al que está especialmente destinado” (p.60).

Sin embargo, al hablar de educación no se puede olvidar mencionar a Piaget (1896-1980), científico que tuvo gran repercusión en la educación, destacando su teoría sobre el desarrollo cognitivo. El autor divide este proceso en cuatro etapas o estadios, estos son, el estadio sensorio-motriz; el estadio preoperacional; el estadio operacional concreto; y, el estadio operacional formal (Piaget, 1969, citado en Saldarriaga *et al.* 2016).

En primer lugar, en el estadio sensorio-motriz, el cual abarca desde los cero hasta los dos años de edad, se desarrolla una percepción del mundo a través de experiencias sensoriales y, una comprensión de la existencia y permanencia de los objetos.

En segundo lugar, el estadio preoperacional, entre los dos y los siete años, está caracterizado por el surgimiento de la función simbólica y una mejora de las competencias lingüísticas.

En tercer lugar, el estadio operacional concreto, comprendido entre los siete y los doce años, se representa por el desarrollo del pensamiento organizado y racional.

Y, por último, el estadio operacional formal, alcanzado a partir de los doce años y presente hasta la adultez, contempla la adquisición del pensamiento abstracto.

Para poder comprender el desarrollo cognitivo, es imprescindible destacar algunas de las funciones que se van perfeccionando con el proceso evolutivo, y las cuales son esenciales en este proceso, estas son lenguaje, léxico, memoria, **atención**, percepción e inteligencia. Entre las mencionadas, haciendo referencia al concepto de atención, existe una gran variedad de definiciones, dificultando conseguir una única descripción. A pesar de ello, se podría definir como un proceso de focalización y selección de la información considerada más relevante, así como una selección de los estímulos importantes (Ballesteros, 2000). Igualmente, según Ríos-Lago *et al.* (2007), además de indicar que la atención consiste en seleccionar los estímulos relevantes, la considera necesaria para llevar a cabo una acción y alcanzar unos objetivos.

A su vez, son múltiples los autores que defienden que la atención no es simple ni única, de este modo se han descrito al menos nueve diferentes tipos de atención (Cooley y Morris, 1990; Posner y Dehaene, 1994; Posner y Peter, 1990; Stuss, 1995). Estos son la vigilia o alerta, capacidad de estar despierto y mantener la alerta; el ‘*span*’ atencional o amplitud de atención, hace referencia al número de estímulos o elementos que la persona es capaz de repetir inmediatamente tras ser presentados; la atención selectiva o focalizada, por un lado se refiere a la habilidad de enfocar la atención en una sola fuente de información, y por otro a la realización

de una tarea, ignorando los posibles distractores; la atención de desplazamiento, conocida por focalizar la atención sobre un área del campo visual; la atención serial, habilidad de llevar a cabo tareas de búsqueda y cancelación de un estímulo repetido entre otros que ejercen como distractores; la atención dividida, destreza para responder simultáneamente a un doble estímulo; la atención de preparación, es el proceso atencional para llevar a cabo una operación cognitiva, realizando las respuestas más apropiadas a la tarea a desarrollar; la inhibición, se entiende por la habilidad de inhibir respuestas automáticas o naturales; y por último, la atención sostenida o capacidad atencional, **concentración** o vigilancia, es la capacidad de mantener la atención de forma consciente durante un período prolongado de tiempo.

Como bien se ha hecho referencia anteriormente, de acuerdo con Gallegos y Gorostegui (1990), al aumentar la atención sobre un estímulo en un espacio de tiempo determinado se habla de concentración, y es por ello, que la atención y la concentración son procesos que van enlazados. Este argumento también es defendido por Rosselli *et al.* (2010), quien comenta que la atención es un requisito claro para lograr un adecuado funcionamiento cognitivo. Para que las personas consigan lograr un buen nivel de concentración se requiere atención, es decir, inhibir la información irrelevante y focalizar la relevante durante un determinado período de tiempo.

Asimismo, en el ámbito del deporte y el ejercicio físico, Weinberg y Gould (2010) define la **atención-concentración** (A-C) como la capacidad de enfocarse en las señales relevantes del entorno, mantener dicho foco atencional en el tiempo, tener consciencia situacional y cambiar el foco atencional si es necesario.

Por otro lado, al hablar del control de la atención, el pensamiento, las emociones y, en su conjunto, el comportamiento, con el fin de anular las respuestas impulsivas y actuar de la forma más apropiada dependiendo de las demandas del contexto, se hace referencia al control inhibitorio (Diamond, 2013).

Para poder evaluar la atención del alumnado existen una serie de recursos, entre estos destaca la evaluación realizada por Santacreu *et al.* (2013) titulada “*Evaluación objetiva de la Atención en niños: El Test DiViSA*”. Se trata de una evaluación de carácter objetiva sobre la atención en niños y niñas, con el fin de contribuir a la evaluación y tratamiento de los problemas de atención. Existe un conjunto de pruebas objetivas, las cuales se encuentran divididas en dos grandes bloques: los test de discriminación visual y los test de ejecución continua, a su vez, las pruebas de discriminación visual son de dos tipos: los test de búsqueda visual y los de velocidad perceptiva (test de tachado). En esta investigación se han centrado en el único test de búsqueda

visual usado en España, el test de Discriminación Visual Simple de Árboles (DiViSA) (Santacreu, Shih y Quiroga, 2011). El test DiViSA consiste en encontrar la figura de un determinado árbol entre diversas figuras similares, como se muestra en la figura 1.

Figura 1
Ejemplo de test DiViSA

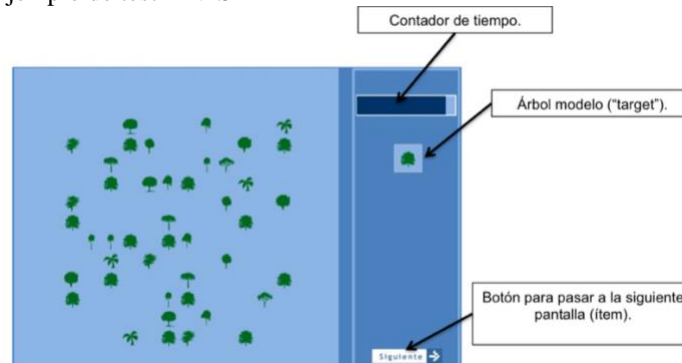

Esta actividad proporciona una experimentación muy próxima a las acciones de la atención en vida cotidiana. Con la realización de la actividad se obtienen cinco puntuaciones, de modo que cada una de estas evalúa un concepto específico relacionado con la atención, pudiendo diferenciar entre diversos perfiles de atención. Esta investigación ha sido empleada en alumnos y alumnas entre seis y doce años, pero se podría aplicar al alumnado de Educación Infantil.

Gracias a actividades como la anterior, se pueden dar a conocer alteraciones de la atención que muestran algunas personas, entre estas resaltan la hipoprosexia, caracterizada por no lograr conseguir concentrarse más de unos segundos o minutos; la hiperprosexia, la atención se mantiene focalizada en determinados objetos, acciones... de modo que, involuntariamente, se aíslan de todo lo que les rodea; y, la atención distráctil, imposibilidad de focalizar la atención, de concentrarse y/o de seguir instrucciones, esta alteración se encuentran en personas con trastorno por déficit de atención e hiperactividad (TDAH) (González y Ramos, 2006).

La atención, en conformidad con Téllez (2006), es un proceso que consta de diversos niveles que evolucionan durante el desarrollo del individuo. En las primeras etapas se comienza a desarrollar la atención involuntaria, donde la atención se dirige hacia algún estímulo sin tener voluntad de ello. A medida que el niño/a avanza en edad, esa atención involuntaria hace que se desarrollen las capacidades orientadoras e investigativas con la manipulación de los objetos. Consiguiendo finalmente, siempre que se desarrolle de forma correcta y se guíe al niño/a, la atención voluntaria de la persona.

En consonancia a lo mencionado, durante el primer año de vida, el reflejo de orientación adquiere formas diferentes ante la aparición de un estímulo nuevo. Y, en el segundo año de vida es cuando esta atención se convierte más selectiva. (Luria, 1986). Durante el desarrollo de las

personas, desde su infancia hasta su adolescencia, progresa el proceso de atención, conforme aumenta el control motor, la percepción es más selectiva y la capacidad atencional aumenta.

Entre los tres y los siete años de edad, de acuerdo Rueda *et al.* (2005), se produce un desarrollo importante del control atencional, y para su comprobación este autor realiza un estudio con niños y niñas de cuatro y seis años, donde tras un entrenamiento atencional se aprecia una mejora de la atención por parte de estos y en comparación con un grupo que no lo realizan. Por ello, se confirma que la atención se puede fomentar, y para ello existen algunas estrategias a emplear, entre estas se encuentran las presentadas en la figura 2.

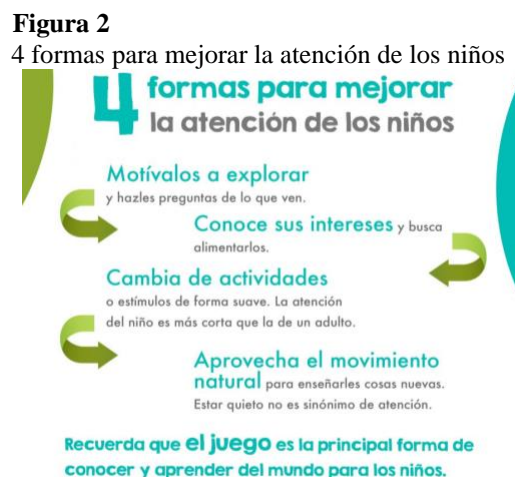

Partiendo de las argumentaciones anteriores, se puede afirmar la gran importancia que conlleva estimular y fomentar la atención desde el nacimiento, pero esta estimulación debe ir en consonancia con el desarrollo integral del niño/a, incluyendo aspectos como lo afectivo, lo motor, los hábitos o la motivación. Es entonces cuando por medio de actividades de diversa índole se puede desarrollar aspectos como la atención.

Un modo de lograr un adecuado desarrollo físico, social y cognitivo del infante, además de fomentar su creatividad, imaginación e improvisación, es por medio de la **Expresión Corporal** (EC). Este término se puede definir, en base a Stokoe y Harft (1987), por ser un lenguaje mediante el cual el ser humano expresa sensaciones, emociones, sentimientos y pensamientos a través de su propio cuerpo, integrándolo a sus otros lenguajes expresivos como son el habla, el dibujo y la escritura. El objetivo principal de la Expresión Corporal es sensibilizar y concienciar a cada persona sobre sus posturas, actitudes, gestos y acciones, así como “expresar-comunicar-crear-compartir e interactuar en la sociedad” (p.13).

La Real Academia Española, 2014, 23ª edición, define la Expresión Corporal como “técnica de interpretación basada en gestos y movimientos, en la que el actor se abstiene de recurrir a la palabra” (parr. 4). De este modo, hace referencia a la capacidad de transmitir información a

través del cuerpo, así como el considerarse un medio de comunicación sin hacer uso de la palabra, simplemente empleando gestos y movimientos.

Por otro lado, Learreta *et al.* (2006) defienden que la Expresión Corporal debe llevarse a cabo en el ámbito educativo, dado que sirve para tomar consciencia, valorar y aceptar la propia imagen corporal. Además, gracias a esta se valora el cuerpo por ser emisor de emociones, ideas, sentimientos... brindando así un mayor autoconocimiento, autoestima y autonomía. Otro punto al que hace mención es la consideración de todas las posibilidades corporales en sus aspectos cualitativos, cuantitativos, formales, expresivos, comunicativos y creativos. En definitiva, la Expresión Corporal contempla un gran número de motivos para estar en el ámbito educativo, y conseguir favorecer el desarrollo personal del alumnado. A su vez, consideran esencial que se incluya a la Expresión Corporal en el ámbito educativo, y de forma más concreta como contenido de **Educación Física**.

Tradicionalmente la Educación Física se ha tratado desde una racionalidad técnica, es decir, centrándose en los movimientos que se realizan, teniendo en cuenta los aspectos físicos del movimiento, pero sin considerar a la persona que lo realizaba. Mientras que la tendencia actual se centra en una racionalidad práctica, llevada a cabo mediante modelos de enseñanza más participativos y considerando todas las dimensiones de la persona (física, motriz, expresiva, cognitiva, social) integrados en la realidad corporal (Ramos *et al.*, 2012).

Dado que las limitaciones motrices de los infantes en la etapa de Educación Infantil pueden llegar a tener importantes consecuencias en su aprendizaje y desarrollo, existe una serie de pruebas que se les pueden realizar. Entre estas cabe destacar el test MABC-2, Batería de Evaluación del Movimiento para niños – 2, (Henderson *et al.*, 2012) (adaptada al español por Ruiz *et al.*), un instrumento de medida para evaluar la competencia motriz en niños y niñas en diferentes contextos (educativo, clínico e investigativo). Está dividido en tres rangos de edad, siendo el primero de estos de cuatro a seis años, abarcando la Educación Infantil. En esta prueba se aplican ocho ítems que se encuentran agrupados en tres dimensiones: destreza manual, puntería y atrape y equilibrio (tabla 1). Esta prueba es considerada la más prestigiosa y utilizada para ayudar a detectar el trastorno de la coordinación del desarrollo en niños y adolescentes.

Tabla 1.

Pruebas del test MABC -2 (Rango 1, 4-6 años)

<i>Pruebas del test MABC -2 (Rango 1, 4-6 años)</i>		
Destreza Manual	Puntería y Atrape	Equilibrio
Introducir monedas	Atrapar el saquito	Equilibrio sobre una pierna
Enhebrar cuentas	Lanzar el saquito a una diana	Andar de puntillas
Dibujar el trazado 1		Saltar sobre alfombrillas

En resumen, cabe destacar la importancia de la atención, dado que sin atención no hay aprendizaje, la atención permite ser consciente de los estímulos que se reciben, filtrarlos y focalizar los más relevantes. A su vez, hay que hacer alusión a la concentración, siendo esta el mantenimiento de la atención de forma consciente durante un determinado período de tiempo. Traslado este argumento al aula, se debe mencionar el gran valor que conlleva trabajar el desarrollo de la atención en edades tempranas, para conseguir un adecuado desarrollo integral del alumnado. Y, la Expresión Corporal es una gran forma de llevarlo a cabo, gracias a la gran motivación e interés que los niños y niñas suelen mostrar ante esta, consiguiendo así un correcto desarrollo físico, social y cognitivo en los alumnos y alumnas. Todo ello, Cerezo (2020) hace referencia a estudios donde utilizan la actividad física, para mejorar el control inhibitorio, la atención en la tarea a desarrollar y otras funciones que repercuten directamente en el rendimiento académico (Best, 2010; Blair, 2017; Diamond, 2013; 2015; Davis et al., 2011).

1.2. Antecedentes históricos

Tanto la atención como la Expresión Corporal son dos aspectos considerados de gran importancia, y por ello, desde hace años, diversos autores han planteado metodologías y actividades para posteriormente llevarlas a la práctica con el alumnado de Educación Infantil, y conseguir en ellos una mejora y desarrollo de estos aspectos.

Entre estos, cabe destacar el Trabajo de Fin de Grado realizado por Rueda (2016), titulado “*La Expresión Corporal como estrategia pedagógica, para estimular la atención en el aprendizaje de los niños y niñas de preescolar nivel 4 del colegio kid’s planet school*”, donde emplea la Expresión Corporal para mejorar la atención de niños y niñas de cuatro y cinco años. De acuerdo con este autor, es de gran importancia estimular la atención para lograr un buen desarrollo integral del infante, y así mejorar su aprendizaje. Finalmente, algunos resultados obtenidos fueron la mejora de la atención del alumnado empleando la Expresión Corporal como estrategia pedagógica, además de despertar en ellos una excelente conducta y concentración durante la jornada escolar, pudiendo así enriquecer su conocimiento y motivación.

En la misma línea, el hecho de identificar que el alumnado en varias ocasiones se les dificulta centrar la atención por periodos de tiempos prolongados, además de obstaculizar el seguir instrucciones o realizar actividades en grupo, e incluso, mostrar escasa participación y amplia distracción con estímulos externos, llevó a Córdoba (2018) a realizar su Trabajo de Fin de Grado titulado “*Estrategias didácticas de Expresión Corporal para estimular la atención en niños y niñas de 3 a 4 años de edad del Jardín Infantil psicopedagógico Personitas del Mañana*”.

de la ciudad de San Juan de Pasto”. El objetivo fundamental de este trabajo es mostrar cómo a través de estrategias didácticas llevadas a cabo a través de la Expresión Corporal, se puede estimular la atención en niños y niñas de tres a cuatro años. Tras su realización, algunas de las conclusiones obtenidas son que las estrategias basadas en la lúdica y el movimiento son las mejores herramientas para estimular la atención en el alumnado de edad inicial, dado que se fundamentan en la psicomotricidad; así como que la Expresión Corporal es un instrumento esencial para el desarrollo integral del infante; a su vez, reconoce que estas estrategias permiten que el alumnado sea capaz de focalizar su atención en un solo estímulo y mantener la atención durante tiempos de mayor duración; y, que la Expresión Corporal es una importante herramienta de estimulación de la atención gracias al interés mostrado por parte del alumnado.

Por otro lado, con relación a la atención, se puede mencionar el trabajo final de grado de Educación Infantil y Primaria titulado *“La atención: principales rasgos, tipos y estudios”*, realizado por Villarroya (2018). La autora ha elegido el tema de la atención debido a que, en el ámbito de la educación, es un factor que interviene en el proceso de enseñanza-aprendizaje (E-A) y va a determinar en gran medida el éxito de dicho aprendizaje al permitir que el alumno/a asuma como suyos los conceptos que aprende cuando su organismo procesa la información que recibe del ambiente. Dado su gran importancia y la escasa información recibida durante la formación docente le ha llevado a realizar este trabajo para así poder recopilar aspectos para comprender por qué algunos alumnos y alumnas no son capaces de mantener la atención, los diferentes tipos de atención existentes y el apropiado para cada actividad, cómo evaluar la atención de su alumnado y algunos mecanismos atencionales que pueden conseguir mejorar la atención de los infantes, teniendo en cuenta aspectos como la innovación metodológica, el aprendizaje activo del alumno o la inclusión.

En el mismo ámbito, Sánchez (2019) realizó una investigación la cual tiene como principal propósito fortalecer los procesos cognitivos de atención y concentración a través de estrategias didácticas en el alumnado de Educación Inicial, llevándose a la práctica en la Unidad Educativa Colegio María Santísima, ubicada en Sucre, Venezuela. El título de su investigación es *“Desarrollo de los procesos cognitivos de atención y concentración en Educación Inicial”*, mientras que sus objetivos principales se basan en identificar las estrategias aplicadas por las docentes para fortalecer los procesos cognitivos de atención y concentración en el alumnado de segundo nivel de Educación Inicial; así como elaborar una propuesta de estrategias didácticas para el desarrollo de la atención y concentración en dicho alumnado. Tras recoger información, mediante entrevistas a las docentes y una observación participativa a los estudiantes, y analizar

los datos recogidos, los resultados obtenidos fueron que las docentes afirman que les resulta difícil captar la atención de todo su alumnado quizás por el gran número de niños y niñas que hay en el aula; también, es cierto que las docentes se esfuerzan en conseguir que sus infantiles mantengan la atención, pero para ello aplican actividades tradicionales y repetitivas, como canciones, juegos y películas. Por los motivos mencionados, estos resultados llevaron a elaborar una propuesta innovadora para fortalecer los procesos cognitivos de atención y concentración.

De igual manera, en relación con la Expresión Corporal, también se encuentran diversos trabajos centrados en este tema y desarrollados en Educación Infantil. Algunos de estos son el desarrollado por Morales (2016), el cual tiene por título *“La importancia de la Expresión Corporal en Educación Infantil”*, y se basa en una revisión bibliográfica sobre la importancia que cobra la Expresión Corporal en Educación Infantil, y de forma más detallada el valor de la música, la danza, la dramatización y el cuento motor como forma de expresión para el alumnado entre tres y seis años. Con este trabajo defiende los grandes beneficios de la Expresión Corporal, como el desarrollo de la imaginación, creatividad y espontaneidad, además de ser un agente socializador, también fomenta aspectos como el compañerismo o la empatía.

Del mismo modo, se lleva a cabo una *“Propuesta para trabajar la Expresión Corporal en Segundo Ciclo de Educación Infantil”*, realizada por Galas *et al.* (2016). Este es otro trabajo final de grado en maestro de Educación Infantil y Primaria, pero este es una propuesta que se pone en práctica en un aula de infantil de cinco años. Con la realización de este trabajo se ha querido transmitir la importancia de la motricidad en el Segundo Ciclo de Educación Infantil, de forma concreta en los cinco años de edad. Se destaca que, en todo momento, al trabajar la motricidad, se tratan temas relacionados como la creatividad, el juego, la Expresión Corporal..., considerando de gran importancia que no se trabaje de forma aislada, sino que se relacionen dichos temas entre sí. Consideran de suma relevancia contextualizar el aprendizaje, así como partir de los intereses del alumnado, de esta forma los niños y niñas muestran más interés en la realización de las actividades y se llega a conseguir un aprendizaje más enriquecedor.

Como se ha comprobado, son varios los estudios, trabajos y pruebas realizadas sobre la atención y la Expresión Corporal en Educación Infantil, pero tratando ambos temas por separado, sin embargo, el número de investigaciones realizadas sobre estos dos temas de forma enlazada es mucho menor. Tras analizar los trabajos mencionados destaca la gran importancia del desarrollo de la Expresión Corporal y del progreso de la capacidad de atención en Educación Infantil, aportando una multitud de beneficios en el desarrollo integral de las personas.

CAPÍTULO II. PLANTEAMIENTO Y OBJETIVOS DE LA PROPUESTA DE INNOVACIÓN

2.1. Planteamiento del problema

La atención-concentración es un pre-requisito para lograr todo aprendizaje. Partiendo de autores como Rueda *et al.* (2005), se demuestra que la atención se puede mejorar y fomentar. A su vez, dado que esta tiene un gran desarrollo durante la primera etapa de la vida de las personas, se considera fundamental su estimulación durante la etapa de Educación Infantil.

Para llevar a la práctica esta propuesta donde se pretende fomentar la atención del alumnado se ha seleccionado el C.D.P. Nuestra Señora de Loreto, colegio ubicado en Sevilla, en la barriada de San Carlos, y de forma más específica se realizará con el alumnado de la clase de cuatro años A. Tras su observación, se percata que algunos alumnos muestran dificultades en su capacidad atencional, se les debe llamar la atención de forma reiterada para conseguir que escuchen al docente, así como que lleven a cabo la sesión. Por este motivo, se dificulta tanto el propio aprendizaje del alumno/a como el aprendizaje de los demás compañeros/as, y, por consiguiente, el proceso de enseñanza-aprendizaje.

Para ello, una vez reflexionado cuál será la mejor opción para trabajar esta propuesta, en vista de la gran motivación que muestra dicho alumnado ante la Expresión Corporal, debido a que siempre se agradan al realizar actividades de este ámbito e incluso consultan cuándo se volverán a desarrollar, se ha considerado lo más adecuado que sea a través de esta, pudiendo así aumentar las posibilidades de obtener resultados positivos, además de la gran relación que guardan la Expresión Corporal y la atención.

En adicción, dada la corta edad del alumnado, gracias a la Expresión Corporal son capaces de expresar sus ideas, sentimientos, emociones... haciendo uso del propio cuerpo, y sin emplear la comunicación verbal.

Para conocer cuál es el grado de atención-concentración de cada alumno y alumna de dicha clase se llevará a cabo un cuestionario inicial. Pudiendo tras ello, empezar con la realización de las diversas actividades, con el fin de mejorar su capacidad atencional. Dicho esto, el planteamiento del problema es:

¿Podrá el alumnado de 4 años A mejorar su atención-concentración a través de la Expresión Corporal?

2.2. Objetivos

Para desarrollar esta propuesta de innovación se deben establecer unos objetivos cuyo fin sea conseguir la mejora de la atención-concentración por parte del alumnado, y partiendo de sus intereses y posibilidades, se llevará a la práctica a través de la Expresión Corporal.

Los objetivos generales son:

- Mejorar la atención-concentración del alumnado a través de la Expresión Corporal.
- Estimular el desarrollo físico y motor del alumnado a través de la Expresión Corporal.

A su vez, los objetivos específicos son:

- Conocer el nivel de atención-concentración del alumnado.
- Controlar la propia atención-concentración por parte del alumnado durante la jornada escolar.
- Mejorar la calidad del proceso de enseñanza-aprendizaje gracias a la atención-concentración de los alumnos y alumnas.
- Adquirir el propio conocimiento, comprensión y utilización del cuerpo gracias a la Expresión Corporal.
- Concienciar sobre la importancia de la atención-concentración, mediante la Expresión Corporal.
- Utilizar las capacidades físicas y habilidades motrices del alumnado para estimular la atención a través de la Expresión Corporal.

CAPÍTULO III. METODOLOGÍA

3.1. Análisis del contexto

Figura 3

Puerta principal del centro Irlandesas de Loreto



El C.D.P. Irlandesas de Loreto se encuentra ubicado en Sevilla capital, perteneciendo al Distrito San Pablo-Santa Justa, concretamente a la barriada de San Carlos, situado de forma exacta en la calle Manuel Vallejo, 6, siendo su código postal el 41008.

Haciendo referencia al contexto, esta zona dispone de todo tipo de comercios, tanto grandes como pequeños supermercados, diversas tiendas, lugares de ocio, así como dos parques de grandes dimensiones y un gimnasio. Además, por la zona pasan varias líneas de autobús, permitiendo comunicar el barrio con el resto de Sevilla.

Es un centro educativo concertado, bilingüe y católico, donde se imparte Educación Infantil, Educación Primaria y Educación Secundaria. Dispone de dos líneas por curso, de modo que cada clase tiene su tutor/a, pero además cuentan con una profesora de Audición y Lenguaje, otra de Pedagogía Terapéutica y una de apoyo, estas entran en momentos puntuales en el aula o trabajan con los alumnos y alumnas con Necesidades Educativas Especiales fuera de esta.

Respecto a las zonas comunes, Educación Infantil tiene un patio propio, del cual hacen uso por turnos cada curso de Educación Infantil. El patio dispone de una casa de madera, bancos, ruedas, motos y bicicletas para jugar durante el tiempo de recreo. Otra zona por destacar es el aula de psicomotricidad, llamada Programa de Desarrollo Básico (PDB), compuesta por un circuito con bancos, espalderas y una escalera de braquiación, entre otros. Un lugar de gran importancia para el centro, dado su ideario católico, es la capilla, la cual el alumnado suele visitar junto al capellán Alfredo. Por último, se debe mencionar el servicio, disponen de un baño común para las clases de cuatro y cinco años, compuesto por cuatro váteres y tres lavabos.

De forma concreta, cada aula de Educación Infantil consta de una asamblea, cinco mesas para trabajar por grupos, una pizarra digital y un ordenador conectado a esta. A su vez, cada alumno/a dispone de un perchero para su mochila y un casillero para guardar sus libros y otros objetos personales. Además, disponen de una variedad de juguetes como muñecas, coches, bloques de construcciones, plastilina... así como una biblioteca de libros infantiles.

Figura 4

Asamblea y pizarra digital del aula de 4 años A



Figura 5

Mesas y puertas del aula de 4 años A



3.2. Descripción del alumnado

El alumnado que va a llevar a cabo esta intervención es el compuesto por la clase de 4 años A, siendo su tutora Paula Portillo. Dicha clase está compuesta por un total de 26 alumnos y alumnas, de modo que 14 son niños y 12 niñas.

Este alumnado tiene por lo general un buen nivel académico para su edad. Saben escribir su nombre y reconocer el nombre de sus compañeros/as, controlan los números del 0 al 10 y conocen un amplio vocabulario de inglés sobre animales, naturaleza, colores, números, etc.

En relación con su comportamiento en el aula, cabe destacar que algunos alumnos y alumnas aún no son capaces de mantener la atención durante cortos períodos de tiempo. El inicio de cada sesión tiene lugar en la asamblea, en este espacio se les debe llamar la atención a cierto alumnado de forma constante para que consigan seguir el ritmo de la clase. Asimismo, llegan a distraer a los demás, ocasionando que estos dejen de atender y/o participar. Es un alumnado muy participativo, pero les es difícil escuchar a los demás y respetar el turno de palabra.

Por otro lado, haciendo mención a las familias del alumnado, destacan por su participación en el centro. Como parte del proyecto del curso, cada semana asiste el tutor legal de un alumno/a. El adulto junto al alumno/a comenta dónde trabaja, qué hace en su trabajo... Gracias a este proyecto el alumnado conoce un amplio número de profesiones y, a su vez, se beneficia de tener un contacto mayor con las familias de toda la clase.

3.2.1. Diagnóstico

Dado que es esencial conocer de forma detallada las relaciones y el clima del aula, se va a realizar un sociograma, permitiendo de este modo, identificar los grupos formados, los subgrupos, si hay alumnos/as aislados y/o rechazados, etcétera.

La técnica del sociograma consiste en la realización de preguntas al alumnado, trasladando dichas respuestas a una representación gráfica que permite ver de forma visual la posición de cada alumno (círculo) y alumna (triángulo) en el grupo-clase y las relaciones entre estos.

Debido a la corta edad del alumnado, esta técnica se va a realizar de forma individualizada. Se realizan diversas preguntas y el alumno/a dice el nombre del compañero/a que considere o señala su fotografía, encontrada en un folio con las imágenes de todo el alumnado. Estas respuestas se anotan y posteriormente se realiza el sociograma.

Las preguntas por realizar tratan el ámbito social:

- ¿Con quién te gusta jugar en el patio?
- ¿A quién quieres invitar a tu fiesta de cumpleaños?
- ¿Con quién no te gusta jugar?

Y el ámbito cognitivo:

- ¿Con quién te gusta sentarte en la mesa para trabajar?
- ¿A quién te gusta pedir ayuda cuando la necesitas?

Una vez realizadas, los resultados obtenidos se plasmaron en diversos sociogramas (ver anexos 1, 2, 3, 4 y 5). Tras analizar dichos resultados, se puede comprobar que el alumnado realiza diferentes elecciones en función de la pregunta que se le plantea, por lo general no suelen elegir al mismo compañero/a para jugar en el patio que para trabajar en clase o pedir ayuda.

Con relación a la primera pregunta, se aprecia la existencia de tres grandes grupos, destacando alumnos como AA o JB por ser elegidos en más ocasiones. Asimismo, AA junto a AL son las alumnas más elegidas en la segunda pregunta, aunque en esta se muestra una mayor variedad de respuestas, llegando a estar toda la clase unida formando un único grupo. Por otro lado, la tercera pregunta destaca a tres alumnos principalmente rechazados para jugar, a MG, a J y a JB, en los tres casos son niños/as con un carácter fuerte, pudiendo llegar a ser el motivo de dicha respuesta. Si se observa la cuarta pregunta, eligen a CC y a JG principalmente, ambos son niños muy organizados y trabajadores. Y, por último, en la quinta pregunta sobresalen MV y JB, dos niños muy participativos y a quienes les encanta ayudar a los demás.

Se observa que JB es un niño que ha sido muy nombrado, tanto positiva como negativamente. Sin embargo, se debe mencionar a MR, E, AG y AF que han sido olvidados por el resto, son alumnos con Necesidades Específicas de Apoyo Educativo (NEAE), ante ello se propone la realización de algunas actividades en grupos o parejas para incentivar la mejora de sus relaciones. A su vez, CM, B, AS y MP sólo han sido nombrados en una de las cinco preguntas, algunos presentan dificultades a nivel social, prefieren jugar solos y les cuesta relacionarse.

En ciertas ocasiones existen diadas, indicadas con flechas de doble sentido y mayor grosor, ambos se han elegido mutuamente. En un determinado caso, A, ha elegido en las preguntas

número tres y cinco al mismo compañero, indicando que no le gusta jugar con él, pero sí le gusta pedirle ayuda, comentando además que “sólo me gusta estar con él en algunos momentos, pero no mucho”, posiblemente se deba al carácter de ambos a la hora de jugar.

En definitiva, es un grupo-clase que juegan y se ayudan entre ellos, además, como se puede comprobar por las figuras de círculos y triángulos, en muchos casos se relacionan independientemente si son niños o niñas. Las dificultades presentadas se intentarán solventar con la realización de la Situación de Aprendizaje.

3.3.Propuesta de Intervención

3.3.1. Temporalización y cronograma de las sesiones

Esta propuesta se llevará a cabo en el segundo trimestre del curso académico 2022/2023. De forma más concreta tendrá su inicio en la semana del 27 de febrero y finalización la semana del 20 de marzo, de modo que se realizarán dos sesiones por semana, los martes, en la sesión de ludiletras, de proyecto o de inglés, y los viernes, en la sesión de psicomotricidad gruesa, quedando especificada en cada sesión la hora a la que se lleva a cabo.

Tabla 2

Horario semanal del aula de 4 años A

Horario	Lunes	Martes	Miércoles	Jueves	Viernes
9:00-9:30	Asamblea	Asamblea	Asamblea	Asamblea	Asamblea
9:30-10:15	Emat	Religión	Emat	Repaso Ludi	Psicomotricidad gruesa
10:15-11:00	Ludiletras	Ludiletras	Ludiletras	Ludiletras	Emat
11:00-11:30	PDB	PDB	PDB	Emat	PDB
11:30-12:00	Desayuno	Desayuno	Desayuno	Desayuno	Desayuno
12:00-12:30	Recreo	Recreo	Recreo	Recreo	Recreo
12:30-13:15	Inglés	Inglés	Inglés	Arts/Science	Rincones
13:15-14:00	Rincones	Proyecto	Repaso Emat	Psicomotricidad fina	Expresión oral
14:00	Salida	Salida	Salida	Salida	Salida

Las sesiones quedan dispuestas siguiendo la siguiente organización:

- | | |
|--|--|
| - Sesión 1: Aprender con Ludigestos
Fecha: martes, 28 de febrero de 2023. | - Sesión 5: Letras por la clase
Fecha: martes, 14 de marzo de 2023. |
| - Sesión 2: Sonidos con el cuerpo
Fecha: viernes, 3 de marzo de 2023. | - Sesión 6: Jugando con Frozen
Fecha: viernes, 17 de marzo de 2023. |
| - Sesión 3: Animals in class
Fecha: martes, 7 de marzo de 2023. | - Sesión 7: Somos piratas
Fecha: martes, 21 de marzo de 2023. |
| - Sesión 4: Conducimos como mayores
Fecha: viernes, 10 de marzo de 2023. | - Sesión 8: Las pelotas se mueven
Fecha: viernes, 24 de marzo de 2023 |

3.3.2. Unidad de Programación [Situación de Aprendizaje (SA)]

– Título: ¡ATENCIÓN, ATENCIÓN, TODOS EN ACCIÓN!

– Objetivos:

- Mejorar la atención-concentración del alumnado a través de la Expresión Corporal.
 - Conocer el nivel de atención-concentración del alumnado.
 - Controlar la propia atención-concentración del alumnado durante la jornada escolar.
 - Mejorar la atención-concentración del alumnado en beneficio de la calidad del proceso de enseñanza-aprendizaje.
- Estimular el desarrollo físico y motor del alumnado a través de la Expresión Corporal.
 - Adquirir el propio conocimiento, comprensión y utilización del cuerpo gracias a la EC.
 - Concienciar sobre la importancia de la atención-concentración, mediante la EC.
 - Utilizar las capacidades físicas y habilidades motrices del alumnado para estimular la atención a través de la EC.

– Competencias clave:

Las principales competencias clave que se esperan alcanzar con el desarrollo de esta Situación de Aprendizaje son:

- Competencia en comunicación lingüística. El alumnado potenciará sus intercambios comunicativos para expresar sus sentimientos, ideas y conocimientos, entre otros.
- Competencia plurilingüe. Se hará uso de la lengua inglesa para desarrollar algunas de las sesiones, fomentando así el interés y aprecio por la diversidad lingüística.
- Competencia matemática y competencia en ciencia, tecnología e ingeniería. A través del juego, manipulación, uso de robótica y del propio cuerpo se iniciarán en las destrezas lógico-matemática y el pensamiento científico.
- Competencia digital. Por medio de recursos digitales se aumentará la motivación por realizar las actividades, así como se pretende lograr la comprensión, el entendimiento y el uso de medios digitales.
- Competencia personal, social y de aprender a aprender. Se pretende que el alumnado empiece a reconocer e identificar tanto sus emociones y sentimientos, como el de los demás. Se desarrollará la empatía y la comprensión de los sentimientos en las sesiones.
- Competencia ciudadana. Valores como el respeto, la equidad, la inclusión, la convivencia o la resolución pacífica son esenciales en la sociedad, y por ello, se deben tratar y trabajar desde las edades más tempranas. Estos valores serán la base en todo momento durante la realización de las diversas sesiones.

- Competencia emprendedora. Se fomenta que el alumnado muestre iniciativa e interés por la realización de las sesiones, estas estimularán su creatividad, imaginación y curiosidad.

– Competencias específicas:

Las competencias específicas establecen una conexión entre, por una parte, las competencias clave y, por otra, los saberes básicos y los criterios de evaluación. Las competencias específicas que se pretenden lograr con la realización de esta Situación de Aprendizaje son las siguientes, estas se encuentran divididas en función de las áreas:

Área 1. Crecimiento en Armonía

1. Progresar en el conocimiento y control de su cuerpo y en la adquisición de distintas estrategias, adecuando sus acciones a la realidad del entorno de una manera segura, para construir una autoimagen ajustada y positiva.
 - 1.1. Progresar en el conocimiento de su cuerpo ajustando acciones y reacciones y desarrollando el equilibrio, la percepción sensorial y la coordinación en el movimiento.
 - 1.2. Manifestar sentimientos de seguridad personal en la participación en juegos y en las diversas situaciones de la vida cotidiana, confiando en las propias posibilidades y mostrando iniciativa.
 - 1.3. Manejar diferentes objetos, útiles y herramientas en situaciones de juego y en la realización de tareas cotidianas, mostrando un control progresivo y de coordinación de movimientos de carácter fino.
 - 1.4. Participar en contextos de juego dirigido y espontáneo, ajustándose a sus posibilidades.

Área 2. Descubrimiento y Exploración del Entorno

2. Desarrollar, de manera progresiva, los procedimientos del método científico y las destrezas del pensamiento computacional, a través de procesos de observación y manipulación de objetos, para iniciarse en la interpretación del entorno y responder de forma creativa a las situaciones y retos que se plantean.
 - 2.1. Gestionar situaciones, retos o problemas mediante la planificación de secuencias de actividades, la manifestación de interés e iniciativa y la cooperación con sus iguales.
 - 2.2. Canalizar progresivamente la frustración ante las dificultades o problemas mediante la aplicación de diferentes estrategias.
 - 2.5. Programar secuencias de acciones o instrucciones para la resolución de tareas analógicas y digitales, desarrollando habilidades básicas de pensamiento computacional.

Área 3. Comunicación y Representación de la Realidad

1. Manifestar interés por interactuar en situaciones cotidianas a través de la exploración y el uso de su repertorio comunicativo, para expresar sus necesidades e intenciones y responder a las exigencias del entorno.
 - 1.1. Participar de manera activa, espontánea y respetuosa con las diferencias individuales en situaciones comunicativas de progresiva complejidad, en función de su desarrollo.
 - 1.3. Participar en situaciones de uso de diferentes lenguas, mostrando interés, curiosidad y respeto por la diversidad de perfiles lingüísticos.
 - 1.4. Interactuar con distintos recursos digitales, familiarizándose con diferentes medios y herramientas digitales.
2. Interpretar y comprender mensajes y representaciones apoyándose en conocimientos y recursos de su propia experiencia para responder a las demandas del entorno y construir nuevos aprendizajes.
 - 2.1. Interpretar de forma eficaz los mensajes e intenciones comunicativas de los demás.
3. Producir mensajes de manera eficaz, personal y creativa, utilizando diferentes lenguajes, descubriendo los códigos de cada uno de ellos y explorando sus posibilidades expresivas, para responder a diferentes necesidades comunicativas.
 - 3.1. Hacer un uso funcional del lenguaje oral, aumentando su repertorio lingüístico y construyendo progresivamente un discurso más eficaz, organizado y coherente en contextos formales e informales.
 - 3.2. Utilizar el lenguaje oral como instrumento regulador de la acción en las interacciones con los demás con seguridad y confianza.
 - 3.3. Evocar y expresar espontáneamente ideas a través del relato oral.
 - 3.6. Ajustar armónicamente su movimiento al de los demás y al espacio como forma de Expresión Corporal libre, manifestando interés e iniciativa.
 - 3.7. Expresarse de manera creativa, utilizando diversas herramientas o aplicaciones digitales intuitivas y visuales.
5. Valorar la diversidad lingüística presente en su entorno, así como otras manifestaciones culturales, para enriquecer sus estrategias comunicativas y su bagaje cultural.
 - 5.1. Relacionarse de forma respetuosa en la pluralidad lingüística y cultural de su entorno, manifestando interés por otras lenguas, etnias y culturas.
 - 5.2. Participar en interacciones comunicativas en lengua extranjera relacionadas con rutinas y situaciones cotidianas.

– Saberes básicos (contenidos):

Área 1. Crecimiento en armonía

- A. El cuerpo y el control progresivo del mismo.
 - A.3. Identificación y respeto de las diferencias.
 - A.5. El movimiento: control progresivo de la coordinación, el tono, el equilibrio y los desplazamientos.
 - A.6. Dominio activo del tono y la postura en función de las características de los objetos, acciones y situaciones.
 - A.7. El juego como actividad placentera y fuente de aprendizaje. Normas de juego.
 - A.8. Progresiva autonomía en la realización de tareas.

Área 2. Descubrimiento y Exploración del Entorno

- A. Diálogo corporal con el entorno. Exploración creativa de objetos, materiales y espacios.
 - A.1. Cualidades o atributos de objetos y materiales. Relaciones de orden, correspondencia, clasificación y comparación.
 - A.2. Nociones espaciales básicas en relación con el propio cuerpo, los objetos y las acciones, tanto en reposo como en movimiento.
- B. Experimentación en el entorno. Curiosidad, pensamiento científico y creatividad.
 - B.2. Estrategias de construcción de nuevos conocimientos: relaciones y conexiones entre lo conocido y lo novedoso, y entre experiencias previas y nuevas; andamiaje e interacciones de calidad con las personas adultas, con iguales y con el entorno.
 - B.3. Modelo de control de variables. Estrategias y técnicas de investigación: ensayo-error, observación, experimentación, formulación y comprobación de hipótesis, realización de preguntas, manejo y búsqueda en distintas fuentes de información.

Área 3. Comunicación y Representación de la Realidad

- A. Intención e interacción comunicativas.
 - A.1. Repertorio comunicativo y elementos de comunicación no verbal.
 - A.3. Convenciones sociales del intercambio lingüístico en situaciones comunicativas que potencien el respeto y la igualdad: atención, escucha activa, turnos de diálogo y alternancia.
- C. Comunicación verbal oral: expresión, comprensión y diálogo.
 - C.1. El lenguaje oral en situaciones cotidianas: conversaciones, juegos de interacción social y expresión de vivencias.
 - C.4. Verbalización de la secuencia de acciones en una acción planificada.
- F. El lenguaje y la expresión musicales.
 - F.1. Posibilidades sonoras, expresivas y creativas de la voz, el cuerpo, los objetos cotidianos de su entorno y los instrumentos.

- F.2. Propuestas musicales en distintos formatos.
- F.3. El sonido, el silencio y sus cualidades. El código musical.
- F.4. Intención expresiva en las producciones musicales.
- F.5. La escucha musical como disfrute.
- H. El lenguaje y la expresión corporales.
 - H.1. Posibilidades expresivas y comunicativas del propio cuerpo en actividades individuales y grupales libres de prejuicios y estereotipos sexistas.
 - H.2. Juegos de Expresión Corporal y dramática.
- I. Alfabetización digital.
 - I.1. Aplicaciones y herramientas digitales con distintos fines: creación, comunicación, aprendizaje y disfrute.
 - I.2. Uso saludable y responsable de las tecnologías digitales.
 - I.3. Lectura e interpretación crítica de imágenes e información recibida a través de medios digitales.
 - I.4. Función educativa de los dispositivos y elementos tecnológicos de su entorno.

– Metodología:

En toda situación de E-A la respuesta a la pregunta “¿cómo enseñar?” se encuentra en la metodología empleada. Metodología proviene de la palabra método, la cual hace referencia a los posibles caminos a seguir para alcanzar un objetivo propuesto. Es por ello que, partiendo de los métodos de enseñanza de Educación Física, para lograr los objetivos planteados anteriormente se va a seguir la metodología considerada más apropiada, teniendo en cuenta las características del alumnado y su edad, así como, la forma de enseñar del propio docente.

La metodología se puede clasificar según el estilo de enseñanza, entendiéndose como la forma globalizada de la consecución de la sesión; la técnica de enseñanza, la cual hace referencia al tipo de explicación que se le proporciona al alumnado para la realización de las actividades de la sesión, en su conjunto; y, las estrategias de prácticas, empleada en la ejecución del ejercicio de forma concreta. Esta Situación de Aprendizaje estará regida por la siguiente metodología:

- Estilo de enseñanza, siguiendo la clasificación de Delgado (1992), citado en Rando (2010):
 - Estilos tradicionales: Caracterizado por ser el docente quien tiene el control del docente sobre el proceso de E-A.
 - Asignación de tareas: El docente explica de forma teórica y/o práctica la sesión a desarrollar. En este caso, el alumnado es responsable de su propio ritmo y realización de la actividad en función de sus posibilidades.

- Estilos cognoscitivos: Se fomenta en el alumnado la adquisición de un aprendizaje activo y significativo por medio de la indagación y la experimentación motriz.
 - Descubrimiento guiado: El docente plantea preguntas al alumnado, este debe comentar los pasos a seguir de forma verbal, y posteriormente, ponerlos en práctica de forma motriz para conocer si la respuesta es correcta.
 - Resolución de problemas: La búsqueda será motriz. El docente plantea una pregunta, y el alumnado, de forma motriz, debe buscar una respuesta posible a esa pregunta, en este estilo pueden existir varias respuestas correctas.
- Técnica de enseñanza, según Sáenz (1994), citado en Rando (2010):
 - Instrucción directa o reproducción de modelos: El docente proporciona al alumnado de forma directa la solución a un problema. Tras ello, el alumno intenta realizar dicha solución, si hay numerosos errores se les comenta y lo vuelve a realizar.
 - Indagación o búsqueda: El alumno/a debe intentar solucionar el reto o problema planteado por el docente. El profesor asume el papel de motivador y guía.
- Estrategias de práctica, citadas en Rando (2010):
 - Global polarizando la atención: Ejecución total de la actividad, pero expresando especial atención en algún punto importante de la ejecución.
 - Analítica secuencial: La actividad se divide en partes y la ejecución comienza por la primera parte y esta seguirá un orden temporal.

– Instalaciones:

Las diferentes sesiones se realizarán en el aula de la clase de 4 años A o en el patio de Educación Infantil, especificando en cada sesión el lugar de realización.

– Materiales:

Ordenador; pizarra digital; audio; cartas ludigestos; Bee-bot; panel de Bee-bot; dado; 26 tarjetas con partes del cuerpo; altavoz; 26 alfombrillas; dispositivo para música (móvil); dos vasos; cuento Daniela Pirata; 5 mesas; 26 sillas; tiza; objetos de clase (para señalar); pelotas rojas, pelotas amarillas; pelotas azules; caja roja; caja amarilla; caja azul.

– Temporalización:

La Situación de Aprendizaje tendrá una duración de cuatro semanas, de modo que se realizarán dos sesiones por semana, siendo cada sesión de 45 minutos aproximadamente.

– Criterios de evaluación:

Los criterios de evaluación se obtienen a partir de cada competencia específica, las cuales se encuentran detalladas anteriormente. Estos son los siguientes:

Área 1. Crecimiento en Armonía

1. Progresa en el conocimiento y control de su cuerpo y en la adquisición de distintas estrategias, adecuando sus acciones a la realidad del entorno de una manera segura, para construir una autoimagen ajustada y positiva.
 - 1.1. Progresa en el conocimiento de su cuerpo ajustando acciones y reacciones y desarrollando el equilibrio, la percepción sensorial y la coordinación en el movimiento.
 - 1.2. Manifiesta sentimientos de seguridad personal en la participación en juegos y en las diversas situaciones de la vida cotidiana, confiando en las propias posibilidades y mostrando iniciativa.
 - 1.3. Maneja diferentes objetos, útiles y herramientas en situaciones de juego y en la realización de tareas cotidianas, mostrando un control progresivo y de coordinación de movimientos de carácter fino.
 - 1.4. Participa en contextos de juego dirigido y espontáneo, ajustándose a sus posibilidades.

Área 2. Descubrimiento y Exploración del Entorno

2. Desarrolla, de manera progresiva, los procedimientos del método científico y las destrezas del pensamiento computacional, a través de procesos de observación y manipulación de objetos, para iniciarse en la interpretación del entorno y responder de forma creativa a las situaciones y retos que se plantean.
 - 2.1. Gestiona situaciones, retos o problemas mediante la planificación de secuencias de actividades, la manifestación de interés e iniciativa y la cooperación con sus iguales.
 - 2.2. Canaliza progresivamente la frustración ante las dificultades o problemas mediante la aplicación de diferentes estrategias.
 - 2.5. Programa secuencias de acciones o instrucciones para la resolución de tareas analógicas y digitales, desarrollando habilidades básicas de pensamiento computacional.



Área 3. Comunicación y Representación de la Realidad

1. Manifiesta interés por interactuar en situaciones cotidianas a través de la exploración y el uso de su repertorio comunicativo, para expresar sus necesidades e intenciones y responder a las exigencias del entorno.
 - 1.1. Participa de manera activa, espontánea y respetuosa con las diferencias individuales en situaciones comunicativas de progresiva complejidad, en función de su desarrollo.
 - 1.3. Participa en situaciones de uso de diferentes lenguas, mostrando interés, curiosidad y respeto por la diversidad de perfiles lingüísticos.
 - 1.4. Interactúa con distintos recursos digitales, familiarizándose con diferentes medios y herramientas digitales.

2. Interpreta y comprende mensajes y representaciones apoyándose en conocimientos y recursos de su propia experiencia para responder a las demandas del entorno y construir nuevos aprendizajes.
 - 2.1. Interpreta de forma eficaz los mensajes e intenciones comunicativas de los demás.
3. Produce mensajes de manera eficaz, personal y creativa, utilizando diferentes lenguajes, descubriendo los códigos de cada uno de ellos y explorando sus posibilidades expresivas, para responder a diferentes necesidades comunicativas.
 - 3.1. Hace un uso funcional del lenguaje oral, aumentando su repertorio lingüístico y construyendo progresivamente un discurso más eficaz, organizado y coherente en contextos formales e informales.
 - 3.2. Utiliza el lenguaje oral como instrumento regulador de la acción en las interacciones con los demás con seguridad y confianza.
 - 3.3. Evoca y expresa espontáneamente ideas a través del relato oral.
 - 3.6. Ajusta armónicamente su movimiento al de los demás y al espacio como forma de Expresión Corporal libre, manifestando interés e iniciativa.
 - 3.7. Se expresa de manera creativa, utilizando diversas herramientas o aplicaciones digitales intuitivas y visuales.
5. Valora la diversidad lingüística presente en su entorno, así como otras manifestaciones culturales, para enriquecer sus estrategias comunicativas y su bagaje cultural.
 - 5.1. Se relaciona de forma respetuosa en la pluralidad lingüística y cultural de su entorno, manifestando interés por otras lenguas, etnias y culturas.
 - 5.2. Participa en interacciones comunicativas en lengua extranjera relacionadas con rutinas y situaciones cotidianas.



La evaluación se realizará en diferentes momentos de la Situación de Aprendizaje. En primer lugar, se realiza una evaluación inicial, con el fin de conocer el punto de partida. De este modo se pretende reflejar los conocimientos del alumnado acerca de la Expresión Corporal, así como conocer su capacidad de atención, siendo la mejora de esta uno de los propósitos principales. En segundo lugar, una evaluación continua, caracterizada principalmente por la observación, en cada sesión se observará al alumnado durante la realización de las diversas actividades, así como, tras la vuelta a la calma, si se considera apropiado, el alumnado puede destacar sensaciones sentidas durante la sesión, contenidos aprendidos, problemas surgidos... estas se pueden anotar en la tabla correspondiente a cada sesión. Y, por último, una evaluación final, destacando así los conocimientos y capacidades aprendidas durante la intervención.

– Sesiones:

APRENDER CON LUDIGESTOS		LUDILETRAS (10:15-11:00)	
Nº de la sesión: 1	Fecha: 01-03-2023	Curso: 4 años	Nº alumnos/as: 25
Objetivos: <ul style="list-style-type: none"> • Conocer el nivel de atención-concentración del alumnado. <ul style="list-style-type: none"> ○ Establecer el punto de partida de la propuesta llevando a cabo esta sesión. • Adquirir el propio conocimiento, comprensión y utilización del cuerpo gracias a la EC. <ul style="list-style-type: none"> ○ Coordinar el lenguaje oral y corporal. ○ Llevar a cabo con el cuerpo lo planteado verbalmente. 			
Saberes básicos: Área 1: A.5.; A.6.; A.7; A.8. Área 2: A.2.; B.2.; B.3. Área 3: A.1.; A.3.; C.1.; C.4.; F.2.; F.3.; F.4.; F.5.; I.1.; I.2.; I.3.; I.4.			
Metodología: Resolución de problemas. Indagación o búsqueda. Global polarizando la atención.			
Instalaciones: Aula de clase			
Temporalización: 45 minutos			
Materiales: Ordenador, pizarra digital, audio, cartas ludigestos; Bee-bot, panel de Bee-bot.			
Parte de la sesión:	Tiempo	Representación Gráfica	
<u>Animación</u>			
Actividad 1: ¡Ludigestos! El alumnado está de pie en la asamblea para realizar los ludigestos. Con ayuda de la canción (https://bit.ly/41Mxyc0), la profesora canta y realiza los ludigestos, el alumnado realiza los mismos movimientos. Tras ello, la profesora enseña cartas de ludigestos y el alumnado las va imitando.	10 minutos	Figura 6 <i>Ludigestos</i> 	
<u>Parte Principal</u>			
Actividad 2: ¡Tenemos una mascota! Se trabaja por rincones. En uno de los rincones hay un tablero para la mascota Bee-bot. El alumnado tiene que ir diciendo los pasos para llegar a la letra indicada. A medida que lo dice realiza los pasos con el cuerpo, y después se lo indica al Bee-bot y comprueba si lo ha realizado correctamente. Al llegar, el alumno/a realiza el ludigesto.	30 minutos	Figura 7 <i>Tablero de Bee-bot</i> 	
<u>Vuelta a la Calma</u>			
Actividad 3: ¡Sa ta na ma! En la asamblea se pone el vídeo de “Sa ta na ma” como relajación (https://bit.ly/42ND6Ad).	5 minutos	Figura 8 <i>Sa ta na ma</i> 	
Criterios de evaluación: Área 1: 1.1.; 1.2.; 1.3.; 1.4. Área 2: 2.1.; 2.2.; 2.5. Área 3: 1.1.; 1.4.; 2.1.; 3.1.; 3.2.; 3.3.; 3.6.; 3.7.			



Observaciones: Una variante de la actividad 2 sería que cada alumno/a llevase el bee-bot en orden a las diferentes letras que forman su nombre.

Sensaciones: El alumnado se ha mostrado muy motivado ante el uso de bee-bot, le encantan que sea su mascota y todos quieren participar. Sorprende la capacidad espacial que tienen.





SONIDOS CON EL CUERPO		<i>PSICOMOTRICIDAD GRUESA (9:30-10:15)</i>	
Nº de la sesión: 2	Fecha: 3-03-2023	Curso: 4 años	Nº alumnos/as: 23
Objetivos: <ul style="list-style-type: none"> • Controlar la propia A-C por parte del alumnado durante la jornada escolar. <ul style="list-style-type: none"> ○ Atender al docente para repetir la secuencia que realice. ○ Prestar atención al alumno/a para repetir la percusión corporal realizada. • Mejorar la calidad del proceso de E-A gracias a la A-C de los alumnos y alumnas. <ul style="list-style-type: none"> ○ Mostrar A-C durante la sesión para propiciar un buen clima en el aula. • Utilizar las capacidades físicas y habilidades motrices del alumnado para estimular la atención a través de la EC. <ul style="list-style-type: none"> ○ Realizar la percusión corporal asignada mientras se presta atención a la que realizan los demás con el fin de encontrar a su pareja. 			
Saberes básicos: Área 1: A.5.; A.6.; A.7; A.8. Área 2: A.2.; B.2. Área 3: A.1.; A.3.; F.1.; F.2.; F.3.; F.4.; F.5.; H.1.; H.2.			
Metodología: Asignación de tareas. Indagación o búsqueda. Global polarizando la atención.			
Instalaciones: Aula de clase			
Temporalización: 45 minutos			
Materiales: Dado, tarjetas con partes del cuerpo.			
Parte de la sesión:		Tiempo	Representación Gráfica
<u>Animación</u>			
Actividad 1: ¡Percusión corporal! El docente realiza percusión corporal y el alumnado le imita. El profesor va cambiando los sonidos y partes del cuerpo. El alumnado deberá estar muy atento para cambiar cuando el profesor lo haga.		10 minutos	Figura 9 <i>Percusión corporal</i> 
<u>Parte Principal</u>			
Actividad 2: ¡Número de sonidos! Un alumno/a tira un dado, con el número de sonidos que ha salido en el dado crea percusión corporal (si sale un dos, dos sonidos), y el resto del alumnado le repite. Van realizando este procedimiento todo el alumnado.		15 minutos	Figura 10 <i>Dado para jugar</i> 
Actividad 3: ¡Encuentro mi pareja! Se reparte una tarjeta con un dibujo con una parte del cuerpo (mano, pie...) a cada alumno, deberán moverse por la clase haciendo percusión con esa		10 minutos	Figura 11 <i>Buscando a mi pareja</i> 





parte del cuerpo e intentar encontrar al compañero/a que tiene la misma.		
<u>Vuelta a la Calma</u>		
Actividad 4: ¡Hazme cosquillas! Por parejas, uno se tumba en el suelo y el otro le hace cosquillas. Tras cinco minutos, se cambian y el que está haciendo cosquillas se tumba y el otro le hace cosquillas.	10 minutos	Figura 12 <i>Cosquillas</i> 
Criterios de evaluación: Área 1: 1.1.; 1.2.; 1.3.; 1.4. Área 2: 2.1.; 2.2. Área 3: 1.1.; 2.1.; 3.1.; 3.2.; 3.3.; 3.6.		
Observaciones: Para realizar las cosquillas se puede hacer uso de plumas.		
Sensaciones: Gran capacidad de aprendizaje, al principio les era más difícil seguir el ritmo, pero consiguieron aprender muy rápido.		

ANIMALS IN CLASS		<i>INGLÉS (12:30-13:15)</i>	
Nº de la sesión: 3	Fecha: 07-03-2023	Curso: 4 años	Nº alumnos/as: 25
Objetivos:			
<ul style="list-style-type: none"> • Controlar la propia A-C por parte del alumnado durante la jornada escolar. <ul style="list-style-type: none"> ○ Focalizar la A-C en la canción. ○ Centrar la A-C en los sonidos del exterior. • Mejorar la calidad del proceso de E-A gracias a la A-C de los alumnos y alumnas. <ul style="list-style-type: none"> ○ Mostrar A-C en el desarrollo de las actividades, fomentando así un buen clima de aula. • Adquirir el propio conocimiento, comprensión y utilización del cuerpo gracias a la EC. <ul style="list-style-type: none"> ○ Bailar únicamente cuando aparezca el animal asignado. • Utilizar las capacidades físicas y habilidades motrices del alumnado para estimular la atención a través de la EC. <ul style="list-style-type: none"> ○ Imitar con el cuerpo el animal que aparezca en el vídeo. 			
Saberes básicos: Área 1: A.5.; A.6.; A.7; A.8. Área 2: A.2. Área 3: A.1.; A.3.; C.1.; F.1.; F.2.; F.3.; F.4.; F.5.; H.1.; H.2.; I.2.; I.3.; I.4.			
Metodología: Asignación de tareas. Instrucción directa. Global polarizando la atención.			
Instalaciones: Aula de clase			
Temporalización: 45 minutos			
Materiales: Ordenador, pizarra digital, audio.			
Parte de la sesión:		Tiempo	Representación Gráfica
<u>Animación</u>			
Actividad 1: Animals song! Suena una canción sobre los animales en inglés (https://bit.ly/3MD15MD). El alumnado tiene que imitar a los animales que vaya nombrando la canción y otros gestos que se mencione.		5 minutos	Figura 13 <i>Bailando en la asamblea</i> 



<p>Actividad 2: Which animal am I? La profesora asigna a cada pequeño grupo un animal nombrado en la canción anterior. Sentados, se escucha la canción y cuando se nombra a su animal se levantan y bailan como su animal, tras ello se vuelven a sentar.</p>	5 minutos	<p>Figura 14 <i>Atentos en la asamblea</i></p> 
<u>Parte Principal</u>		
<p>Actividad 3: We are animals! El alumnado tiene que imitar a los animales que van apareciendo en el vídeo (https://bit.ly/3OpRH0e). No se pueden chocar y deben estar atentos para cambiar de animal cuando cambie en el vídeo.</p>	15 minutos	<p>Figura 15 <i>El alumnado se convierte en animales</i></p> 
<u>Vuelta a la Calma</u>		
<p>Actividad 4: Listen around us! Se tumban en el suelo, cierran los ojos e intentan escuchar los sonidos de fuera de clase, como a los pájaros. Tras ello, se comenta todo lo que se ha escuchado.</p>	10 minutos	<p>Figura 16 <i>Escuchando los sonidos</i></p> 
<p>Criterios de evaluación: Área 1: 1.1.; 1.2.; 1.4. Área 2: 2.1.; 2.2. Área 3: 1.1.; 1.3.; 1.4.; 2.1.; 3.1.; 3.2.; 3.6.; 5.1.; 5.2.</p>		
<p>Observaciones: Toda la sesión se realiza en inglés. La profesora puede ir parando el vídeo de la actividad 3 y añadir algunos animales o variantes en los movimientos.</p>		
<p>Sensaciones: Positivas, dado que algunos alumnos que no suelen interesar y participación por las actividades lo han mostrado en las actividades desarrolladas en inglés; pero, sin embargo, otros alumnos al no comprender lo que dice la canción en inglés no han mostrado interés por estas. Finalmente, el hecho de detenerse a escuchar el alrededor les ha encantado y han escuchado una gran variedad de sonidos, e incluso han identificado a voces de profesoras en concreto.</p>		



CONDUCCIMOS COMO MAYORES		<i>PSICOMOTRICIDAD GRUESA (9:30-10:15)</i>	
Nº de la sesión: 4	Fecha: 10-03-2023	Curso: 4 años	Nº alumnos/as: 25
<p>Objetivos:</p> <ul style="list-style-type: none"> • Controlar la propia A-C por parte del alumnado durante la jornada escolar. <ul style="list-style-type: none"> ○ Dirigir la A-C a los sonidos sobre los medios de transporte. • Mejorar la calidad del proceso de E-A gracias a la A-C de los alumnos y alumnas. <ul style="list-style-type: none"> ○ Atender durante la sesión para fomentar un clima escolar adecuado. • Adquirir el propio conocimiento, comprensión y utilización del cuerpo gracias a la EC. <ul style="list-style-type: none"> ○ Mover el cuerpo al ritmo del instrumento. • Concienciar sobre la importancia de la EC en la mejora de la A-C. <ul style="list-style-type: none"> ○ Ser consciente de como la EC mejora la capacidad de A-C en las actividades. 			
<p>Saberes básicos: Área 1: A.5.; A.6.; A.7; A.8. Área 2: A.2. Área 3: A.1.; A.3.; C.1.; F.1.; F.2.; F.3.; F.4.; F.5.; H.1.; H.2.; I.2.; I.3.; I.4.</p>			
<p>Metodología: Asignación de tareas.</p>			

Reproducción de modelos. Global polarizando la atención.		
Instalaciones: Patio de Educación Infantil y aula de clase		
Temporalización: 45 minutos		
Materiales: Altavoz, 26 alfombrillas, dispositivo para música (móvil), dos vasos, ordenador, pizarra digital, audio.		
Parte de la sesión:	Tiempo	Representación Gráfica
<u>Animación</u>		
Actividad 1: ¡Somos medios de transporte! Se baila una canción sobre los medios de transporte (https://bit.ly/41SXcrk), el alumnado deberá imitar al medio de transporte que diga la canción. La profesora va repitiendo el medio y el gesto que tienen que imitar.	5 minutos	Figura 17 <i>Baile de los transportes</i> 
Actividad 2: ¿Qué transporte suena? Cada alumno/a coge una alfombrilla y se sienta en círculo encima de esta. La profesora va a poner sonidos de medios de transporte (https://bit.ly/435XUTk) y el alumnado levantando la mano debe intentar adivinar de qué medio de transporte se trata.	10 minutos	Figura 18 <i>Medios de transporte</i> 
<u>Parte Principal</u>		
Actividad 3: ¡Conducimos! Cada uno/a coge su alfombrilla y la usa en forma de volante. Deberán andar por el patio siguiendo el ritmo que haga la profesora con dos vasos. No se pueden chocar y deben de estar atentos para andar al mismo ritmo, si los vasos suenan rápido deberán andar rápido y si suenan lento, lento.	20 minutos	Figura 19 <i>Alfombras como volantes</i> 
<u>Vuelta a la Calma</u>		
Actividad 4: ¡Volamos como aviones! Volvemos a la clase. Se sientan en la asamblea, se le pregunta al alumnado qué medio de transporte vuela (el avión), el alumnado también va a volar, pero van a estar subidos en una nube, para ello se tumban, cierran los ojos y se relajan escuchando la canción (https://bit.ly/42M4mih).	10 minutos	Figura 20 <i>Somos nubes</i> 
Criterios de evaluación: Área 1: 1.1.; 1.2.; 1.3.; 1.4. Área 2: 2.1.; 2.2. Área 3: 1.1.; 1.3.; 1.4.; 2.1.; 3.1.; 3.2.; 3.3.; 3.6.; 3.7.		
Observaciones: Se puede realizar todas las actividades en el aula, pero se ha seleccionado que las tres primeras se realicen en el patio de Educación Infantil para tener más espacio.		
Sensaciones: Es un alumnado al que le encanta los vehículos, el hecho de conducir como “los mayores” ha conseguido una gran motivación y atención por la realización de la actividad. Finalmente, tras la actividad 4 han acabado muy relajados para continuar con la jornada.		



LETRAS POR LA CLASE		LUDILETRAS (10:15-11:00)	
Nº de la sesión: 5	Fecha: 14-03-2023	Curso: 4 años	Nº alumnos/as: 26
Objetivos: <ul style="list-style-type: none"> • Controlar la propia A-C por parte del alumnado durante la jornada escolar. <ul style="list-style-type: none"> ○ Enfocar la atención en la letra a encontrar. • Mejorar la calidad del proceso de E-A gracias a la A-C de los alumnos y alumnas. <ul style="list-style-type: none"> ○ Prestar atención en las actividades para lograr un buen clima en el aula. • Adquirir el propio conocimiento, comprensión y utilización del cuerpo gracias a la EC. <ul style="list-style-type: none"> ○ Utilizar el cuerpo para representar la letra mencionada. 			
Saberes básicos: Área 1: A.3.; A.5.; A.6.; A.7; A.8. Área 2: A.2.; B.2.; B.3. Área 3: A.1.; A.3.; C.1.; F.3.; H.1.; H.2.; I.3.; I.4.			
Metodología: Resolución de problemas. Indagación. Analítica secuencial.			
Instalaciones: Aula de clase			
Temporalización: 45 minutos			
Materiales: Ordenador, pizarra digital, tiza, objetos de clase.			
Parte de la sesión:	Tiempo	Representación Gráfica	
<u>Animación</u>			
Actividad 1: ¡Letras con el cuerpo! El alumnado debe intentar, de forma individual o en equipo, representar con el cuerpo la letra que la profesora vaya diciendo. Para ello, se muestra en la pizarra digital un ejemplo (ver anexo 6), y tras ello, deben intentar realizar con el cuerpo las letras.	10 minutos	Figura 21 <i>Representamos letras con el cuerpo</i> 	
<u>Parte Principal</u>			
Actividad 2: ¡Encontramos la letra! El alumnado cierra los ojos en la asamblea mientras la profesora escribe con tiza las vocales por la clase. El alumnado debe encontrar la vocal que la profesora vaya indicando. Después, tienen que decir una palabra que empiece por dicha vocal.	15 minutos	Figura 22 <i>Clase llena de vocales</i> 	
Actividad 2: ¡Objetos con la letra...! En esta actividad el alumnado debe buscar objetos que contengan la vocal que vaya nombrando la profesora. De forma ordenada van comentando que han encontrado en cada ocasión.	10 minutos	Figura 23 <i>Objetos de la clase</i> 	
<u>Vuelta a la Calma</u>			
Actividad 4: ¡OM! Para que el alumnado se relaje en esta sesión se va a realizar el ejercicio OM de meditación (ver anexo 7). Este está compuesto por las letras A, U y M.	10 minutos	Figura 24 <i>Hacemos meditación</i> 	
Criterios de evaluación: Área 1: 1.1.; 1.2.; 1.3.; 1.4. Área 2: 2.1.; 2.2.			

Área 3: 1.1.; 2.1.; 3.1.; 3.2.; 3.3.; 3.6.
Observaciones: Para la actividad 2 cuanto mayor sea el número de veces que aparece la vocal por la clase mejor, para que el alumnado no se agrupe en un mismo sitio.
Sensaciones: Les ha encantado haber sido capaces de formar letras con su cuerpo, pero, algunos alumnos estaban frustrados por no saber realizar ellos solos la letra, sin ayuda de compañeros. Se ha fomentado el pedir ayuda a los demás y finalmente han conseguido realizar las letras. Es curioso que, en la asamblea están las vocales en el suelo, pero ningún alumno la ha elegido en la actividad 3, ya que las que están escritas por el resto del aula es con tiza y no con cinta.

JUGANDO CON FROZEN		PSICOMOTRICIDAD GRUESA (9:30-10:15)	
Nº de la sesión: 6	Fecha: 17-03-2023	Curso: 4 años	Nº alumnos/as: 24
Objetivos:			
<ul style="list-style-type: none"> • Controlar la propia A-C por parte del alumnado durante la jornada escolar. <ul style="list-style-type: none"> ○ Centrar la atención en las preguntas planteadas. • Mejorar la calidad del proceso de E-A gracias a la A-C de los alumnos y alumnas. <ul style="list-style-type: none"> ○ Atender al docente para mejorar el clima en el aula. • Concienciar sobre la importancia de la EC en la mejora de la A-C. <ul style="list-style-type: none"> ○ Ser consciente que centrarse en realizar las posturas de yoga estimula la A-C. • Utilizar las capacidades físicas y habilidades motrices del alumnado para estimular la atención a través de la EC. <ul style="list-style-type: none"> ○ Bailar focalizando la atención en los pasos del vídeo. ○ Andar como se va indicando mientras se presta atención a los compañeros. 			
Saberres básicos: Área 1: A.5.; A.6.; A.7; A.8. Área 2: A.1.; A.2.; B.2. Área 3: A.1.; A.3.; C.1.; F.1.; F.2.; F.3.; F.5.; H.1.; H.2.; I.3.; I.4.			
Metodología: Asignación de tareas. Indagación o búsqueda. Global polarizando la atención.			
Instalaciones: Aula de clase			
Temporalización: 45 minutos			
Materiales: Ordenador, pizarra digital, audio, cubo de hielo, pelota.			
Parte de la sesión:		Tiempo	Representación Gráfica
<u>Animación</u>			
Actividad 1: ¿Qué es el hielo? Se le pregunta al alumnado: ¿alguien sabe qué es esto? (un cubo de hielo), ¿y el hielo está caliente o frío? (frío), ¿cómo se derrite el hielo? (con calor...), ¿y cuando se derrite en que se convierte? (en agua) y ¿conocéis a alguna princesa que tiene un poder mágico y puede crear hielo? (Elsa o Frozen).		10 minutos	Figura 25 <i>Estamos en la asamblea</i> 
Actividad 2: ¡Nos convertimos en Frozen! Se baila la canción “Let it go”, de Frozen (https://bit.ly/3OjbsGT). Será proyectado un vídeo en la pizarra digital, el alumnado baila y sigue los pasos. Además, la profesora irá comentando algunos pasos y animando al alumnado a bailar.		5 minutos	Figura 26 <i>Bailamos como Frozen</i> 

<u>Parte Principal</u>		
<p>Actividad 3: ¡Agua, hielo y sol! Un alumno/a será el hielo y debe congelar a sus demás compañeros, que son agua. Deben andar como la profesora vaya indicando (en puntillas, a pata coja...). Otro alumno/a es el sol, debe lanzar una pelota para salvar a sus compañeros congelados, si la coge sin que se caiga pasará a ser el sol y así sucesivamente.</p>	20 minutos	<p>Figura 27 <i>Andar a pata coja</i></p> 
<u>Vuelta a la Calma</u>		
<p>Actividad 4: ¡Haciendo yoga con Frozen! Todo el alumnado vuelve a la asamblea dónde será ver un vídeo de Frozen sobre yoga (https://bit.ly/42O8YEQ). La profesora va realizando junto al alumnado las posturas de yoga del vídeo y comenta cómo se debe realizar.</p>	10 minutos	<p>Figura 28 <i>Hacemos yoga</i></p> 
<p>Criterios de evaluación: Área 1: 1.1.; 1.2.; 1.3.; 1.4. Área 2: 2.5. Área 3: 1.1.; 2.1.; 3.1.; 3.2.; 3.6.</p>		
<p>Observaciones: La actividad 3 se podría realizar en dos grandes grupos para disminuir el número de alumnos que tienen como función ser el agua.</p>		
<p>Sensaciones: Les encanta relajarse haciendo yoga, algunos alumnos se concentran tanto que le afectan positivamente en la A-C durante la siguiente sesión que se realice.</p>		

SOMOS PIRATAS		<i>PROYECTO (13:15-14:00)</i>	
Nº de la sesión: 7	Fecha: 21-03-2023	Curso: 4 años	Nº alumnos/as: 25
<p>Objetivos:</p> <ul style="list-style-type: none"> • Controlar la propia A-C por parte del alumnado durante la jornada escolar. <ul style="list-style-type: none"> ○ Focalizar la atención en el cuento. • Mejorar la calidad del proceso de E-A gracias a la A-C de los alumnos y alumnas. <ul style="list-style-type: none"> ○ Centrar la A-C en las actividades para fomentar un buen clima en el aula. • Adquirir el propio conocimiento, comprensión y utilización del cuerpo gracias a la EC. <ul style="list-style-type: none"> ○ Realizar corporalmente lo indicado de forma verbal. • Utilizar las capacidades físicas y habilidades motrices del alumnado para estimular la atención a través de la EC. <ul style="list-style-type: none"> ○ Mover el cuerpo atendiendo a los pasos mostrados en el vídeo. 			
<p>Saberes básicos: Área 1: A.3.; A.5.; A.6.; A.7; A.8. Área 2: A.2.; B.2.; B.3. Área 3: A.1.; A.3.; C.1.; C.4.; F.1.; F.2.; F.3.; F.4.; F.5.; H.1.; H.2.; I.1.; I.2.; I.3.; I.4.</p>			
<p>Metodología: Descubrimiento guiado y resolución de problemas. Indagación. Global polarizando la atención.</p>			
Instalaciones: Aula de clase			
Temporalización: 45 minutos			
Materiales: Ordenador, pizarra digital, audio, Bee-bot, tiza, cuento Daniela Pirata.			

Parte de la sesión:	Tiempo	Representación Gráfica
<u>Animación</u>		
<p>Actividad 1: ¡Bailamos como pirata! El alumnado realiza el baile pirata que se muestra en la pizarra digital (https://bit.ly/2uA2xqW). Repetirán el baile para intentar aprenderlo.</p>	10 minutos	<p>Figura 29 <i>Bailando como piratas</i></p> 
<u>Parte Principal</u>		
<p>Actividad 2: ¡Lleva la mascota al tesoro! En los cuadros de un panel para Bee-bot, hay dibujos relacionados con los piratas (barco, tesoro, cruz, mapa, catalejo...). El alumnado debe llevar la mascota hacia el dibujo que la profesora indique. Antes debe comentar los pasos a realizar de forma oral y realizarlos con el cuerpo.</p>	25 minutos	<p>Figura 30 <i>Jugando con Bee-bot</i></p> 
<u>Vuelta a la Calma</u>		
<p>Actividad 3: ¡Daniela Pirata! El alumnado está en la asamblea, la profesora cuenta el cuento “Daniela Pirata” (ver anexo 8). Al finalizar se reflexiona sobre el cuento y la importancia de intentar lograr lo que se desea.</p>	10 minutos	<p>Figura 31 <i>Contando un cuento</i></p> 
<p>Criterios de evaluación: Área 1: 1.1.; 1.2.; 1.3.; 1.4. Área 2: 2.1.; 2.2.; 2.5. Área 3: 1.1.; 1.4.; 2.1.; 3.1.; 3.2.; 3.3.; 3.6.; 3.7.</p>		
<p>Observaciones: El cuento de “Daniela Pirata” podría ser contado por un cuentacuentos, como ha venido en otras ocasiones al aula.</p>		
<p>Sensaciones: Muy gratificante, les encantan bailar, además, al mostrarse la puntuación “obtenida” al finalizar muestran una gran motivación por intentar realizarlo correctamente.</p>		

LAS PELOTAS SE MUEVEN		PSICOMOTRICIDAD GRUESA (9:30-10:15)	
Nº de la sesión: 8	Fecha: 24-03-2023	Curso: 4 años	Nº alumnos/as: 24
<p>Objetivos:</p> <ul style="list-style-type: none"> • Conocer el nivel de A-C del alumnado. <ul style="list-style-type: none"> ○ Conocer el nivel de A-C alcanzado por el alumnado mientras escuchan el cuento e imitan los movimientos que la pelota realiza en este. • Mejorar la calidad del proceso de E-A gracias a la A-C de los alumnos y alumnas. <ul style="list-style-type: none"> ○ Mostrar A-C durante la sesión para alcanzar un buen clima escolar. • Adquirir el propio conocimiento, comprensión y utilización del cuerpo gracias a la EC. <ul style="list-style-type: none"> ○ Mover el cuerpo como indica la canción. • Utilizar las capacidades físicas y habilidades motrices del alumnado para estimular la atención a través de la EC. <ul style="list-style-type: none"> ○ Reptar mientras se centra la atención en una pelota a recoger y en encestarla en su caja correspondiente. 			
<p>Saberes básicos: Área 1: A.3.; A.5.; A.7; A.8. Área 2: A.1.; A.2. Área 3: A.1.; A.3.; C.1.; F.2.; F.3.; F.4.; F.5.; H.1.; H.2.; I.3.; I.4.</p>			

Metodología: Descubrimiento guiado. Indagación o búsqueda. Analítica secuencial.		
Instalaciones: Aula de clase		
Temporalización: 45 minutos		
Materiales: Ordenador, pizarra digital, audio, pelotas rojas, pelotas amarillas, pelotas azules, caja roja, caja amarilla, caja azul.		
Parte de la sesión:	Tiempo	Representación Gráfica
<u>Animación</u>		
Actividad 1: ¡Somos pelotas! El alumnado escucha el cuento atentamente (https://bit.ly/3OjiA5V) y se convierten en pelotas, tienen que imitar los movimientos que la pelota va realizando en el cuento.	5 minutos	Figura 32 <i>Atentos al cuento</i> 
Actividad 2: ¡Movimientos de la pelota! Con ayuda de la canción “La pelota” (https://bit.ly/3Ij0wW0) el alumnado tiene que repetir los movimientos de la pelota y la profesora los va recordando en voz alta. Los movimientos son acumulativos, así que hay que estar atentos.	5 minutos	Figura 33 <i>Bailamos como pelotas</i> 
<u>Parte Principal</u>		
Actividad 3: ¡Atrapar las pelotas! Pelotas de diversos colores (rojo, amarillo y azul) estarán dispersas por la clase, el alumnado, de forma cooperativa, tiene que reptar para coger las pelotas e intentar encestarla en la caja del color de esta. Es un juego donde ganan todos.	15 minutos	Figura 34 <i>Reptando por clase</i> 
Actividad 4: ¡Mover la pelota! Cada alumno/a coge una pelota de la caja y vuelve a la asamblea. El alumnado debe realizar los movimientos que haga la profesora con la pelota, es como si fuesen un espejo.	10 minutos	Figura 35 <i>Tenemos una pelota</i> 
<u>Vuelta a la Calma</u>		
Actividad 4: ¡Tren de la relajación! Se sientan todos haciendo un tren. A cada uno se le da una pelota para dar un masaje en la espalda del compañero de delante, después cambian el sentido del tren. Se escucha música de relajación de fondo.	10 minutos	Figura 36 <i>Tren de la relajación</i> 
Criterios de evaluación: Área 1: 1.1.; 1.2.; 1.3.; 1.4 Área 2: 2.2. Área 3: 1.1.; 1.4.; 2.1.; 3.1.; 3.2.; 3.3.		
Observaciones: Para la actividad 4 se puede proporcionar algún material para dar el masaje, como plumas o pelotas.		
Sensaciones: Muy gratificante, les encantan bailar este tipo de bailes, además, como sale la puntuación “obtenida” tienen una gran motivación por intentar realizarlo correctamente.		

CAPÍTULO IV. RESULTADOS

4.1. Evaluación de la intervención

Se van a realizar diversas evaluaciones con el fin de conocer los resultados obtenidos tras la puesta en práctica de la Situación de Aprendizaje. Se llevará a cabo una evaluación del alumnado, de la propia actuación docente y de la propuesta didáctica.

4.1.1. Evaluación del alumnado

La evaluación del alumnado quedará recogida en distintas ocasiones: antes, durante y al finalizar la propuesta didáctica.

Tanto para la evaluación inicial como para la final, el docente cumplimentará una rúbrica individual de cada alumno/a, con esta se conocerá el punto de partida del alumnado y los progresos obtenidos tras la realización de la propuesta. Para completarlo se hará uso de la observación de los alumnos y alumnas durante la jornada escolar. Para la evaluación inicial, esta observación se centrará en las actividades realizadas en la semana previa al inicio de la propuesta, y para la evaluación final, en la semana posterior al finalizar la propuesta.

La rúbrica se cumplimentará con una Escala Likert, cuya puntuación oscila entre 1 y 5, siendo 1 “nunca”, 2 “pocas veces”, 3 “algunas veces”, 4 “casi siempre” y 5 “siempre”. De forma que la tabla contempla una columna para reflejar la evaluación inicial y otra para la evaluación final, comparando así los resultados obtenidos (ver anexo 9).

Tabla 3

Instrumento de evaluación inicial y final

ÍTEMS DE EVALUACIÓN		Evaluación inicial	Evaluación final
Alumno/a:			
1.	Presta atención a la explicación de las actividades		
2.	Mantiene la A-C durante la explicación de las actividades		
3.	Está atento/a durante la realización de las actividades		
4.	Reconoce la importancia de la A-C en el proceso de E-A		
5.	Muestra interés y motivación por las actividades de EC		
6.	Es capaz de controlar y utilizar correctamente su propio cuerpo		
7.	Utiliza sus capacidades físicas y habilidades motrices en la EC		
8.	Se comunica y se expresa a través de su cuerpo		
9.	Ha mejorado su A-C durante la jornada escolar mediante la EC		SÍ/NO
Observaciones:			

Por otro lado, la evaluación del alumnado durante la propuesta se llevará a cabo en cada una de las sesiones planificadas. Tras la realización de la vuelta a la calma, el alumnado podrá mencionar sensaciones sentidas, así como, comentarios que guarden relación con la sesión, con la A-C, o bien con la EC. Además, el docente podrá hacer preguntas como “¿habéis estado

atentos durante las actividades?” o “¿eráis capaces de mover el cuerpo como queráis?”, siendo estas respuestas anotadas en la fila de “observaciones” de cada rúbrica individual, o bien, si son aspectos a nivel general del aula, en el apartado de “sensaciones” de dicha sesión.

Los resultados obtenidos quedan reflejados en gráficas, correspondiendo cada una a la evaluación inicial y final de los diversos ítems evaluados (ver anexo 10).

Al comparar la evaluación inicial con la final, en cada uno de los ítems evaluados, ha habido una mejora en los resultados alcanzados, el número de alumnos/as que han obtenido puntuaciones superiores es mayor en la evaluación final respecto a la inicial. La mayor parte del alumnado ha conseguido lograr que sus puntuaciones sean positivas, siendo estas “casi siempre” o “siempre”. A su vez, cabe destacar el resultado del ítem número 3 “está atento/a durante la realización de las actividades”, siendo el 72% del alumnado (18 alumnos/as) los que han obtenido la puntuación de “siempre” en la evaluación final, mientras en la evaluación inicial sólo la tenía el 23% del alumnado. Al igual que el ítem número 6 “es capaz de controlar y utilizar correctamente su propio cuerpo”, pasando de ser el 16% del alumnado el que haya obtenido la puntuación de “siempre” en la evaluación inicial al 61% en la evaluación final.

Al analizar estos datos reflejados, se llega a la conclusión de que el alumnado ha logrado alcanzar de forma satisfactoria los objetivos planteados, mediante la realización de las diversas sesiones llevadas a la práctica. A pesar de ello, se debe seguir trabajando dichos objetivos con el fin de que el alumnado siga mejorando sus capacidades de A-C y de EC.

4.1.2. Evaluación de la propia actuación docente

Para la evaluación de la propia actuación docente, primeramente, el docente va a llevar a cabo una autoevaluación, es decir, tras la realización de cada sesión va a anotar los aspectos y sensaciones sentidas, así como posibles mejoras para tener en cuenta en las próximas sesiones.

Posteriormente, el alumnado va a evaluar la actuación docente, para ello, tras la explicación de cada actividad, el docente preguntará “¿lo habéis entendido?”, asegurándose de este modo la comprensión y una correcta ejecución de las sesiones. Asimismo, en diferentes momentos de la jornada escolar se planteará a los alumnos/as preguntas, el alumnado responderá con dibujos que expresan sus emociones (alegría, tristeza y enfado), estos han sido entregados previamente.

Figura 37

Objetos con caras para expresar las emociones del alumnado



Las cuestiones por preguntar al alumnado son las siguientes:

- ¿Cómo os sentís cuando la seño explica una actividad?
- ¿Cómo os habéis sentido después de realizar estas actividades?
- Después de que la seño os haya ayudado, ¿cómo os habéis sentido?
- ¿Hay algo que os haya hecho sentir así (se enseña la cara feliz)? ¿Y así (se enseña la cara triste)? ¿Y así (se enseña la cara enfadada)?

Todas las respuestas serán anotadas por el docente, a su vez, las últimas tres preguntas se tratarán en la asamblea (ver anexo 11). Tras ello, el docente reflejará dichas respuestas en gráficas (ver anexo 12).

En las gráficas se puede observar que la satisfacción del alumnado es prácticamente máxima, han mostrado un gran interés por las actividades, y en ocasiones puntuales donde determinados alumnos no han mostrado su objeto con cara feliz, sino que han levantado el de la cara triste o enfadada, al comentar el motivo este no se debía a aspectos que guardasen relación directa con las sesiones, sino a que deseaban seguir realizando la actividad o que se habían enfadado con algún compañero, respecto a este último comentario, un aspecto a trabajar en futuras ocasiones sería el trabajo de las emociones, en especial algunas como el enfado o la frustración.

Finalmente, si cabe la posibilidad y en el aula hay otro docente, este puede comentar su punto de vista respecto a la actuación del profesor/a que realice las sesiones, a su vez también puede aportar críticas constructivas para mejorar el proceso de E-A.

4.1.3. Evaluación de la propuesta didáctica

La evaluación de la propuesta didáctica se realizará de la siguiente forma: en cada sesión, tras comentar las preguntas del apartado 4.1.1. con el alumnado, se le plantearán otras como “¿os ha gustado las actividades que acabáis de hacer?”, “¿qué es lo que más os ha gustado?”, “¿os gustaría volver a hacerlas otro día?”, “¿hay algo que no os haya gustado?”, “¿qué cambiaríais de estas actividades?”, siendo de este modo el alumnado quien evalúe la propuesta llevada a cabo. Todas las respuestas obtenidas por el alumnado han sido positivas, de forma general han hecho comentarios como “sí, quiero jugar otra vez” o “me ha encantado jugar por parejas”.

A su vez, para destacar determinados aspectos, el docente también puede realizar un comentario en el apartado de “sensaciones” de cada una de las sesiones, indicando esta vez aspectos que se podrían modificar de cada parte de la sesión, tales como la explicación, el tiempo, la dificultad, el lugar de realización... o actividades a cambiar por otras.

CAPÍTULO V. CONCLUSIONES

5.1. Conclusiones de la propuesta

Ser capaces de controlar la propia atención-concentración, hacia un determinado estímulo y durante un período de tiempo concreto, es un aprendizaje que conlleva un proceso alcanzarlo, y que, a su vez, se va mejorando al trabajarlo de forma constante.

A través de esta propuesta se pretende conseguir los siguientes objetivos generales: mejorar la atención-concentración del alumnado, a través de la Expresión Corporal, para así, simultáneamente, estimular su desarrollo físico y motor. Para ello, a partir de los objetivos generales se han planteado diversos objetivos específicos, y del mismo modo, partiendo de estos, otros concretos de cada sesión, con el fin de alcanzar los objetivos generales ya mencionados. De este modo, tras la realización de cada sesión el alumnado debe haber logrado cada uno de los objetivos propuestos, si no es así, se deben realizar variantes o adaptaciones en las demás sesiones para poder finalizar la propuesta satisfactoriamente. Asimismo, si no se aprecia motivación en la realización de las sesiones por parte del alumnado es aconsejable modificar las actividades, si no podrá influir de forma negativa en los resultados obtenidos.

De forma más concreta, tanto en la primera como en la última sesión se presenta especial atención al objetivo específico basado en conocer el nivel de atención-concentración del alumnado, para ver el punto de partida y el progreso alcanzado. Por otro lado, los objetivos “controlar la propia atención-concentración por parte del alumnado durante la jornada escolar”; “mejorar la calidad del proceso de enseñanza-aprendizaje gracias a la atención-concentración de los alumnos y alumnas”; “adquirir el propio conocimiento, comprensión y utilización del cuerpo gracias a la Expresión Corporal” y “utilizar las capacidades físicas y habilidades motrices del alumnado para estimular la atención a través de la Expresión Corporal” se han trabajado de forma específica en la mayor parte de las sesiones, atendiendo a las diferencias de cada actividad planteada pero teniendo presente los mismos objetivos. Y, finalmente, el objetivo centrado en concienciar sobre la importancia de la atención-concentración, mediante la Expresión Corporal, se ha tratado de forma concreta en las sesiones cuatro y seis.

Tras esta propuesta, se desea hacer ver al alumnado la importancia que conlleva ser capaz de mantener la atención-concentración para aprender, y, por otro lado, cómo han conseguido mejorar su capacidad de A-C gracias a la Expresión Corporal. Además, gracias a la mejora de A-C se propicia un buen clima en el aula, aumentando así, la calidad del proceso de enseñanza-aprendizaje.

Una vez realizada su puesta en práctica, se aprecia que el alumnado con el que se ha llevado a cabo la propuesta muestra gran interés por las actividades desarrolladas, propiciando de este modo alcanzar los objetivos comentados. Tras observar que los resultados obtenidos son positivos, dado que todo el alumnado ha logrado mejorar sus capacidades de A-C y de EC, quedando reflejado de forma individual en cada evaluación realizada, se llega a la conclusión de que esta Situación de Aprendizaje es apropiada para mejorar a través de la Expresión Corporal la atención-concentración y estimular el desarrollo físico y motor del alumnado de la clase de cuatro años “A” del colegio Irlandesas de Loreto. Dicho esto, cabe destacar que se debe seguir trabajando para seguir manteniendo y mejorando los resultados alcanzados.

5.2. Limitaciones del trabajo

Durante la realización del trabajo es cierto que han surgido algunos inconvenientes. A la hora de buscar información se puede indagar fácilmente sobre la atención, la concentración y la Expresión Corporal, pero no son aspectos que se hayan tratado de forma enlazada en un gran número de ocasiones anteriormente, y aún menos si lo acotamos a la etapa de Educación Infantil, por lo que la información al respecto es escasa.

A su vez, en el momento de llevar a cabo esta propuesta en el aula, han surgido ciertos impedimentos, entre estos destacan que hay que adaptarse a la programación del centro, teniendo pocos momentos para la realización de las sesiones planteadas. Así como, adecuar las actividades a los materiales disponibles en el aula, llegando en ocasiones a estar obligado a cambiar la actividad por la imposibilidad de realización. Por otro lado, al no ser la tutora del alumnado, al inicio de la propuesta no se conoce en profundidad a los alumnos, aspectos como sus motivaciones o aficiones, siendo relevantes para lograr un mejor resultado. Y, por último, el hecho de disponer de un período de tiempo determinado ocasiona que la duración dedicada a analizar cada situación sea limitada.

Sin embargo, a pesar de dificultades como las comentadas no son grandes obstáculos que impidan la realización del trabajo con resultados positivos. Además, al llevar cualquier trabajo planificado al aula pueden surgir imprevistos, pero si se mira desde un punto de vista positivo, dichos momentos ocasionan que desarrolles tu capacidad de improvisación y que se busquen soluciones o alternativas al problema ocurrido, aumentando así la propia creatividad.

CAPÍTULO VI. PROPUESTAS DE MEJORA

Una vez finalizada la puesta en práctica de la Situación de Aprendizaje es apropiado hacer una valoración constructiva al respecto, con el fin de mejorar y lograr resultados más positivos en próximas ocasiones. Por ello, en cada sesión, aparece un apartado titulado “observaciones”, donde de forma específica se han ido anotando determinados aspectos para tener en cuenta en futuras sesiones o posibles variantes de las actividades.

Algunas de las propuestas de mejora a realizar, en primer lugar, sería extender la temporalización de la Situación de Aprendizaje, dado que al aumentar el número de sesiones se pueden alcanzar mayores logros en el alumnado, tanto en la capacidad de A-C como en su desarrollo físico y motor. Mejoras en estos ámbitos no se alcanzan al trabajarlo durante un sólo día, sino que se le debe dedicar una mayor duración, dicho esto se han alcanzado grandes progresos, pero estos serán mayores si se siguen tratando. En segundo lugar, puede llegar a ser apropiado disponer de más tiempo en cada sesión, debido a que en ocasiones los alumnos y alumnas volvían del recreo o de otra sesión un poco alterados, por lo que se debía realizar una actividad de vuelta a la calma previa al inicio de la sesión, disminuyendo el tiempo total disponible para las actividades, o también podría añadirse la actividad de relajación al inicio de la sesión, ya que no se suele llevar a cabo en los demás momentos de la jornada. En tercer lugar, se podría incluir una excursión, por ejemplo, al gimnasio que se encuentra al lado del colegio, para, además de aumentar la motivación y atención del alumnado por ser algo diferente a la rutina, realizar una serie de actividades o una sesión en dichas instalaciones, esto no ha sido posible ya que las salidas del centro deben estar aprobadas antes de iniciar el curso escolar. Por último, puede resultar difícil explicar al alumnado qué es la atención y la concentración, pero tras llevarlo a la práctica, es cierto que se podría incluir una primera sesión de explicación sobre la A-C y su gran importancia, quizás con ayuda de algún cuento y con una asamblea donde ellos mismos intenten explicar con sus palabras qué son estos conceptos, además, también haber tratado los conceptos de Expresión Corporal, desarrollo físico y motor de una forma adaptada para ellos. Todos estos son conceptos que se trabajan y explican durante las diversas sesiones, pero quizás hubiese sido apropiado haber tenido una primera toma de contacto antes de dar comienzo al resto de las actividades planteadas.

Para finalizar, reflexionar sobre la propuesta y plantear mejoras a llevar a cabo va a beneficiar los futuros trabajos que se realicen, pero no se puede olvidar que cada clase es diferente, cada alumno y alumna tienen diversos gustos, motivaciones y ritmos de aprendizaje, y todos estos aspectos deben estar presente a la hora de plantear y llevar a cabo una Situación de Aprendizaje.

CAPÍTULO VII. VALORACIÓN DE LOS CONOCIMIENTOS ADQUIRIDOS

Gracias a la realización de este Trabajo de Fin de Grado he podido profundizar en la importancia de la Expresión Corporal, así como hacer uso de esta para el desarrollo de la capacidad de atención-concentración en el alumnado de Educación Infantil. A su vez, he conocido trabajos e investigaciones previas centradas en estos ámbitos, al igual que autores a destacar en las áreas tratadas, siendo fundamentales para tenerlos en cuenta a la hora de planificar este trabajo.

Además, he tenido la oportunidad de apreciar el gran valor de la A-C, ya que sin atención no hay aprendizaje, y es en los primeros años de vida es cuando se produce un importante desarrollo del control atencional, que influirá directamente en desarrollo integral del niño/a.

Por otra parte, seguir una organización y estructura coherente me ha facilitado su correcta ejecución y congruencia en todo momento, es importante planificar y programar previamente lo que deseo realizar en el aula, teniendo siempre presente los objetivos por alcanzar.

Otro conocimiento adquirido es que antes de programar una Situación de Aprendizaje debo conocer al alumnado y su zona de desarrollo próximo, si se plantean objetivos que no están a su alcance se puede ocasionar una desmotivación por su parte, debido a la gran dificultad presentada. Sin embargo, también he aprendido que a veces el alumnado es capaz de alcanzar logros que en primer lugar consideramos que no lo conseguirán, por ello debemos dejar que lo intenten. Así como, considero importante partir de sus intereses, de esta forma los alumnos y alumnas prestarán más motivación, pudiéndose alcanzar mayores logros. Igualmente, para mí es esencial adaptar la propuesta al grupo con el que se vaya a trabajar, porque, aunque tengan la misma edad pueden presentar motivaciones y ritmos de aprendizaje diversos.

Por otro lado, he podido conocer cómo se elabora un sociograma y su gran importancia. Lo he realizado para comprender la estructura del aula, tanto social como académicamente. Es un instrumento de gran utilidad para plasmar gráficamente los vínculos existentes entre el alumnado, y a partir ello agruparles de modo que se ayuden positivamente.

Asimismo, al realizar las sesiones con el alumnado he apreciado el clima del aula, como se ha fomentado el trabajo en equipo y la ayuda a los demás. Igualmente, no se puede olvidar la inclusión y atención a la diversidad, si hay presente alumnos y/o alumnas que no son capaces de realizar algunas actividades se les debe brindar apoyo y adaptarla a sus necesidades.

En conclusión, he podido comprobar que al elaborar una Situación de Aprendizaje y llevarla al aula he adquirido una gran cantidad de nuevos conocimientos, como los comentados.

REFERENCIAS BIBLIOGRÁFICAS

- Ballesteros Jiménez, S. (2000). *Psicología General: un enfoque cognitivo para el siglo XXI*. Universitas.
- Cerezo, M. C. (2021). Efectos del trabajo con cuentos motores en Educación Infantil sobre el control inhibitorio y emociones *Lecturas: Educación Física y Deportes*, 25(273), 128-140. <https://bit.ly/3YctgFe>
- Córdoba, A. L. (2018). *Estrategias didácticas de Expresión Corporal para estimular la atención en niños y niñas de 3 a 4 años de edad del Jardín Infantil psicopedagógico Personitas del Mañana de la ciudad de San Juan de Pasto*. [Trabajo de Fin de Grado, Universidad Santo Tomás, San Juan de Pasto]. <https://bit.ly/3DtXziY>
- Diamond, A. (2013). Executive Functions. *Annual Review of Psychology* 64(1), 135-168. <https://bit.ly/3wO4I9Y>
- Durkheim, É. (1999). *Educación y Sociología*, Península. <https://bit.ly/2TNZ5Hz>
- Fundación Carlos Slim (s.f.). *4 formas para mejorar la atención de los niños*. <https://bit.ly/3AfPhJi>
- Froebel, F. (1886) *La educación del hombre*. Nueva York: D. Appleton y Cía. <https://bit.ly/3WlgRiK>
- Galas, A., Quintana, M., & Serrano, N. (2016). *Propuesta para trabajar la expresión corporal en Segundo Ciclo de Educación Infantil*. [Trabajo de Fin de Grado, Universidad Jaime I]. <https://bit.ly/3HO3OAw>
- Gallegos, M. S., & Gorostegui, M. E. (1990). *Procesos Cognitivos*. CEPE. <https://bit.ly/3jgCdid>
- García, V. (1987). *Pedagogía visible y educación invisible. Una nueva formación humana*. RIALP.
- González, A., & Ramos, J. (2006). *La atención y sus alteraciones: del cerebro a la conducta*. El Manual Moderno. <https://bit.ly/3kYL7RK>
- Henderson, S.E., Sudgen, D. A., & Barnett A. L. (2012). *MABC-2, Batería de Evaluación del Movimiento para niños – 2*. Pearson. <https://bit.ly/3DwYsqM>
- Learreta, B., Ruano, K., & Sierra, M.A. (2006) *Didáctica de la expresión corporal: talleres monográficos*. INDE. <https://bit.ly/3Jug4AP>
- Mora, F. (2013). *Neuroeducación. Sólo se puede aprender aquello que se ama*, 45(3), 45. Alianza. <https://bit.ly/45fr2Jo>
- Morales, V. (2016). *La importancia de la Expresión Corporal en Educación Infantil*. [Trabajo de Fin de Grado, Universidad de Granada]. <https://bit.ly/3JuaZiv>
- Rando, C. (2010). Estilos de enseñanza en Educación Física. Utilización según el análisis de las tareas de aprendizaje y las características de los alumnos y alumnas. *Revista Digital Efdportes.com*, 15(146), 1-9. <https://bit.ly/2BtjZjf>

- Real Academia Española (2014). Educación. En *Diccionario de la lengua española* (23ª edición). Recuperado en 24 de enero de 2023, de <https://bit.ly/3HtMYWe>
- Real Academia Española (2014). Expresión Corporal. En *Diccionario de la lengua española* (23ª edición). Recuperado en 28 de enero de 2023, de <https://bit.ly/3HNNOJR>
- Real decreto 95/2022, de 1 de febrero, por el que se establece la ordenación y las enseñanzas mínimas de la Educación Infantil. *Boletín Oficial del Estado*, 28, de 2 de febrero de 2022. <https://bit.ly/3HrSjgG>
- Ríos-Lago, M., Muños, J., & Paúl, N. (2007). Alteraciones de la atención tras daño cerebral traumático: evaluación y rehabilitación. *Revista de Neurología*, 44(5), 291-297. <https://bit.ly/3jnvLFX>
- Rosselli, M., Matute, E., & Ardila, A. (2010) *Neuropsicología del desarrollo infantil*. El manual moderno. <https://bit.ly/40p18Ro>
- Rueda, L.Z. (2016). *La Expresión Corporal como estrategia pedagógica, para estimular la atención en el aprendizaje de los niños y niñas de preescolar nivel 4 del colegio kid's planet school*. [Trabajo de Fin de Grado, Universidad Santo Tomás, Colombia]. <https://bit.ly/3wOD5NU>
- Rueda, M. R., Rothbart, M. K., McCandliss, B. C., Saccomanno, L., & Posner, M. I. (2005). Training, maturation, and genetic influences on the development of executive attention. *Proceedings of the National Academy of Sciences*, 102(41), 14931-13936. <https://doi.org/10.1073/pnas.0506897102>
- Saldarriaga, P.J, Bravo, G., & Lóor M. R. (2016) La teoría constructivista de Jean Piaget y su significación para la pedagogía contemporánea. *Dominio de las Ciencias* 2(3), 127-137. <https://bit.ly/2Odma41>
- Sánchez, J. (2019). Desarrollo de los procesos cognitivos de atención y concentración en Educación Inicial. *Alternancia - Revista de Educación e Investigación*, 1(1), 47 – 63. <https://doi.org/10.33996/alternancia.v1i1.62>
- Santacreu, J., & Quiroga, M.A (2013). *Evaluación objetiva de la Atención en niños: El Test DiViSA*. TEA Ediciones. <https://bit.ly/3HQXxUV>
- Stokoe, P., & Harft, R. (1987). *La expresión corporal en el jardín de infantes*. Paidós. <https://bit.ly/3HMcmIq>
- Téllez, A. (2006). *Atención, aprendizaje y memoria: aspectos psicobiológicos*. Trillas. <https://bit.ly/3HKJrEl>
- Villarraig, L. (2018). *La atención: principales rasgos, tipos y estudio*. [Trabajo de Fin de Grado, Universidad Jaume I]. <https://bit.ly/3Jx9sbq>
- Weinberg, R. S., & Gould, D. (2010). *Fundamentos de psicología del deporte y del ejercicio físico*. Panamericana. <https://bit.ly/3HNMIimg>

ANEXOS

Anexo 1. Representación sobre las relaciones en el patio.

¿Con quién te gusta jugar en el patio?

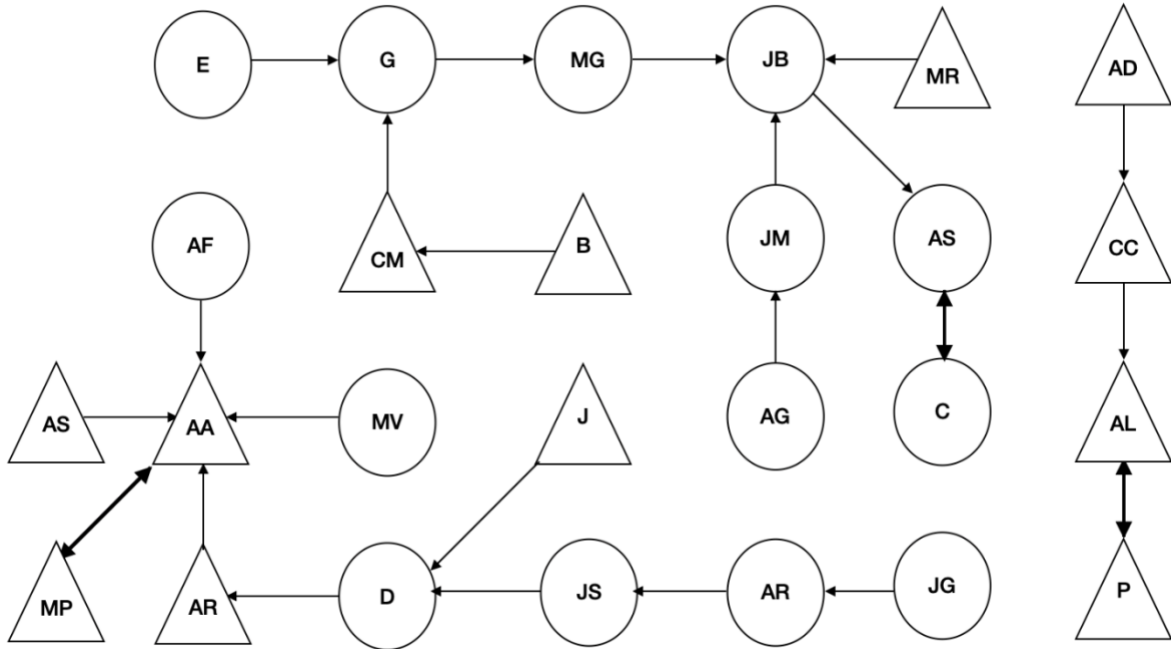

Anexo 2. Representación sobre las invitaciones a la fiesta de cumpleaños.

¿A quién quieres invitar a tu fiesta de cumpleaños?

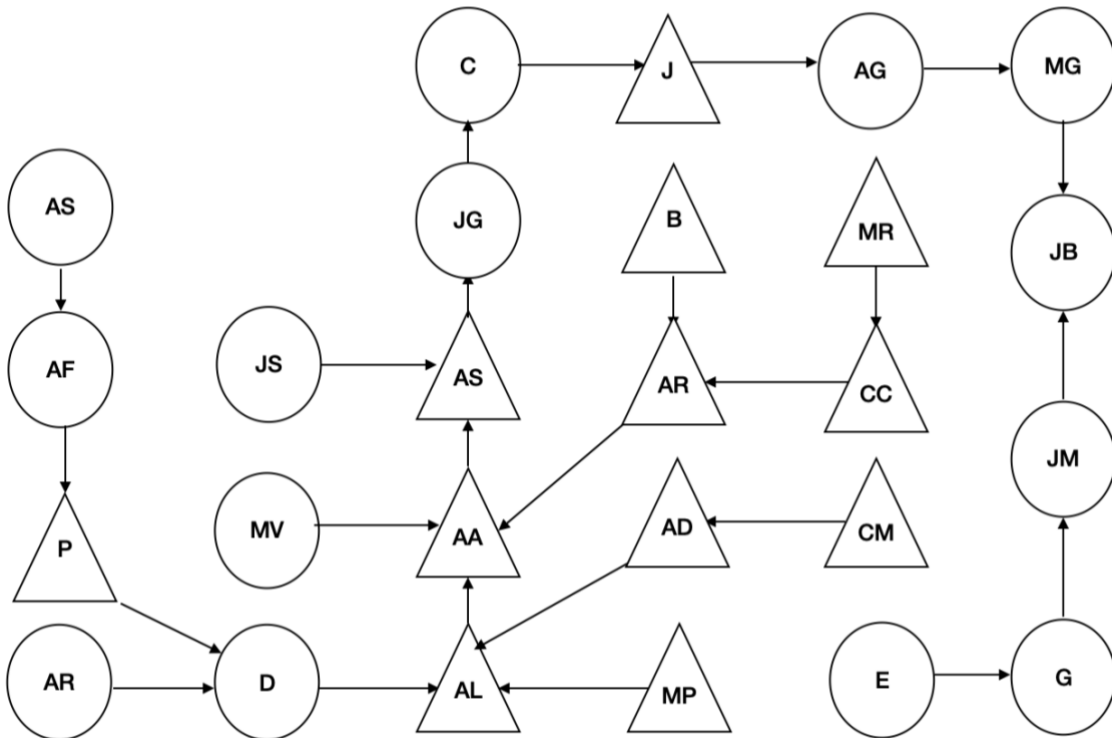

Anexo 3. Representación sobre con quién no les gusta jugar.

¿Con quién no te gusta jugar?

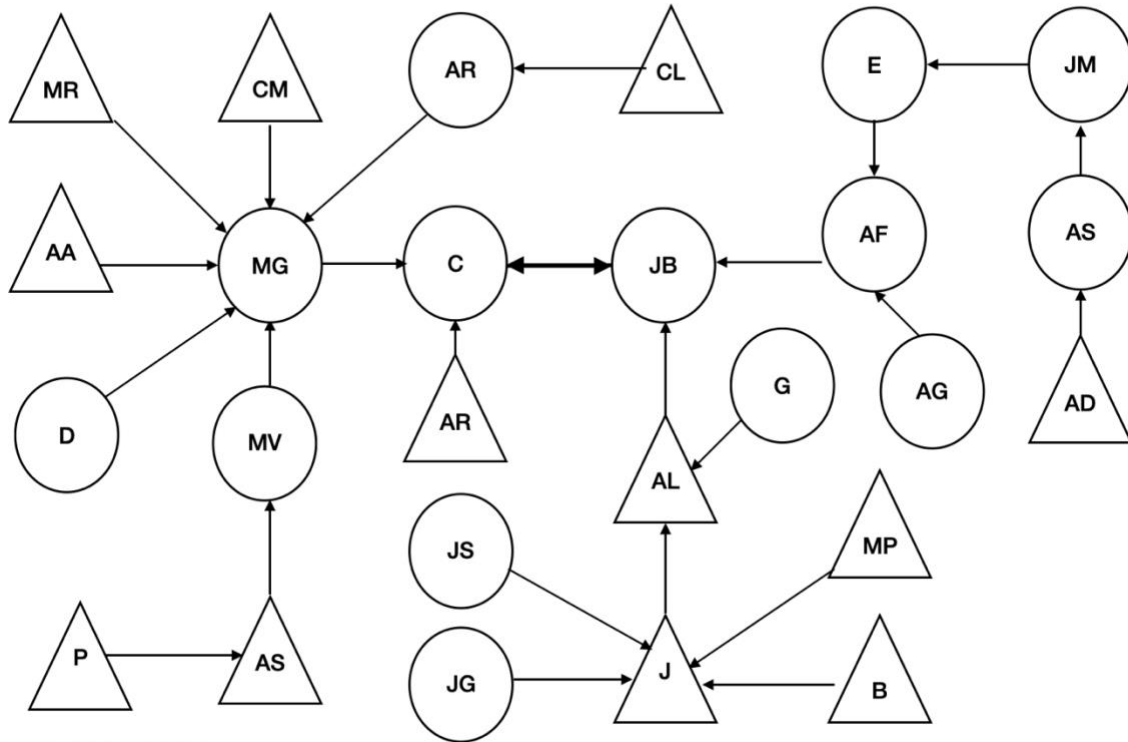

Anexo 4. Representación sobre las preferencias de trabajo en clase.

¿Con quién te gusta sentarte en la mesa para trabajar?

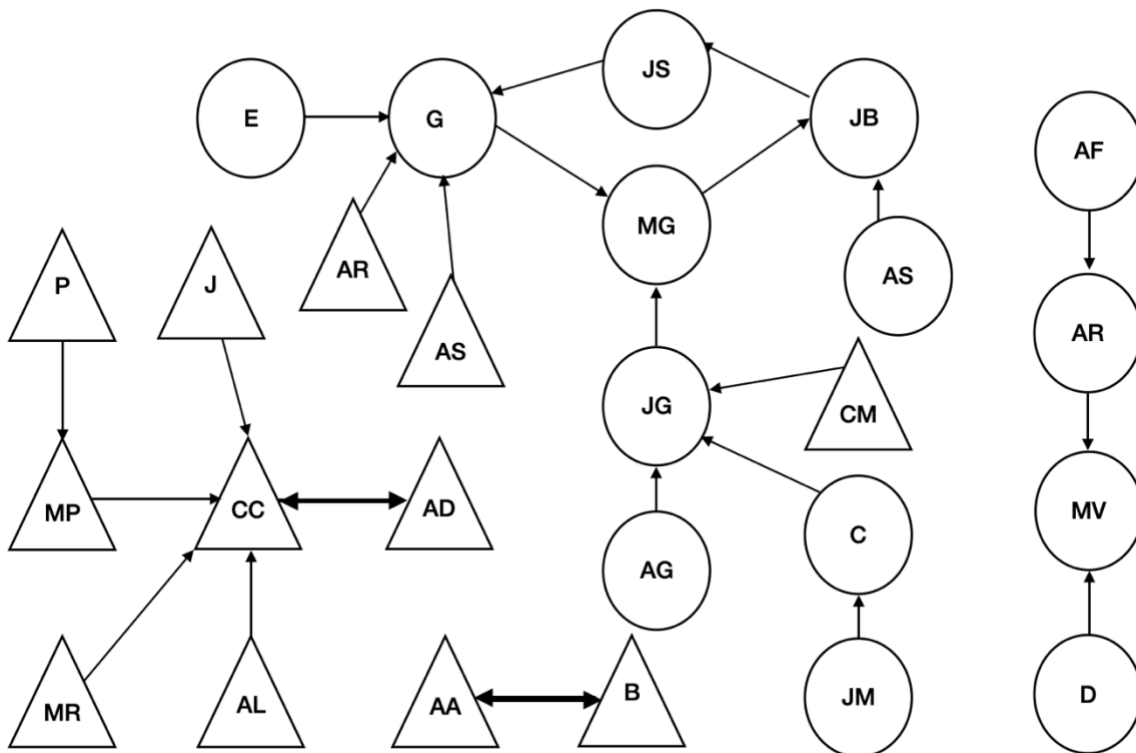

Anexo 5. Representación sobre la elección para recibir ayuda de los demás.

¿A quién te gusta pedir ayuda cuando la necesitas?

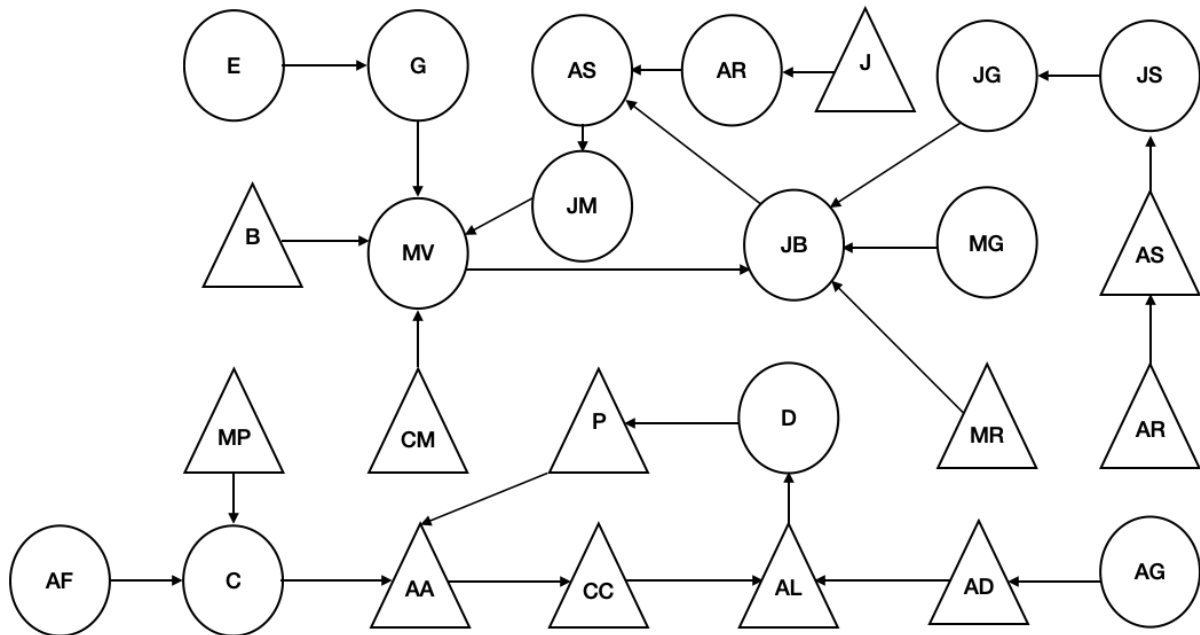

Anexo 6. Imágenes de letras representadas con el cuerpo.



Anexo 7. Ejercicio OM de meditación (A, O, M)

En primer lugar, el alumnado se debe sentar en la asamblea con las piernas cruzadas o en una posición cómoda en la que mantenga la espalda recta para permitir el flujo de la energía. Una vez que se encuentre en esta posición, empieza a sonar una música relajante, los alumnos y alumnas cierran los ojos y comienzan a inhalar y exhalar por la nariz.

Tras ello, deben imaginar que sus estómagos se convierten en un globo y necesitan inhalar aire fuertemente para inflarlo por completo. Después, deben exhalar abriendo la boca grande y diciendo la letra A (*aaaaaa*). Se repite este mismo procedimiento tres veces, pero el docente en la última respiración debe mencionar que se centren en dónde está sintiendo la vibración al decir A (*aaaaaa*). Luego, antes de pasar al siguiente paso, se comenta dónde la sintieron, para haber realizado correctamente la actividad la deben haber sentido en el abdomen.

A continuación, se le comenta al alumnado que observen su postura, y que si alguien está incomodo puede cambiarla. Posteriormente, deben repetir el paso del globo, pero en esta ocasión al exhalar deben pronunciar la letra O (*oooooo*). Se repite el mismo procedimiento, en este caso la letra O se debe sentir en el pecho.

Finalmente, se hace lo mismo, pero con la letra M (*mmmmmm*). Para pronunciar esta letra se recuerda que la boca tiene que estar cerrada. Esta vibración se debe sentir en la garganta.

Anexo 8. Cuento “Daniela Pirata” (Isern, 2018)

Texto: “Daniela Pirata”

En un mar muy lejano navegaba el caimán negro, el barco pirata más temible de todos los tiempos. Todas las embarcaciones planeaban sus rutas para no cruzárselos, y su algún marinero lo divisaba desde su catalejo, daba media vuelta y huía en sentido contrario.

El capitán del caimán negro se llamaba Orejacortada. Tanto él como sus fieros piratas eran famosos por sus escalofriantes andanzas.

En aquel mar tan lejano también navegaba Daniela, a bordo de la araña saltarina, su pequeño velero. A pesar de las horribles leyendas que se contaban ella buscaba aquel terrorífico barco, y es que había algo que deseaba con todas sus fuerzas, Daniela quería ser pirata en el caimán negro.

Un día, después de muchos soles y muchas lunas buscándolo, lo encontró. Mi nombre es Daniela y quiero ser pirata de este barco. Niña, ¿dices que quieres formar parte de nuestra tripulación?, preguntó Orejacortada sorprendido. ¡Así es!, contestó Daniela con decisión. El capitán se agrupó con sus hombres. Tras varios minutos de discusión, Orejacortada habló, para

ser pirata en el caimán negro se deben superar una serie de pruebas, ¿cuáles?, haré lo que sea, dijo Daniela muy convencida.

La primera prueba para ser pirata es capturar peces a manos llenas ¿Niña tú sabes pescar? Daniela se lanzó al mar de cabeza, cuando regresó los piratas se quedaron alucinados. Aquí traigo varios bacalaos, kilos de langostinos, tres calamares gigantes y una mantarraya. No está mal, reconoció Orejacortada.

La segunda prueba para ser pirata es demostrar la fortaleza de un roble. ¿Niña tú eres fuerte? Daniela cargó a su espalda el pesado arcón de los tesoros y comenzó a flexionar las piernas. Los piratas la observaban estupefactos, una, dos, diez sentadillas, veinte, cincuenta, cien sentadillas. ¡Basta!, dijo Orejacortada.

La tercera prueba para ser pirata es correr a la velocidad del trueno. Niña ¿tú eres rápida? Daniela corrió como una flecha por la cubierta, a los pocos segundos se detuvo nuevamente ante los asombrados piratas. Mira te traigo el parche del tuerto, una pluma del loro y una moneda de oro. Fue tan rápida que nadie se dio cuenta. Devuélveme mi moneda, se molestó Orejacortada.

La cuarta prueba para ser pirata es ser sigiloso como las serpientes. Niña ¿tú eres silenciosa? Daniela partió con su velero. A la mañana siguiente apareció, sonriente, con un manojito de pelo entre los dedos. Los piratas se frotaron los ojos, incrédulos. Un mechón del horrible oso que estaba hibernando en su cueva. Se lo he cortado sin despertarlo.

La quinta prueba para ser pirata es demostrar no tener miedo a nada. Niña ¿tú eres valiente? Daniela se tiró a la fosa de los cocodrilos, a ver su osadía, los reptiles se quedaron paralizados. Los piratas comenzaron a mirarla con admiración. La llave oxidada del fondo de la fosa. Apuesto a que llevaba meses, quizás años, esperando a que algún valiente la recuperara... Trae la llave, se la quitó el capitán, comenzando a desesperar.

La sexta prueba para ser pirata es preparar una buena sopa. Niña ¿tú sabes cocinar? Daniela juntó los ingredientes más sabrosos: tela de araña, escupitajo de rana, lágrimas de cocodrilo, coco podrido... y cocinó una suculenta sopa. ¡La sopa más asquerosa de los siete mares!, dijo Daniela. Puaaaj... maravillosamente repugnante, se relamió Orejacortada.

Pero la prueba más importante para ser pirata es encontrar tesoros perdidos. Niña ¿tú sabes leer este mapa? Daniela estudió el mapa del tesoro que los piratas llevaban meses buscando y zarpó a bordo de la araña saltarina. Dos días después regresó con el botín, se trataba de un gran cofre repleto de valiosas joyas y monedas de oro. Los piratas no daban crédito a lo que veían sus ojos. Estaban tan contentos que cargaron a Daniela sobre sus hombros mientras vitoreaban ¡Daniela. Daniela, Daniela!

Hay que reconocer que has superado todas las pruebas, murmuró el capitán. Pero... no puedes ser pirata en nuestro barco. ¿Cómo? ¿Por qué? ¡Tengo todo lo que hay que tener! Es muy

simple, dijo Orejacortada. Te falta un requisito imprescindible. No puedes ser pirata porque eres chica y en este barco sólo admitimos a chicos. Es una regla del Caimán Negro.

Ante aquella barbaridad que acababa de escuchar Daniela se quedó sin habla y si no fuera porque le costaba mucho llorar lo hubiera hecho a mares. Entonces, los piratas se agruparon, pero esta vez dejaron fuera a Orejacortada que no podía creerle lo que estaba sucediendo. Tras varios minutos de discusión habló un portavoz, Daniela ha demostrado que tiene todo lo que hay que tener para ser pirata en el Caimán Negro, queremos que se quedé en el barco. ¡Sí, se queda!, gritaron todos. Daniela comenzó a dar saltos de alegría. ¡Daniela. Daniela, Daniela!

Sin embargo, Orejacortada se había puesto rojo como un cangrejo, parecía una olla exprés a punto de explotar. ¿Cómo es posible que esta banda de holgazanes ose tomar una decisión así sin contar conmigo? Yo soy el capitán. Orejacortada, para ser capitán se deben cumplir una serie de requisitos, el más importante es ser justo, y no querer a Daniela por ser chica es una auténtica injusticia. ¡Queremos que te vayas!

Orejacortada se fue y nunca volvieron a saber de él. El Caimán Negro recorrió el mundo. Cuentan que las embarcaciones planeaban sus rutas para no cruzárselos, y su algún marinero lo divisaba desde su catalejo, daba media vuelta y huía en sentido contrario. Todos sabían que el capitán del Caimán Negro ya no era Orejacortada, la nueva capitana era una niña, la pirata Daniela.

Anexo 9. Evaluación del alumnado

ÍTEMS DE EVALUACIÓN		Evaluación	Evaluación
Alumno/a:	G	inicial	final
10.	Presta atención a la explicación de las actividades	3	5
11.	Mantiene la A-C durante la explicación de las actividades	3	4
12.	Está atento/a durante la realización de las actividades	3	4
13.	Reconoce la importancia de la A-C en el proceso de E-A	3	4
14.	Muestra interés y motivación por las actividades de EC	4	5
15.	Es capaz de controlar y utilizar correctamente su propio cuerpo	5	5
16.	Utiliza sus capacidades físicas y habilidades motrices en la EC	4	5
17.	Se comunica y se expresa a través de su cuerpo	3	4
18.	Ha mejorado su A-C durante la jornada escolar mediante la EC		SÍ / NO

Observaciones: G es un alumno que le gusta atender, pero en ciertas ocasiones se distrae con algunos compañeros con facilidad, el hecho de cambiarle el sitio en la asamblea le ha beneficiado en su A-C, y por ello, a los resultados obtenidos. Además, ha mostrado gran motivación por las actividades de expresión corporal

Respuestas a las preguntas planteadas: Positivas.

ÍTEMS DE EVALUACIÓN		Evaluación inicial	Evaluación final
Alumno/a:	AA		
1. Presta atención a la explicación de las actividades		4	5
2. Mantiene la A-C durante la explicación de las actividades		4	5
3. Está atento/a durante la realización de las actividades		5	5
4. Reconoce la importancia de la A-C en el proceso de E-A		3	4
5. Muestra interés y motivación por las actividades de EC		3	4
6. Es capaz de controlar y utilizar correctamente su propio cuerpo		5	5
7. Utiliza sus capacidades físicas y habilidades motrices en la EC		4	5
8. Se comunica y se expresa a través de su cuerpo		4	5
9. Ha mejorado su A-C durante la jornada escolar mediante la EC			SÍ / NO
Observaciones: AA es una niña a la que le encanta bailar y mover su cuerpo, tiene mucho ritmo y muestra mucha atención y participación en las actividades de EC, por esto, se considera positivo seguir reforzando conductas a mejorar a través de su EC.			
<i>Respuestas a las preguntas planteadas:</i> Positivas.			

ÍTEMS DE EVALUACIÓN		Evaluación inicial	Evaluación final
Alumno/a:	E		
1. Presta atención a la explicación de las actividades		2	3
2. Mantiene la A-C durante la explicación de las actividades		2	3
3. Está atento/a durante la realización de las actividades		2	4
4. Reconoce la importancia de la A-C en el proceso de E-A		1	3
5. Muestra interés y motivación por las actividades de EC		2	3
6. Es capaz de controlar y utilizar correctamente su propio cuerpo		1	3
7. Utiliza sus capacidades físicas y habilidades motrices en la EC		2	3
8. Se comunica y se expresa a través de su cuerpo		2	3
9. Ha mejorado su A-C durante la jornada escolar mediante la EC			SÍ / NO

Observaciones: E es un niño que necesita apoyo, se distrae con mucha facilidad. Tras la realización de estas actividades se ha observado una mayor A-C, interés y participación por su parte.

Respuestas a las preguntas planteadas: Positivas (¿has estado atentos durante las actividades? “A veces sí seño”).

ÍTEMS DE EVALUACIÓN		Evaluación	Evaluación
Alumno/a:	JB	inicial	final
1. Presta atención a la explicación de las actividades		2	3
2. Mantiene la A-C durante la explicación de las actividades		2	3
3. Está atento/a durante la realización de las actividades		3	4
4. Reconoce la importancia de la A-C en el proceso de E-A		2	3
5. Muestra interés y motivación por las actividades de EC		3	4
6. Es capaz de controlar y utilizar correctamente su propio cuerpo		4	4
7. Utiliza sus capacidades físicas y habilidades motrices en la EC		3	4
8. Se comunica y se expresa a través de su cuerpo		3	4
9. Ha mejorado su A-C durante la jornada escolar mediante la EC			SÍ / NO
Observaciones: Ha conseguido aumentar su capacidad de A-C durante la jornada escolar.			
<i>Respuestas a las preguntas planteadas:</i> Positivas.			

ÍTEMS DE EVALUACIÓN		Evaluación	Evaluación
Alumno/a:	CC	inicial	final
1. Presta atención a la explicación de las actividades		4	5
2. Mantiene la A-C durante la explicación de las actividades		4	5
3. Está atento/a durante la realización de las actividades		5	5
4. Reconoce la importancia de la A-C en el proceso de E-A		4	5
5. Muestra interés y motivación por las actividades de EC		5	5
6. Es capaz de controlar y utilizar correctamente su propio cuerpo		5	5
7. Utiliza sus capacidades físicas y habilidades motrices en la EC		5	5
8. Se comunica y se expresa a través de su cuerpo		5	5
9. Ha mejorado su A-C durante la jornada escolar mediante la EC			SÍ / NO
Observaciones: CC es una alumna con gran capacidad de A-C, además de mostrar interés por aprender.			

Respuestas a las preguntas planteadas: Positivas.

ÍTEMS DE EVALUACIÓN		Evaluación	Evaluación
Alumno/a:	AF	inicial	final
1. Presta atención a la explicación de las actividades		2	3
2. Mantiene la A-C durante la explicación de las actividades		2	3
3. Está atento/a durante la realización de las actividades		2	4
4. Reconoce la importancia de la A-C en el proceso de E-A		2	3
5. Muestra interés y motivación por las actividades de EC		3	4
6. Es capaz de controlar y utilizar correctamente su propio cuerpo		3	4
7. Utiliza sus capacidades físicas y habilidades motrices en la EC		3	4
8. Se comunica y se expresa a través de su cuerpo		4	4
9. Ha mejorado su A-C durante la jornada escolar mediante la EC			SÍ / NO
Observaciones: Es de gran importancia su sitio en la asamblea, le beneficia sentarse cerca del docente, aumentando así su A-C. Muestra interés por participar.			
<i>Respuestas a las preguntas planteadas: Positivas.</i>			

ÍTEMS DE EVALUACIÓN		Evaluación	Evaluación
Alumno/a:	B	inicial	final
1. Presta atención a la explicación de las actividades		3	4
2. Mantiene la A-C durante la explicación de las actividades		3	4
3. Está atento/a durante la realización de las actividades		4	4
4. Reconoce la importancia de la A-C en el proceso de E-A		3	4
5. Muestra interés y motivación por las actividades de EC		3	4
6. Es capaz de controlar y utilizar correctamente su propio cuerpo		4	5
7. Utiliza sus capacidades físicas y habilidades motrices en la EC		4	5
8. Se comunica y se expresa a través de su cuerpo		3	4
9. Ha mejorado su A-C durante la jornada escolar mediante la EC			SÍ / NO
Observaciones: B es una alumna un poco tímida, que al principio le resulta difícil expresarse tanto corporal como verbalmente, pero ha mejorado tras la realización de las sesiones.			
<i>Respuestas a las preguntas planteadas: Positivas.</i>			

ÍTEMS DE EVALUACIÓN		Evaluación	Evaluación
Alumno/a:	JG	inicial	final

1. Presta atención a la explicación de las actividades	4	5
2. Mantiene la A-C durante la explicación de las actividades	4	5
3. Está atento/a durante la realización de las actividades	4	5
4. Reconoce la importancia de la A-C en el proceso de E-A	4	5
5. Muestra interés y motivación por las actividades de EC	5	5
6. Es capaz de controlar y utilizar correctamente su propio cuerpo	3	4
7. Utiliza sus capacidades físicas y habilidades motrices en la EC	3	4
8. Se comunica y se expresa a través de su cuerpo	4	5
9. Ha mejorado su A-C durante la jornada escolar mediante la EC		SÍ/ NO
Observaciones: JG es un alumno muy perfeccionista, intenta estar atento para realizar la actividad correctamente. <i>Respuestas a las preguntas planteadas: Positivas.</i>		

ÍTEMS DE EVALUACIÓN		Evaluación inicial	Evaluación final
Alumno/a:	P		
1. Presta atención a la explicación de las actividades		3	4
2. Mantiene la A-C durante la explicación de las actividades		3	4
3. Está atento/a durante la realización de las actividades		3	5
4. Reconoce la importancia de la A-C en el proceso de E-A		3	4
5. Muestra interés y motivación por las actividades de EC		2	3
6. Es capaz de controlar y utilizar correctamente su propio cuerpo		3	4
7. Utiliza sus capacidades físicas y habilidades motrices en la EC		3	4
8. Se comunica y se expresa a través de su cuerpo		3	4
9. Ha mejorado su A-C durante la jornada escolar mediante la EC			SÍ/ NO
Observaciones: P es una alumna que antes de iniciar la propuesta no mostraba interés por el baile, sin embargo, una vez finalizada ha obtenido un gran progreso en este aspecto. <i>Respuestas a las preguntas planteadas: Positivas.</i>			

ÍTEMS DE EVALUACIÓN		Evaluación inicial	Evaluación final
Alumno/a:	AG		
1. Presta atención a la explicación de las actividades		2	4
2. Mantiene la A-C durante la explicación de las actividades		2	4
3. Está atento/a durante la realización de las actividades		2	4

4. Reconoce la importancia de la A-C en el proceso de E-A	2	3
5. Muestra interés y motivación por las actividades de EC	2	4
6. Es capaz de controlar y utilizar correctamente su propio cuerpo	2	3
7. Utiliza sus capacidades físicas y habilidades motrices en la EC	2	3
8. Se comunica y se expresa a través de su cuerpo	2	3
9. Ha mejorado su A-C durante la jornada escolar mediante la EC		SÍ / NO
<p>Observaciones: Antes de iniciar la propuesta AG no era capaz de saltar con los pies juntos, tras estas sesiones ha conseguido una gran motivación por la realización de las actividades, además de aumentar su capacidad de A-C y de obtener progresos en su EC, incluyendo el salto con los pies juntos y a la pata coja.</p> <p><i>Respuestas a las preguntas planteadas:</i> Positivas.</p>		

ÍTEMS DE EVALUACIÓN		Evaluación inicial	Evaluación final
Alumno/a:	MG		
1. Presta atención a la explicación de las actividades		1	2
2. Mantiene la A-C durante la explicación de las actividades		1	2
3. Está atento/a durante la realización de las actividades		2	3
4. Reconoce la importancia de la A-C en el proceso de E-A		1	2
5. Muestra interés y motivación por las actividades de EC		2	3
6. Es capaz de controlar y utilizar correctamente su propio cuerpo		3	4
7. Utiliza sus capacidades físicas y habilidades motrices en la EC		2	3
8. Se comunica y se expresa a través de su cuerpo		2	3
9. Ha mejorado su A-C durante la jornada escolar mediante la EC			SÍ / NO
<p>Observaciones: En función del día quiere participar o se niega a realizar las actividades.</p> <p><i>Respuestas a las preguntas planteadas:</i> No muestra interés por aprender. No contesta a las preguntas planteadas.</p>			

ÍTEMS DE EVALUACIÓN		Evaluación inicial	Evaluación final
Alumno/a:	C		
1. Presta atención a la explicación de las actividades		3	4
2. Mantiene la A-C durante la explicación de las actividades		3	4
3. Está atento/a durante la realización de las actividades		4	5
4. Reconoce la importancia de la A-C en el proceso de E-A		3	5

5. Muestra interés y motivación por las actividades de EC	4	5
6. Es capaz de controlar y utilizar correctamente su propio cuerpo	3	4
7. Utiliza sus capacidades físicas y habilidades motrices en la EC	4	5
8. Se comunica y se expresa a través de su cuerpo	4	5
9. Ha mejorado su A-C durante la jornada escolar mediante la EC		SÍ / NO
Observaciones: A C le encanta participar en las actividades, aunque en ocasiones le cuesta respetar el turno de palabra y escuchar a sus compañeros/as. Tras llevar a cabo las actividades de EC ha mejorado su capacidad de AC en el resto de la jornada. <i>Respuestas a las preguntas planteadas: Positivas.</i>		

ÍTEMS DE EVALUACIÓN		Evaluación	Evaluación
Alumno/a:	CM	inicial	final
1. Presta atención a la explicación de las actividades		4	5
2. Mantiene la A-C durante la explicación de las actividades		4	5
3. Está atento/a durante la realización de las actividades		5	5
4. Reconoce la importancia de la A-C en el proceso de E-A		4	5
5. Muestra interés y motivación por las actividades de EC		4	5
6. Es capaz de controlar y utilizar correctamente su propio cuerpo		4	5
7. Utiliza sus capacidades físicas y habilidades motrices en la EC		4	5
8. Se comunica y se expresa a través de su cuerpo		4	5
9. Ha mejorado su A-C durante la jornada escolar mediante la EC			SÍ / NO
Observaciones: CM es una alumna que intenta participar siempre y realizar las actividades correctamente. <i>Respuestas a las preguntas planteadas: Positivas.</i>			

ÍTEMS DE EVALUACIÓN		Evaluación	Evaluación
Alumno/a:	JM	inicial	final
1. Presta atención a la explicación de las actividades		4	5
2. Mantiene la A-C durante la explicación de las actividades		4	5
3. Está atento/a durante la realización de las actividades		5	5
4. Reconoce la importancia de la A-C en el proceso de E-A		4	5
5. Muestra interés y motivación por las actividades de EC		5	5
6. Es capaz de controlar y utilizar correctamente su propio cuerpo		5	5

7. Utiliza sus capacidades físicas y habilidades motrices en la EC	5	5
8. Se comunica y se expresa a través de su cuerpo	4	5
9. Ha mejorado su A-C durante la jornada escolar mediante la EC		SÍ / NO
Observaciones: JM es un alumno muy participativo pero que en algunas ocasiones se distrae con sus compañeros, evitar estar al lado de determinados compañeros le beneficia en su A-C.		
<i>Respuestas a las preguntas planteadas: Positivas.</i>		

ÍTEMS DE EVALUACIÓN		Evaluación inicial	Evaluación final
Alumno/a:	J		
1. Presta atención a la explicación de las actividades		3	4
2. Mantiene la A-C durante la explicación de las actividades		3	4
3. Está atento/a durante la realización de las actividades		4	5
4. Reconoce la importancia de la A-C en el proceso de E-A		3	4
5. Muestra interés y motivación por las actividades de EC		4	5
6. Es capaz de controlar y utilizar correctamente su propio cuerpo		4	5
7. Utiliza sus capacidades físicas y habilidades motrices en la EC		4	5
8. Se comunica y se expresa a través de su cuerpo		4	5
9. Ha mejorado su A-C durante la jornada escolar mediante la EC			SÍ / NO
Observaciones: Se distrae con facilidad con sus compañeros, en ocasiones le cuesta mantener la concentración y pide ir al servicio o beber agua en mitad de la explicación o de la actividad. Tras las diversas sesiones ha progresado.			
<i>Respuestas a las preguntas planteadas: Positivas.</i>			

ÍTEMS DE EVALUACIÓN		Evaluación inicial	Evaluación final
Alumno/a:	D		
1. Presta atención a la explicación de las actividades		3	4
2. Mantiene la A-C durante la explicación de las actividades		3	4
3. Está atento/a durante la realización de las actividades		4	5
4. Reconoce la importancia de la A-C en el proceso de E-A		3	5
5. Muestra interés y motivación por las actividades de EC		4	5
6. Es capaz de controlar y utilizar correctamente su propio cuerpo		4	5
7. Utiliza sus capacidades físicas y habilidades motrices en la EC		5	5

8. Se comunica y se expresa a través de su cuerpo	4	5
9. Ha mejorado su A-C durante la jornada escolar mediante la EC		SÍ / NO
Observaciones: Muy participativo y con gran interés en la EC, en ocasiones se distrae con sus compañeros, pero al cambiar su ubicación en la asamblea ha mejorado su capacidad de AC.		
<i>Respuestas a las preguntas planteadas: Positivas.</i>		

ÍTEMS DE EVALUACIÓN		Evaluación inicial	Evaluación final
Alumno/a:	MP		
1. Presta atención a la explicación de las actividades		4	5
2. Mantiene la A-C durante la explicación de las actividades		4	5
3. Está atento/a durante la realización de las actividades		5	5
4. Reconoce la importancia de la A-C en el proceso de E-A		4	5
5. Muestra interés y motivación por las actividades de EC		5	5
6. Es capaz de controlar y utilizar correctamente su propio cuerpo		4	5
7. Utiliza sus capacidades físicas y habilidades motrices en la EC		4	5
8. Se comunica y se expresa a través de su cuerpo		4	5
9. Ha mejorado su A-C durante la jornada escolar mediante la EC			SÍ / NO
Observaciones: MP muestra mucho interés en las actividades de EC, intentando prestar toda su atención a la explicación y desarrollo de estas.			
<i>Respuestas a las preguntas planteadas: Positivas.</i>			

ÍTEMS DE EVALUACIÓN		Evaluación inicial	Evaluación final
Alumno/a:	AL		
1. Presta atención a la explicación de las actividades		4	5
2. Mantiene la A-C durante la explicación de las actividades		4	5
3. Está atento/a durante la realización de las actividades		5	5
4. Reconoce la importancia de la A-C en el proceso de E-A		4	5
5. Muestra interés y motivación por las actividades de EC		2	5
6. Es capaz de controlar y utilizar correctamente su propio cuerpo		4	5
7. Utiliza sus capacidades físicas y habilidades motrices en la EC		5	5
8. Se comunica y se expresa a través de su cuerpo		4	5
9. Ha mejorado su A-C durante la jornada escolar mediante la EC			SÍ / NO

Observaciones: Al inicio AL no mostraba gran interés por la EC, pero a medida que se han ido realizando las sesiones ha ido aumentando su motivación por dichas actividades, llegando a ser una de las alumnas con más ilusión por el desarrollo de estas.

Respuestas a las preguntas planteadas: Positivas.

ÍTEMS DE EVALUACIÓN		Evaluación inicial	Evaluación final
Alumno/a:	AR		
1. Presta atención a la explicación de las actividades		4	5
2. Mantiene la A-C durante la explicación de las actividades		3	4
3. Está atento/a durante la realización de las actividades		4	5
4. Reconoce la importancia de la A-C en el proceso de E-A		4	5
5. Muestra interés y motivación por las actividades de EC		5	5
6. Es capaz de controlar y utilizar correctamente su propio cuerpo		4	5
7. Utiliza sus capacidades físicas y habilidades motrices en la EC		4	5
8. Se comunica y se expresa a través de su cuerpo		4	5
9. Ha mejorado su A-C durante la jornada escolar mediante la EC			SÍ / NO
Observaciones: Muy participativo en las sesiones.			
<i>Respuestas a las preguntas planteadas:</i> Positivas.			

ÍTEMS DE EVALUACIÓN		Evaluación inicial	Evaluación final
Alumno/a:	MR		
1. Presta atención a la explicación de las actividades		2	3
2. Mantiene la A-C durante la explicación de las actividades		1	2
3. Está atento/a durante la realización de las actividades		2	3
4. Reconoce la importancia de la A-C en el proceso de E-A		2	3
5. Muestra interés y motivación por las actividades de EC		3	4
6. Es capaz de controlar y utilizar correctamente su propio cuerpo		3	4
7. Utiliza sus capacidades físicas y habilidades motrices en la EC		3	4
8. Se comunica y se expresa a través de su cuerpo		3	4
9. Ha mejorado su A-C durante la jornada escolar mediante la EC			SÍ / NO
Observaciones: MR es una alumna que suele distraerse con facilidad. Además, presenta grandes problemas de visión necesitando por ello apoyo en ciertas actividades.			
<i>Respuestas a las preguntas planteadas:</i> Positivas.			

ÍTEMS DE EVALUACIÓN		Evaluación	Evaluación
Alumno/a:	AD	inicial	final
1. Presta atención a la explicación de las actividades		3	4
2. Mantiene la A-C durante la explicación de las actividades		3	4
3. Está atento/a durante la realización de las actividades		4	5
4. Reconoce la importancia de la A-C en el proceso de E-A		3	4
5. Muestra interés y motivación por las actividades de EC		4	5
6. Es capaz de controlar y utilizar correctamente su propio cuerpo		4	5
7. Utiliza sus capacidades físicas y habilidades motrices en la EC		4	5
8. Se comunica y se expresa a través de su cuerpo		4	5
9. Ha mejorado su A-C durante la jornada escolar mediante la EC			SÍ/ NO
Observaciones: Al cambiar de sitio en la asamblea a AD ha mostrado mayor A-C en la explicación y desarrollo de las actividades. Ha mostrado una gran motivación por las actividades desarrolladas.			
<i>Respuestas a las preguntas planteadas: Positivas.</i>			

ÍTEMS DE EVALUACIÓN		Evaluación	Evaluación
Alumno/a:	AR	inicial	final
1. Presta atención a la explicación de las actividades		3	4
2. Mantiene la A-C durante la explicación de las actividades		3	4
3. Está atento/a durante la realización de las actividades		4	5
4. Reconoce la importancia de la A-C en el proceso de E-A		4	5
5. Muestra interés y motivación por las actividades de EC		5	5
6. Es capaz de controlar y utilizar correctamente su propio cuerpo		4	5
7. Utiliza sus capacidades físicas y habilidades motrices en la EC		4	5
8. Se comunica y se expresa a través de su cuerpo		4	5
9. Ha mejorado su A-C durante la jornada escolar mediante la EC			SÍ/ NO
Observaciones: Muestra interés y motivación por la EC siempre y cuando ningún compañero/a le moleste o le dé sin querer, en estas ocasiones se enfada y no desea continuar la actividad durante algunos minutos, tras calmarse suele continuar sin problemas; es aconsejable trabajar esta frustración.			
<i>Respuestas a las preguntas planteadas: Positivas.</i>			

ÍTEMS DE EVALUACIÓN		Evaluación	Evaluación
Alumno/a:	AS	inicial	final
1. Presta atención a la explicación de las actividades		4	5
2. Mantiene la A-C durante la explicación de las actividades		3	4
3. Está atento/a durante la realización de las actividades		4	5
4. Reconoce la importancia de la A-C en el proceso de E-A		4	5
5. Muestra interés y motivación por las actividades de EC		3	4
6. Es capaz de controlar y utilizar correctamente su propio cuerpo		4	5
7. Utiliza sus capacidades físicas y habilidades motrices en la EC		4	5
8. Se comunica y se expresa a través de su cuerpo		4	5
9. Ha mejorado su A-C durante la jornada escolar mediante la EC			SÍ / NO
Observaciones: AS es una alumna que no suele expresar sus emociones, sin embargo, realiza las actividades, además, al finalizarlas y hacerle preguntas sobre si estas le han gustado responde de forma afirmativa.			
<i>Respuestas a las preguntas planteadas: Positivas.</i>			

ÍTEMS DE EVALUACIÓN		Evaluación	Evaluación
Alumno/a:	AS	inicial	final
1. Presta atención a la explicación de las actividades		4	5
2. Mantiene la A-C durante la explicación de las actividades		4	4
3. Está atento/a durante la realización de las actividades		4	5
4. Reconoce la importancia de la A-C en el proceso de E-A		4	5
5. Muestra interés y motivación por las actividades de EC		5	5
6. Es capaz de controlar y utilizar correctamente su propio cuerpo		4	5
7. Utiliza sus capacidades físicas y habilidades motrices en la EC		4	5
8. Se comunica y se expresa a través de su cuerpo		4	5
9. Ha mejorado su A-C durante la jornada escolar mediante la EC			SÍ / NO
Observaciones: AS es un alumno con gran interés por asistir al colegio, pero siempre destaca que las sesiones donde se trabaja la EC son sus preferidas. En determinadas ocasiones se distrae con algunos compañeros.			
<i>Respuestas a las preguntas planteadas: Positivas.</i>			

ÍTEMS DE EVALUACIÓN			

Alumno/a:	JS	Evaluación inicial	Evaluación final
1. Presta atención a la explicación de las actividades		3	4
2. Mantiene la A-C durante la explicación de las actividades		3	4
3. Está atento/a durante la realización de las actividades		4	5
4. Reconoce la importancia de la A-C en el proceso de E-A		4	5
5. Muestra interés y motivación por las actividades de EC		5	5
6. Es capaz de controlar y utilizar correctamente su propio cuerpo		4	5
7. Utiliza sus capacidades físicas y habilidades motrices en la EC		4	4
8. Se comunica y se expresa a través de su cuerpo		4	5
9. Ha mejorado su A-C durante la jornada escolar mediante la EC			SÍ / NO
Observaciones: JS es un alumno que ha alcanzado resultados positivos tras modificar su sitio en la asamblea, encontrándose ahora sentado cerca del docente.			
<i>Respuestas a las preguntas planteadas: Positivas.</i>			

ÍTEMS DE EVALUACIÓN		Evaluación inicial	Evaluación final
Alumno/a:	MV		
1. Presta atención a la explicación de las actividades		4	5
2. Mantiene la A-C durante la explicación de las actividades		4	5
3. Está atento/a durante la realización de las actividades		4	5
4. Reconoce la importancia de la A-C en el proceso de E-A		4	5
5. Muestra interés y motivación por las actividades de EC		5	5
6. Es capaz de controlar y utilizar correctamente su propio cuerpo		4	4
7. Utiliza sus capacidades físicas y habilidades motrices en la EC		4	5
8. Se comunica y se expresa a través de su cuerpo		4	5
9. Ha mejorado su A-C durante la jornada escolar mediante la EC			SÍ / NO
Observaciones: Muestra interés y atención por la EC, pero en ocasiones puntuales no controla su cuerpo y realiza acciones sin pensar las consecuencias negativas que pueden ocasionar.			
<i>Respuestas a las preguntas planteadas: Positivas.</i>			

Anexo 10. Gráficas de evaluación inicial y final del alumnado.

Evaluación del alumnado

Resultados obtenidos en el ítem 1: "Presta atención a la explicación de las actividades".

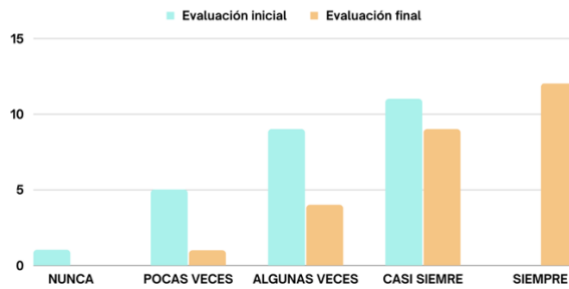

Evaluación del alumnado

Resultados obtenidos en el ítem 2: "Mantiene la A-C durante la explicación de las actividades".

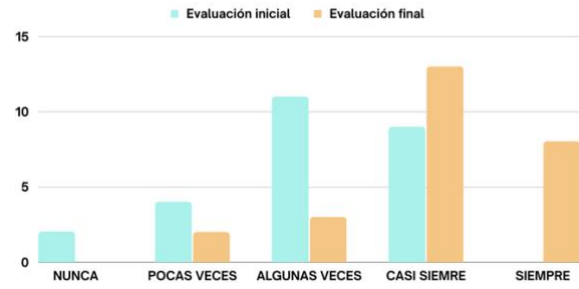

Evaluación del alumnado

Resultados obtenidos en el ítem 3: "Está atento/a durante la realización de las actividades".



Evaluación del alumnado

Resultados obtenidos en el ítem 4: "Reconoce la importancia de la A-C en el proceso de E-A".

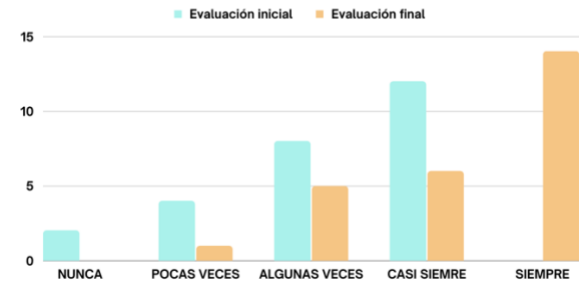

Evaluación del alumnado

Resultados obtenidos en el ítem 5: "Muestra interés y motivación por las actividades de EC".

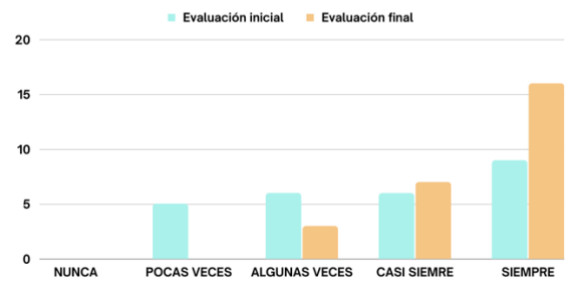

Evaluación del alumnado

Resultados obtenidos en el ítem 6: "Es capaz de controlar y utilizar correctamente su propio cuerpo".



Evaluación del alumnado

Resultados obtenidos en el ítem 7: "Utiliza sus capacidades físicas y habilidades motrices en la EC".

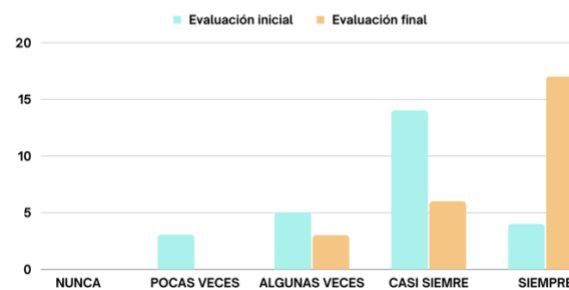





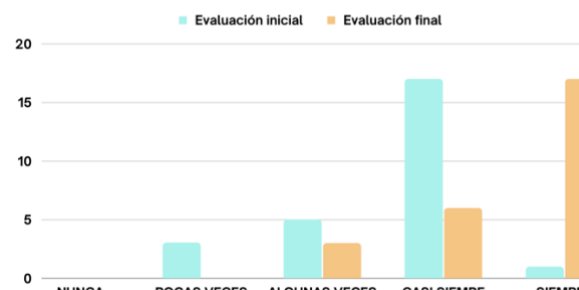



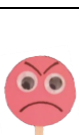

Evaluación del alumnado

Resultados obtenidos en el ítem 8: "Se comunica y se expresa a través de su cuerpo".



Anexo 11. Evaluación de la propia actuación docente

¿Cómo os sentís cuando la seño explica una actividad?		26 alumnos/as. (Comentarios generales: “Con muchas ganas de empezar la actividad”)
		0 alumnos/as.
		0 alumnos/as.
¿Cómo os habéis sentido después de realizar estas actividades?		23 alumnos/as. (Comentarios generales: “Me ha gustado mucho, quiero jugar otra vez”)
		1 alumno (AG: Estoy triste porque no quiero que se acabe este juego, me lo estaba pasando muy bien)
		2 alumnos/as (AR: “Estoy enfadado porque J me ha pegado”) (J: “Estoy enfadada porque AR me ha pegado primero”)
Después de que la seño os haya ayudado, ¿cómo os habéis sentido?		26 alumnos/as. (Comentarios generales: “Feliz porque he sabido jugar bien”)
		0 alumnos/as.
		0 alumnos/as.
¿Hay algo que os haya hecho sentir así? 	Comentarios que destacar realizados en la asamblea: E: Me he puesto feliz porque G me ha ayudado. AR: Sí seño, el juego de convertirnos en animales. CM: A mí me ha puesto feliz el juego de conducir, me ha encantado conducir como papá y mamá. AA: Bailando estaba muy contenta, ¿podemos bailar otra vez seño? Es que me encanta.	

<p>¿Hay algo que os haya hecho sentir así?</p> 	<p>Comentarios que destacar realizados en la asamblea: MG: Estaba muy triste cuando G se ha puesto con AS para hacer las cosquillas. CC: Me he puesto triste cuando he fallado en el medio de transporte que sonaba.</p>
<p>¿Hay algo que os haya hecho sentir así?</p> 	<p>Comentarios que destacar realizados en la asamblea: AF: Me he enfadado porque JB se ha colado. JG: Señó yo estaba enfadado cuando C dijo la respuesta sin levantar la mano y yo tenía la mano levantada.</p>

Anexo 12. Gráficas de evaluación de la propia actuación docente

Evaluación de la propia actuación docente

Pregunta 1: ¿Cómo os sentís cuando la seño explica una actividad?



Evaluación de la propia actuación docente

Pregunta 2: ¿Cómo os habéis sentido después de realizar estas actividades?



Evaluación de la propia actuación docente

Pregunta 3: ¿Después de que la seño os haya ayudado, ¿cómo os habéis sentido?

