

Sistema Martirio

Estudio Curtidores

Proyecto: Francisco Escudero Gilete, Luz Fdez De Valderrama Aparicio y Marta Fdez De Valderrama Aparicio · Ubicación: Sevilla · Año: 2020 · Uso: Mobiliario · Fotografía: Fernando Alda · Premios COAS Arquitectura & Sociedad 2021, Accésit en la categoría de *Diseño Arquitectónico*

Las maderas utilizadas en el mobiliario de martirio, son resultado de un largo viaje por el mundo terminando su viaje como desechos del puerto de Sevilla.

Una retícula de maderas y pallets, reciben y amortiguan el peso de los distintos contenedores en cualquier puerto de cualquier lugar del mundo, terminando finalmente aquí, donde serían gestionados por una empresa a concurso de Gestión de Residuos.

...O quizás sean recogidas, sin costes por algún chamari-lero, Carlos, que nos lo ofrece desde su taller de Utrera y tras limpiarlas y hacer listones de igual tamaño nos abren todas las posibilidades de crear una familia de mobiliario a raíz de una estructura sencilla de caballete.

Las maderas que llegan aquí, son resultados de estos viajes, de distintos lugares y de distintas especies y ahora las tenemos en Martirio, muy cerca de lo que fue la salida a las Américas hace muchos años y destinadas a seguir formando parte en la historia de muchos encuentros entre personas.

186

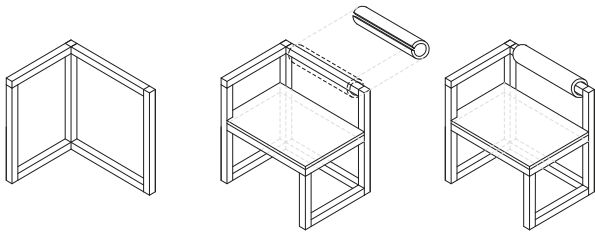

Axonometría silla

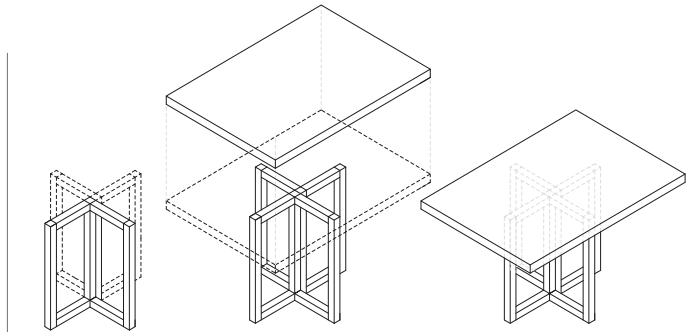

Axonometría mesa para 4

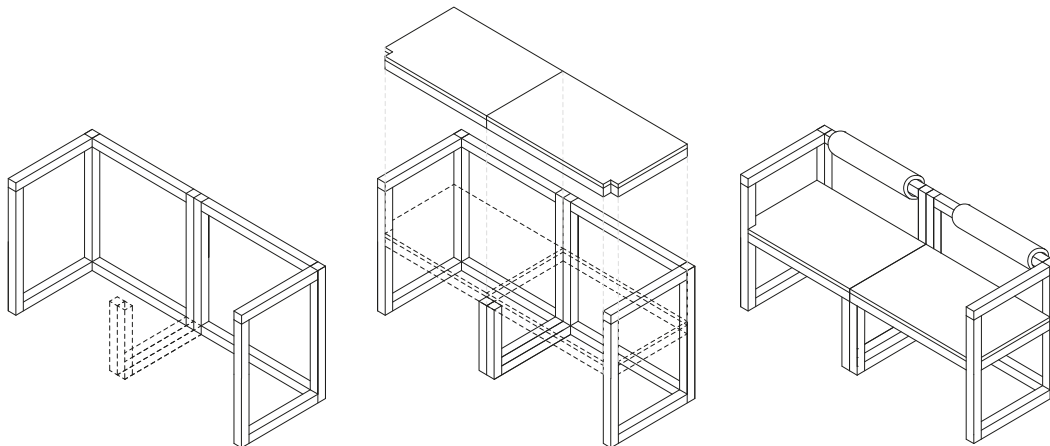

Axonometría Tú y yo

