

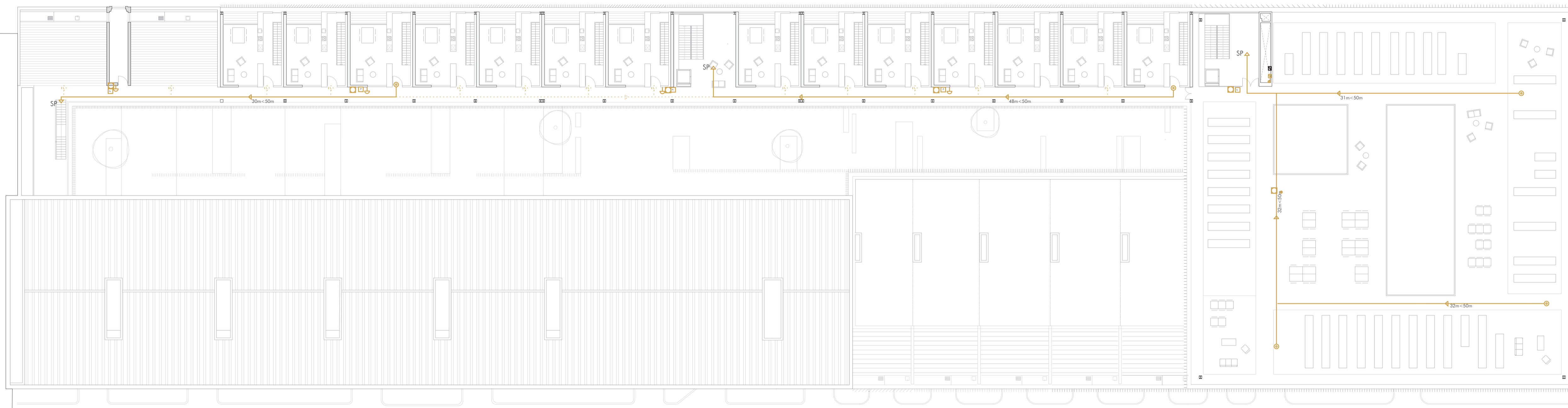

PLANTA PRIMERA +4.30 m



PLANTA SEGUNDA +8.90 m

ESQUEMA BIES

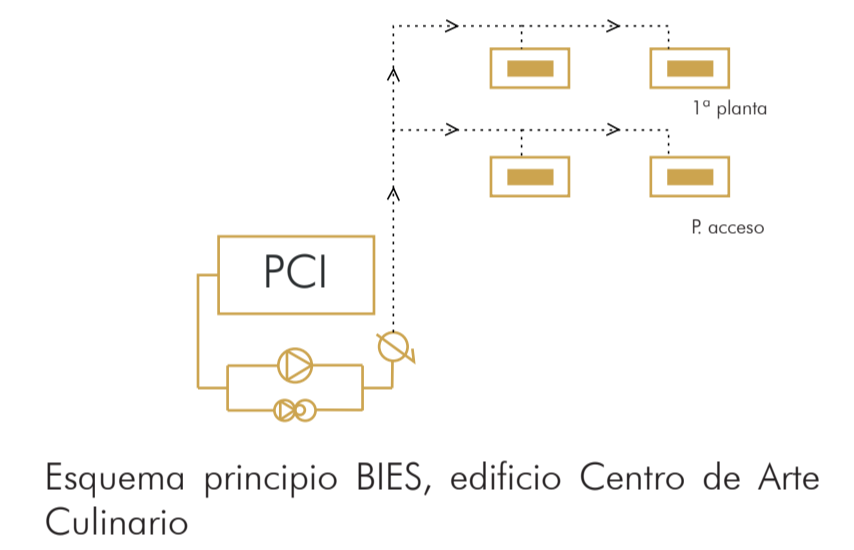
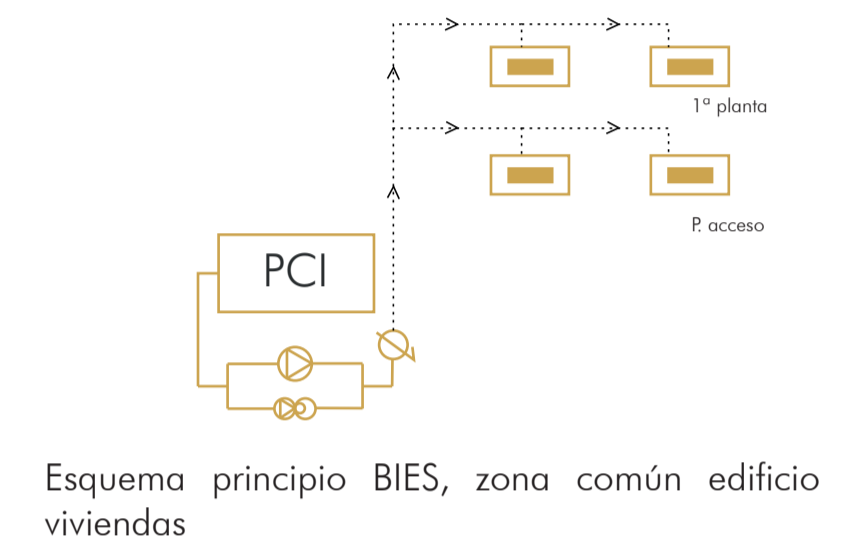

LEYENDA PCI

- Ocupación
- Salida de planta
- Salida exterior
- Origen de evacuación
- Escalera protegida
- Recorrido de evacuación
- Recorrido alternativo
- Local de riesgo especial bajo (protección EI90)
- Extintores portátiles 21A-113B cada 15m
- Hidrante exterior
- Boca de incendio equipada (45mm)
- Aljibe PCI
- Acometida bomberos
- Alarmas visual y acústica
- Detector de incendios
- Central de alarma
- Grupo de presión
- Montante
- Panel de extinción automática
- Rociadores automáticos
- Trazado BIES
- Extracción
- Conducto de extracción
- Red de extracción
- Ventilador de extracción
- Admisión
- Conducto de admisión
- Red de admisión
- Ventilador de admisión

-SECTOR 1 PARKING PRIVADO

PLANTA BAJA	SUPERFICIE	m ² /p	OCUPACIÓN
Planta sótano	1370 m ²	40	35

-SECTOR 2. ESPACIO COWORKING, BIBLIOTECA Y S.ESTUDIO

PLANTA BAJA	SUPERFICIE	m ² /p	OCUPACIÓN
Sala reuniones 1	71.80 m ²	2	36
Espacio de trabajo 1	18.78 m ²	2	9
Espacio de trabajo 2	13.00 m ²	2	6
Espacio de trabajo 3	13.00 m ²	2	6
Espacio de trabajo 4	20.00 m ²	2	10
Espacio de trabajo 5	13.00 m ²	2	6
Espacio de trabajo 6	13.00 m ²	2	6
Comedor 1	65.00 m ²	2	32
Comedor 2	62.00 m ²	2	32
Sala de conferencia 2	73.00 m ²	2	35
Zonas comunes	900 m ²	10	90
TOTAL	1400 m²	-	268

-SECTOR 2. ESPACIO COWORKING, BIBLIOTECA Y S.ESTUDIO

PLANTA PRIMERA	SUPERFICIE	m ² /p	OCUPACIÓN
Biblioteca	194 m ²	2	97
Sala de Estudio	195 m ²	2	97
Comedor	97 m ²	2	48
Espacio de trabajo 1	23 m ²	2	11
Espacio de trabajo 2	16 m ²	2	8
Espacio de trabajo 3	16 m ²	2	8
Espacio de trabajo 4	16 m ²	2	8
Espacio de trabajo 5	15 m ²	2	7
Espacio de trabajo 6	15 m ²	2	7
Espacio de trabajo 7	15 m ²	2	7
Espacio de trabajo 8	15 m ²	2	7
Espacio de trabajo 9	15 m ²	2	7
Espacio de trabajo 10	15 m ²	2	7
Zonas comunes	700 m ²	10	90
TOTAL	1400 m²	-	400

-SECTOR 3. VIVIENDAS C/JIMÉNEZ ARANDA

PLANTA SEGUNDA	SUPERFICIE	m ² /p	OCUPACIÓN
Zona de gestión 1	40 m ²	2	20
Zona de gestión 2	40 m ²	2	20
Espacio de trabajo 1	23 m ²	2	10
Espacio de trabajo 2	16 m ²	2	8
Zonas comunes	1200 m ²	10	120
TOTAL	1400 m²	-	178

-SECTOR 4. VIVIENDAS-TALLER

PB+2	SUPERFICIE	m ² /p	OCUPACIÓN
VIVIENDAS	2400 m ²	20	120

*Un total de 25 viviendas de 2 dormitorios de 100 m²

PB+1	SUPERFICIE	m ² /p	OCUPACIÓN
Taller	700 m ²	5	140
Viviendas	700 m ²	20	35
TOTAL	700 m²	-	175

*Un total de 5 viviendas de 2 dormitorios de 100 m²

-SECTOR 5. ESCUELA DE COCINA

PLANTA ACCESO	SUPERFICIE	m ² /p	OCUPACIÓN
Cocina 1	40 m ²	5	8
Cocina 2	40 m ²	5	8
Cocina 3	40 m ²	5	8
Baño	23 m ²	3	7
Comedor	500 m ²	10	50
Cafetería	300 m ²	10	30
Zonas Comunes	290 m ²	10	29
TOTAL	1233 m²	-	140

PLANTA PRIMERA	SUPERFICIE	m ² /p	OCUPACIÓN
Aula 1	40 m ²	1.5	26
Aula 2	40 m ²	1.5	26
Aula 3	40 m ²	1.5	26
Aula 4	40 m ²	1.5	26
Aula 5	40 m ²	1.5	26
Cafetería	190 m ²	10	19
Zonas Comunes	290 m ²	10	29
TOTAL	680 m²	-	178

CÁLCULO OCUPACIÓN

PROTECCIÓN CONTRA INCENDIOS

CENTRO DE ARTE CULINARIO ANDALUZ