

UMBRAL. 30 VIVIENDAS, HUERTOS Y UN GRAN SALÓN
 Proyecto híbrido (viviendas - equipamientos) en el Sector Norte de Sevilla.

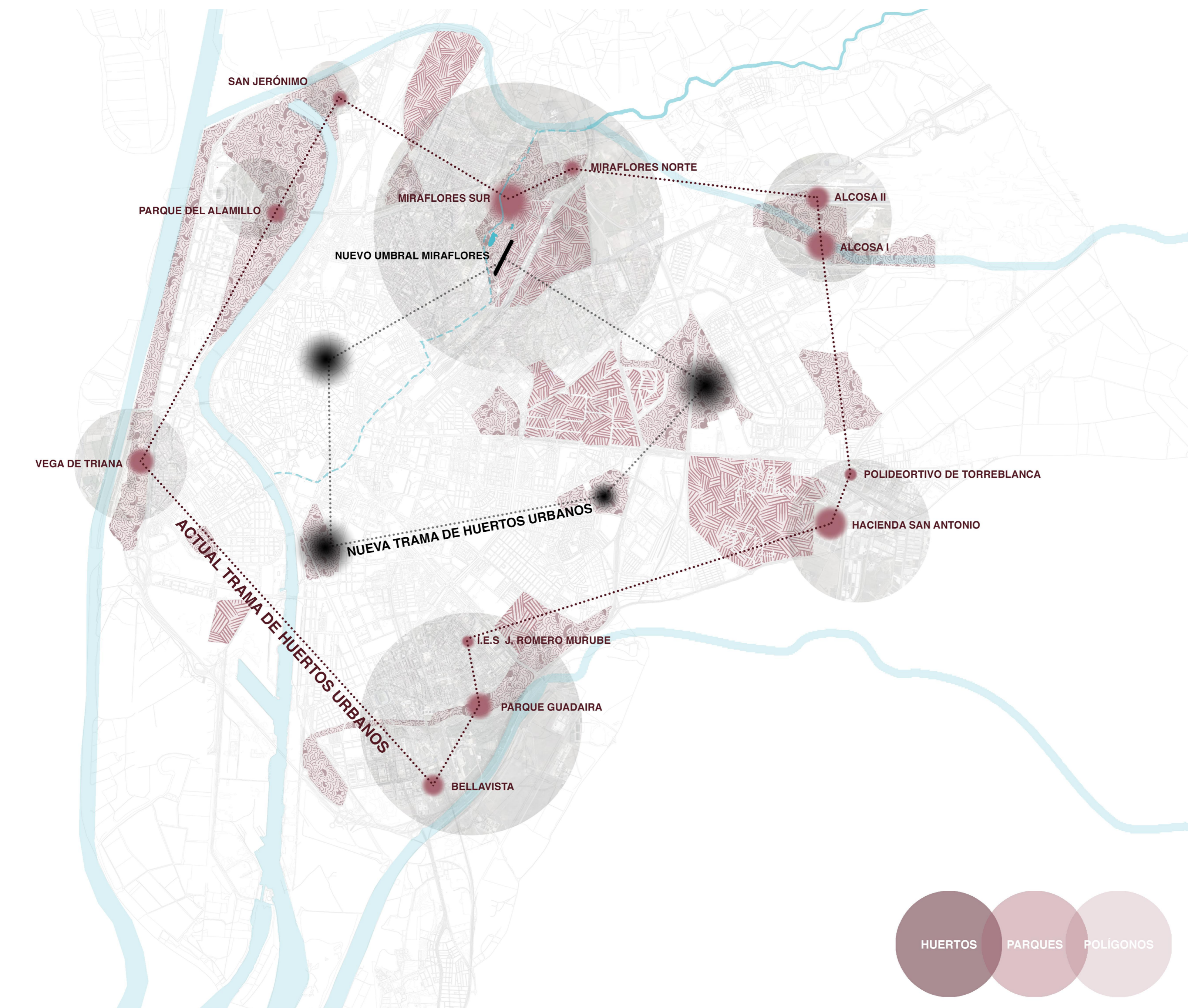

ESTRATEGIAS

ANÁLISIS: ESTUDIO DEL ENTORNO – DINÁMICO Y ESTÁTICO

El ámbito de intervención se ubica a orillas de dos mundos completamente diferentes:

Al oeste, el Parque Miraflores, siendo este un mundo dinámico en referencia a la variedad y la evolución de sus texturas a lo largo del tiempo, la diversidad de actividades alberga, la heterogeneidad de la sociedad que lo frecuenta y la complejidad de su trama orgánica de caminos. Por otro lado, al este, el Polígono Calonge, un mundo íntegramente estático, dominado por el metal. La trama de calles es ortogonal y presenta una afluencia de personas que se adaptan al horario de apertura y cierre de los comercios del polígono.

Una característica fundamental del Parque Miraflores es que alberga una gran extensión de huertos que mantienen una relación con el polígono puesto que el polígono los surte de madera, material necesario para la fabricación de herramientas y elementos útiles para el desarrollo de los huertos.



RELACIONES: HUERTOS COMO UMBRAL

Una vez entendidas las dos realidades del lugar puede definirse el ámbito de intervención como un límite, sin embargo, a través de la arquitectura, este espacio puede transformarse en un umbral de conexión. Para ello, una herramienta fundamental serán los huertos ubicados en el Parque Miraflores.

El umbral de relación se materializará a través de huertos, que se ubicarán en el exterior del proyecto y servirán de colchón y atracción entre el polígono y el parque. Por otro lado, en el interior del proyecto se incluirán talleres para el desarrollo de herramientas de madera, espacios para la plantación y germinación de semillas y primeros brotes, aulas de formación para los residentes y un taller para la creación y manipulación de huertos verticales.



RELACIONES HUMANAS: [RE]CONQUISTAR EL UMBRAL – DE VIVIR A CONVIVIR

Este proyecto se ha concebido desde una perspectiva social actual, mientras que la arquitectura hasta la fecha se ha construido partiendo de la cuestión ¿Cómo debemos vivir?, este proyecto nace de la pregunta ¿Cómo debemos convivir? Es fundamental plantear edificios que fomenten la convivencia de los usuarios dejando así atrás el antiguo modelo de vida individualista.

El edificio plurifamiliar entendido como comunidad y no como una suma de unidades es, sin duda, el arquetipo de la arquitectura del futuro. Es por ello que el proyecto se plantea como un edificio híbrido con espacios destinados a la interacción social y a la convivencia de los usuarios que lo habitan. La idea principal del proyecto es crear un único hogar y no una concatenación de ellos.

En una época en la que vemos el mundo a través de una pantalla e incluso basamos nuestras relaciones en contactos virtuales, es fundamental usar la arquitectura como herramienta que cree espacios que nos permitan recuperar las relaciones directas cara cara, mucho más cercanas, mucho más reales y, sobre todo, mucho más humanas. Volver atrás en el tiempo y recobrar el hábito que existía en los pueblos de Andalucía donde los vecinos se sentaban en el umbral de su casa a conversar sobre el día a día o la familia. El proyecto trata de ser amable con el usuario e invitarlo a conectar con el resto de vecinos y también con el entorno natural del parque. Esta es, sin duda, una intervención que ha nacido con la premisa de devolverle a las personas el privilegio de la interacción y el contacto que, inevitablemente la propia arquitectura había mermado.

En resumidas cuentas, este es un proyecto que pretende dar protagonismo a lo comunitario frente a lo individual, ofrecer una oportunidad de volver al pasado con la influencia del presente y hacemos reflexionar sobre el tipo de arquitectura que debemos construir.

VIVIR - INDIVIDUAL



VIVIENDA CERRADA AL EXTERIOR

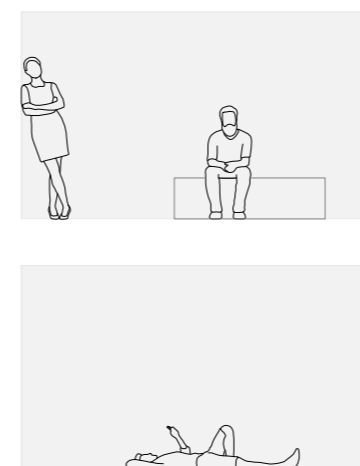

VIVIENDA HACIA EL INTERIOR

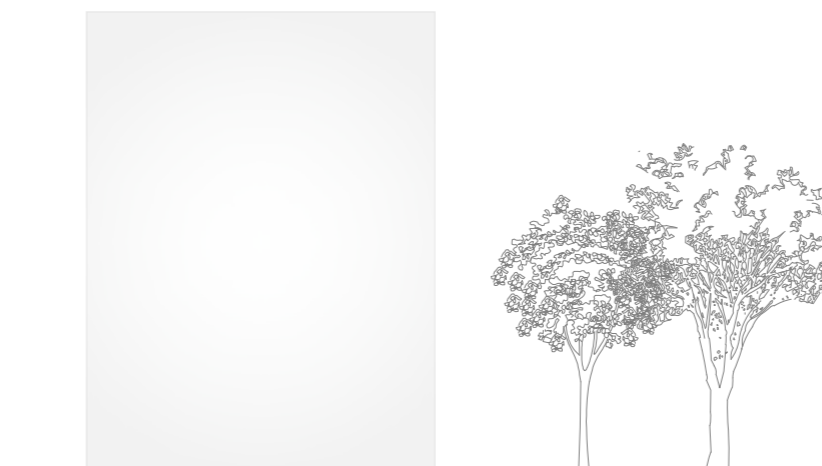

CONVIVIR - COLECTIVO

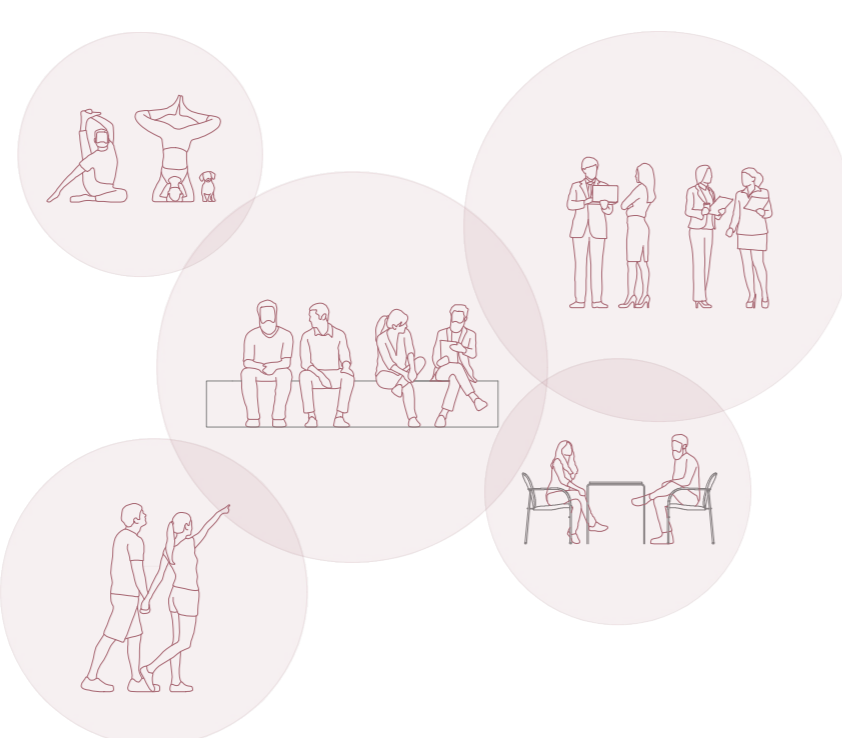

VIVIENDA EN COOPERATIVA

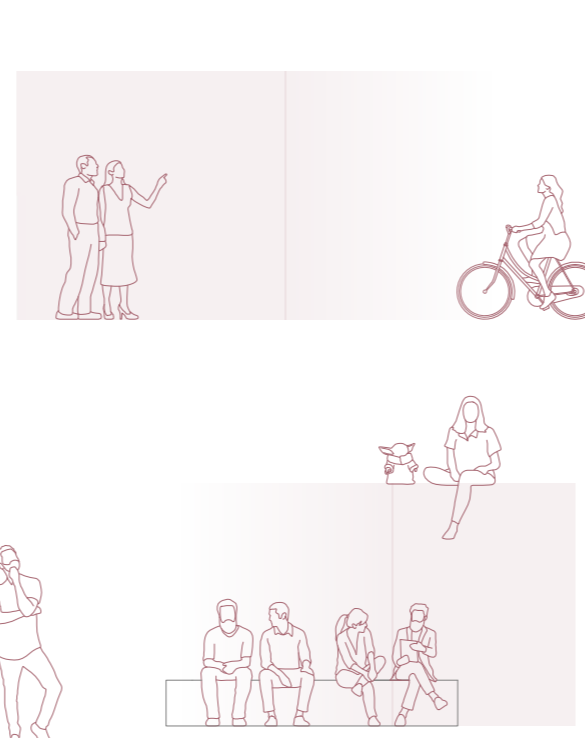

CONEXIÓN CON LA NATURALEZA



DISTINTAS ESCALAS DEL UMBRAL

Entenderemos el umbral como un espacio de intercambio en el que conviven realidades compartidas y este concepto será llevado a las distintas escalas del edificio proyectado.

En la primera escala, la escala ciudad, el edificio genera el umbral mediante la fusión de las tramas de los dos mundos que rodean el ámbito. Para ello, se conjuga la trama orgánica y dinámica del parque, con la trama ortogonal y estática del polígono, generando volúmenes prismáticos que se desplazan entre sí y crean espacios de relación con el vacío.

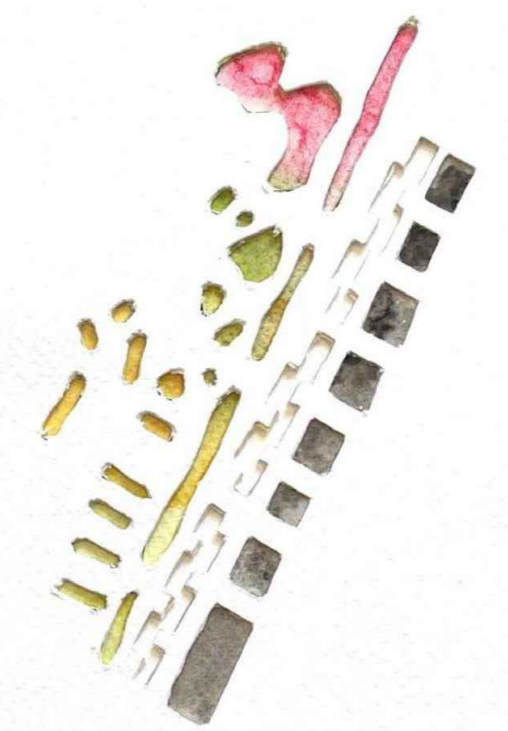

En la escala edificio, el umbral se resuelve mediante una acción de vaciado. Se plantea una galería que rompe el edificio y se ensancha generando espacios de relación para los residentes y terrazas que establecen permeabilidad visual entre los dos mundos que rodean al ámbito. Esta acción genera una riqueza y disparidad en las secciones transversales del edificio.

Finalmente, en la escala vivienda, el umbral se plantea como un espacio de transición entre la galería y la vivienda, generando una estancia previa a la zona más privada del edificio que no pertenece a ella ni tampoco a la zona pública y a la vez forma parte de los dos espacios.

EL ORIGEN DEL VOLUMEN: GÉNESIS Y MATERIALIZACIÓN DEL UMBRAL

VOLUMEN ESTÁTICO

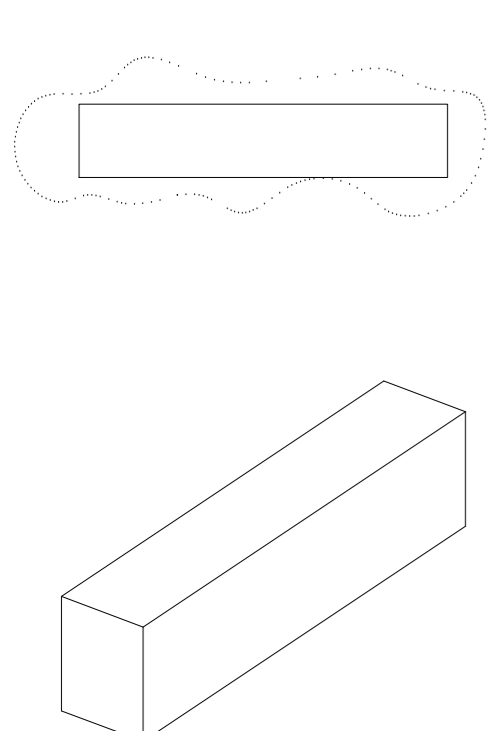

EDIFICIO LINEAL EN GALERÍA

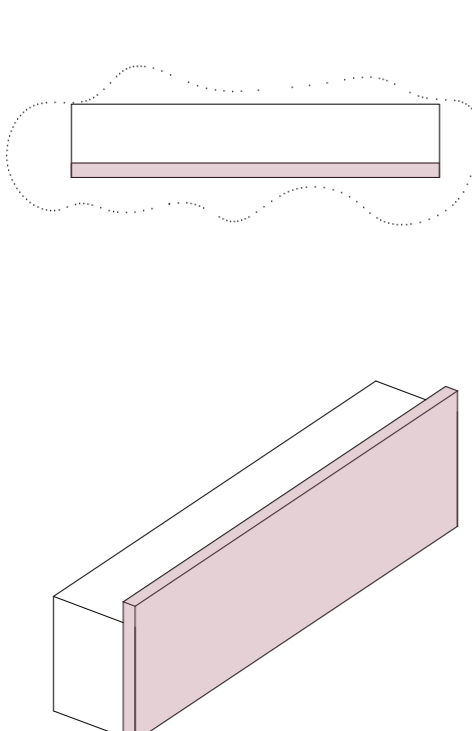

EDIFICIO FRAGMENTADO

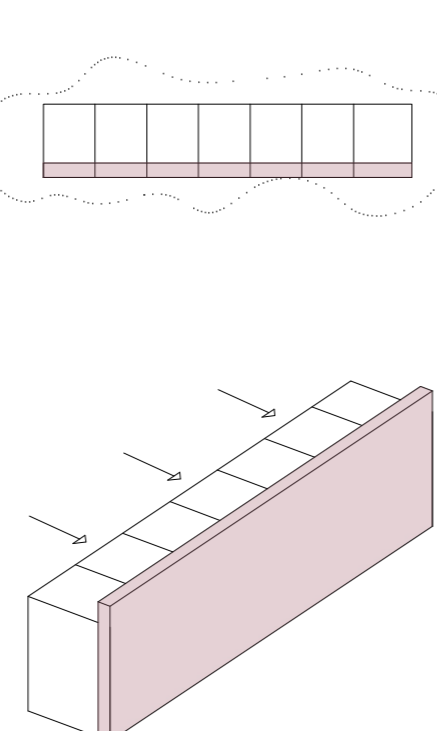

EDIFICIO UMBRAL

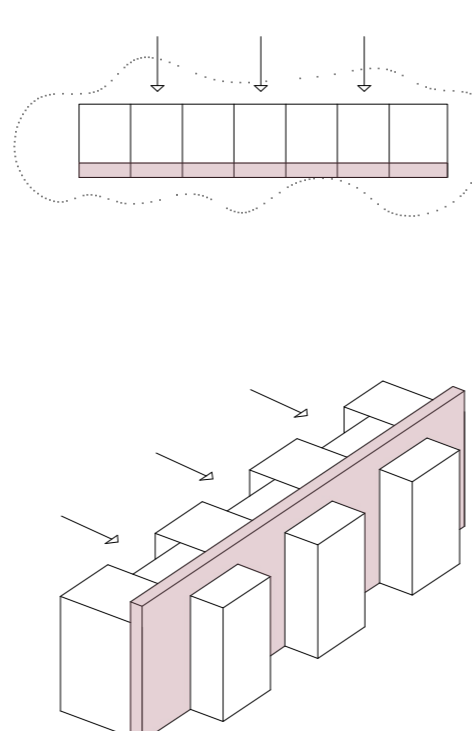

UMBRALES EN EL EDIFICIO

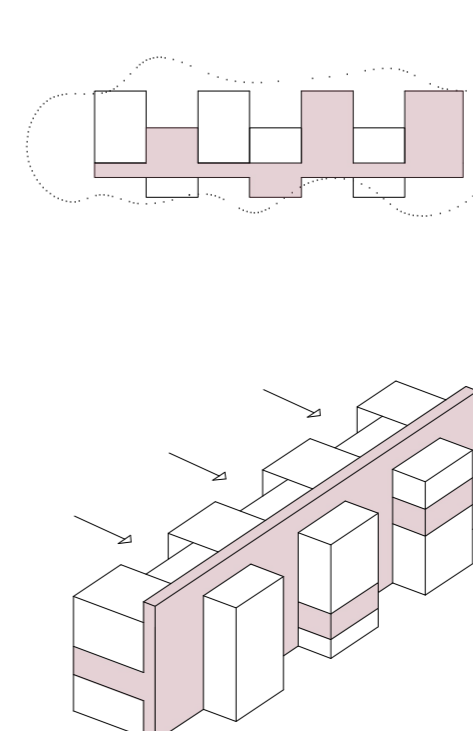

¿Quieres saber más?

Escanéame para saber más sobre el desarrollo del proyecto y las estrategias de intervención.

