

CUBIERTA NO TRANSITABLE E:1/10

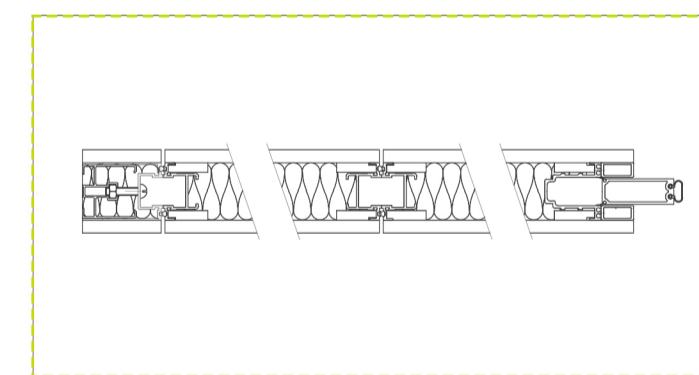
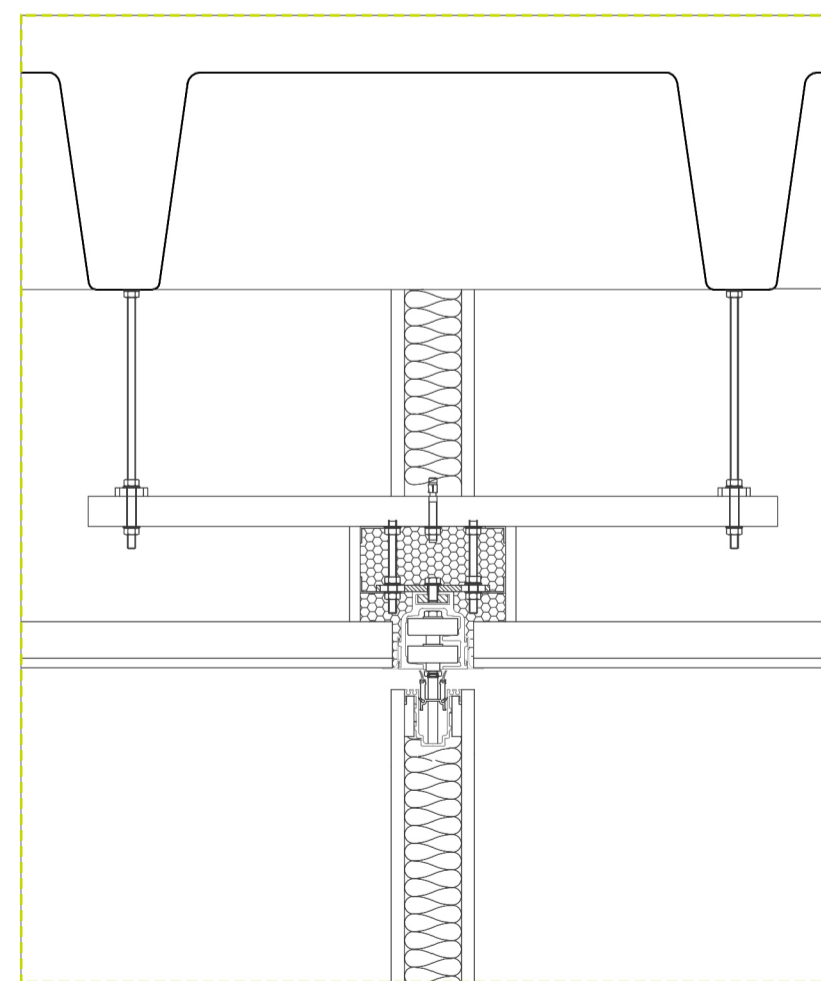

PANEL ACÚSTICO MOVIL E:1/10

- CU 1 Chapa de remate de acero galvanizado con formación de pendiente 10° tomada con adhesivo con base de resina epoxi dos componentes.
- CU 2 Baldosa cerámico natural, 14x28x0,6 cm Rd 35
- CU 3 Mortero de cemento M-5 (Resistencia a compresión 5 N/mm²)
- CU 4 Capa antipuzamiento geotextil DANCOTE L PY 200 o similar
- CU 5 Impermeabilización muro con lámina de betón modificado con elastómero SBS, LBM(SBS) 50G-FP
- CU 6 Aislamiento térmico de poliestireno extruido XPS, espesor 6 cm, conductividad térmica 0.034 W/mK, resistencia a compresión > 300 kPa
- CU 7 Formación de pendientes con hormigón celular a base de cemento y aditivo plastificante-areante, de resistencia a compresión 0.2 MPa y 350 kg/m³ de densidad
- CU 8 Chapa de remate concañón de muro en acero galvanizado con goterón
- CU 9 Soportes regulables 100/130 de PVC para la ejecución de pavimentos flotantes en cubierta
- CU 10 Arena natural: fina y seca, de granulometría comprendida entre 0 y 2 mm de diámetro
- CU 11 Zócalo de chapa plegada de acero cortén de e=1,5 mm unido a fábrica de ladrillo mediante tornillos pasantes
- CU 12 Chapa de remate de acero galvanizado para sujeción de lámina impermeabilizante e iluminación
- CU 13 Baldosa de cemento hidráulica de 75x75x0,6 cm, Rd 35
- CU 14 Adoquín de granito Blanco Berrocal, 8x8x5 cm, Rd 35

- FCP 1 Pie y medio de Ladrillo cerámico perforado, para revestir, 24x12x9 cm tomado con Mortero de cemento CEM I/B-P 32,5 N tipo M-5
- FCP 2 Malla de fibra de vidrio, antialcalis, de 10x10 mm de luz de malla, de 750 a 900 micras de espesor y de 200 a 250 g/m² de masa superficial, con 25 kg/cm² de resistencia a tracción, para armar morteros en frente de forjados.
- FCP 3 Mortero de cal, tipo GP-CSIII W2, color blanco
- FCP 4 Medio pie de Ladrillo cerámico perforado, para revestir, 24x12x9 cm tomado con Mortero de cemento CEM I/B-P 32,5 N tipo M-5
- FCP 5 Cámara de aire no ventilada, espesor 25 cms
- FCP 6 Pie de Ladrillo cerámico perforado, para revestir, 24x12x9 cm tomado con Mortero de cemento CEM I/B-P 32,5 N tipo M-5
- FCP 7 Banda acústica de dilatación, autoadhesiva, de espuma de poliuretano de células cerradas "KNAUF", de 3,2 mm de espesor y 50 mm de anchura, resistencia térmica 0,10 m²K/W, conductividad térmica 0,032 W/mK
- FCP 8 Canal 4835 "KNAUF" de acero galvanizado
- FCP 9 Placa de yeso laminado DF / UNE-EN 520 - 1200 / longitud / 15 / con los bordes longitudinales afinado, cortavulgo "KNAUF", Euroclase A2-s1, d0 de reacción al fuego
- FCP 10 Montante 4835 "KNAUF" de acero galvanizado
- FCP 11 Cámara de aire no ventilada, e= 5 cms
- FCP 12 Aislamiento térmico de poliestireno extruido XPS, e= 6 cm, conductividad térmica 0.034 W/mK, resistencia a compresión > 300 kPa
- FCP 13 Dintel con doble Vigueta pretensada, T-18, Lmedia = 4 m, según UNE-EN 15037-1
- FCP 14 Dintel metálico de chapa de acero S275JR de 2,5 mm de espesor, de 140 mm de anchura, acabado lacado con pintura de poliéster.
- FCP 15 Mortero de cal, tipo GP-CSIII W0, de color gris, compuesto por cal aérea, aglomerantes hidráulicos, áridos seleccionados y aditivos
- FCP 16 Tabique móvil acústico, de suspensión doble, compuesto por módulos ciegos independientes ensamblados

- MC 1 Estructura auxiliar sujeción a canto de forjado, perfil de acero laminado para su uso con el sistema SSZNT "STRU GAL"
- MC 2 Montante de aluminio, "STRU GAL", de 150x52 mm (e= 306,79 cm), acabado lacado estándar, con junta central de estanqueidad y juntas interiores de travésaño, provisto de canal de desagüe y ventilación
- MC 3 Travésaño de aluminio, "STRU GAL", de 75x52 mm (e= 62,64 cm), acabado lacado estándar, con junta central de estanqueidad y juntas interiores de travésaño, provisto de canal de desagüe y ventilación
- MC 4 Tapa embellecedora de aluminio en posición vertical y horizontal, en remate del perfil de anclaje del cristal, para su uso con el sistema SSZNT "STRU GAL", acabado lacado estándar
- MC 5 Perfil grueso de aluminio, para su uso con el sistema SSZNT "STRU GAL", incluso juntas del cristal
- MC 6 Doble acristalamiento templado de control solar, color azul, 816/6 conjunto formado por vidrio exterior templado, de control solar, color azul de 8 mm, cámara de aire deshidratada con perfil separador de aluminio y doble sellado perimetral, de 16 mm, y vidrio interior Float incoloro de 6 mm de espesor, 30 mm de espesor total.

- L1 Ventanal fijo de aluminio, dimensiones 600x700 mm, acabado estándar en las dos caras, color blanco, perfiles de 70 mm de anchura
- L2 Premarco de aluminio, de 36x18x1,5 mm, ensamblado mediante escuadras y con patillas de anclaje para la fijación al paramento y tornillos para la fijación de la carpintería.
- L3 Ventana de aluminio con rotura de puente térmico, dos hojas practicables, con apertura hacia el interior, dimensión 1500x1000 mm.
- L4 Premarco de aluminio, de 36x18x1,5 mm, ensamblado mediante escuadras y con patillas de anclaje para la fijación al paramento y tornillos para la fijación de la carpintería.
- L5 Planta de aluminio, serie Strugal SSRRP "STRU GAL", con rotura de puente térmico, tres hojas correderas, 6400x2300 mm, acabado lacado, transmitancia térmica del marco: U_{t,m} = 3,1 W/m²K
- L6 Ventana de aluminio, serie Strugal SSRRP "STRU GAL", una hoja oscilobatiente, con apertura hacia el interior, dimensiones 1000x800 mm, con rotura de puente térmico, transmitancia térmica del marco: U_{t,m} = 0,8 W/m²K
- L7 Ventanal fijo de aluminio, serie Strugal SSRRP "STRU GAL", dimensiones 1000x1000 mm, acabado lacado estándar, con rotura de puente térmico, transmitancia térmica del marco: U_{t,m} = 0,8 W/m²K
- L8 Ventana fijo de aluminio, serie Strugal SSRRP "STRU GAL", dimensiones 1000x1000 mm, acabado lacado estándar, con rotura de puente térmico, transmitancia térmica del marco: U_{t,m} = 0,8 W/m²K
- L9 Chapa en acero galvanizado con goterón
- L10 Albardilla metálica de acero galvanizado con formación de pendiente 10° atomillada y sellada con adhesivo a base de resina epoxi dos componentes
- L11 Puerta interior coga hueca, de tablero de fibras acabado en melamina color blanco de 203x62,5x3,5 cm.
- L12 Herrajes de colgar, kit para puerta corredera
- L13 Carril puerta corredera doble aluminio.

- E1 Forjado reticular de hormigón armado con caseón perdido, canto total 40 = 35+5 cm, realizado con hormigón HA-25/B20/IIa y acero UNE-EN 10080 B 500 S en zona de blancos, revives y zunchos
- E2 Caseón de poliestireno expandido, 66x68x35 cm, para forjado reticular
- E3 Capa de compresión de 5 cm de espesor, con armadura de reparto formada por malla electrosoldada ME 20x20 Ø 5,5 B 500 T 6x2,20
- E4 Losa mazara de hormigón armado, canto 35 cm, realizada con hormigón HA-25/B20/IIa, y acero UNE-EN 10080 B 500 S
- E5 Junta de hormigonado
- E6 Muro de sótano de hormigón armado, espesor 30 cm, realizado con hormigón HA-25/B20/IIa y acero UNE-EN 10080 B 500 S
- E7 Lámina de betón modificado con elastómero SBS, LBM(SBS) 30-FP, de 2,5 mm de espesor, masa nominal 3 kg/m², con armadura de fibra de poliolefin no tejido de 160 g/m², de superficie no protegida.
- E8 Tubo drenante ranurado de Pvc de 20 cms de diámetro
- E9 Perfil hidropasivo de bentonita, de expansión controlada en contacto con agua, de 20x10 mm.
- E10 Losa de cimentación de hormigón armado, espesor 50 cm, realizada con hormigón HA-25/B20/IIa y acero UNE-EN 10080 B 500 S
- E11 Capa de hormigón de limpieza y nivelado de fondos de cimentación, de 10 cm de espesor, de hormigón HL-150/R20
- E12 Impregnación hidrófuga y oleófuga, incolora, a base de alcoxilano de alquilo en base acuosa
- E13 Estructura de fachada con entramado de perfiles tubulares rectangulares de acero conformado en frío, galvanizado, tipo DX52D-Z275MA, dimensiones 50x100 mm
- E14 Cable trenzado de acero inoxidable de 5mm
- E15 Estructura soporte de perfiles tubulares de acero conformado en frío, galvanizado, tipo DX52D-Z275MA
- E16 Relleno de junta de dilatación con panel de XPS e: 6 cms

- RV1 Falso techo de Placa de yeso laminado A / UNE-EN 520 - 1200 / longitud / 12,5 / con bordes afinados.
- RV2 Estructura metálica de acero galvanizado de maestras primarias 60/27 mm
- RV3 Falso techo registrable suspendido de Placa de escayola, de superficie fisurada, 60x60 cm, para colocar sobre perfecta vista
- RV4 Perfilera vista acabado lacado, color blanco, comprendiendo perfiles primarios y secundarios, suspendidos del forjado o elemento soporte con varilla metálica de acero galvanizado de 6 mm de diámetro.
- RV5 Falso techo registrable suspendido de rejilla de aluminio prelacada al horno, autoportante y estructura metálica de perfiles de 40 mm de altura.

- PRV1 Baldosa de gres porcelánico de 40x40 cm, e 3 cms Rd 35
- PRV2 Aislamiento térmico de poliestireno extruido XPS, e= 3 cm, conductividad térmica 0.034 W/mK, resistencia a compresión > 300 kPa
- PRV3 Baldosa de gres porcelánico de 75 x 75 cms, e 3 cms Rd 35
- PRV4 Aislamiento térmico de poliestireno extruido XPS, e=5 cm, conductividad térmica 0.034 W/mK, resistencia a compresión > 300 kPa
- PRV5 Jardinería de acero galvanizado, espesor 3 mm
- PRV6 Jardinería de acero inoxidable AISI 304 de 100 cm de altura
- PVR7

AREA DESARROLLADA