

MARCAS DE ALFARERO SOBRE TERRA SIGILLATA PROCEDENTES DE LA ANTIGUA KARMO

POTTER STAMPS ON TERRA SIGILLATA FROM ANCIENT KARMO

por

JACOBO VÁZQUEZ PAZ¹

RESUMEN En este trabajo presentamos una serie de marcas de alfarero sobre Terra Sigillata procedentes de la ciudad de Carmona (Sevilla). El conjunto analizado permite iniciar el conocimiento de la comercialización de vajillas de mesa durante el Alto imperio en la ciudad.

ABSTRACT In this work we will present a serial potter stamps about Terra Sigillata from Carmona town (Seville). The group analyzed make possible to start the knowledge about the commerce of set of dishes during the high empire in Carmona city.

Palabras claves Carmona. Roma. Terra Sigillata. Marcas de alfarero.

Key words Carmona. Roman. Terra Sigillata. Potter stamps.

1. INTRODUCCIÓN

“Los turdetanos, y sobre todo los que se encuentran en torno al Betis, se han pasado a la moda de los romanos y ya ni siquiera se acuerdan de su propia lengua” (Estrabón III,2,15).

Los movimientos de tropas y personas que se produjeron en el entorno del valle del río Betis como consecuencia de las guerras y conflictos que entre Cesarianos y Pompeyanos se sucedieron, así como el periodo de calma que se produjo con el advenimiento al poder del joven Octavio, propulsaron el lento proceso de romanización que se había iniciado con la ocupación del territorio por las tropas romanas tras la victoria sobre los ejércitos cartagineses en el 206 a. C.

1. Equipo de Arqueología Urbana de Carmona.

Las distintas intervenciones arqueológicas efectuadas en los últimos años por el Servicio de Arqueología de Carmona, están permitiendo avanzar en el conocimiento del fenómeno de romanización que se produjo en la ciudad de Karmo (Belén 2001) y que tiene un punto crucial entre los principados de Augusto y Tiberio (Jiménez 1989; Beltrán 2001; Ojeda 2001) momento en el cual asistimos a la irrupción de la Terra Sigillata² en el mercado carmonense.

El trabajo que presentamos pretende dar a conocer un conjunto de marcas sobre T.S. que proceden de distintas intervenciones arqueológicas realizadas en distintos puntos de la ciudad de Carmona: Huerto de las Descalzas (Cardenete y Lineros 1988), solar del Casino de la Plaza de S. Fernando (Lineros y Domínguez 1985), C/. San Felipe 1A (Belén 2001), C/. Pozo Nuevo 5 (Belén, Conlin y Anglada, en prensa), C/. San Juan Grande 2, C/. Hermanas de la Cruz 20 (sin publicar), así como otras marcas recogidas en superficie en el Argollón³ y en el Alcázar de Arriba.

Con esta nota, que dedicamos al Prof. Pellicer, pionero en la investigación de la protohistoria de Carmona, iniciamos un estudio cuyo objetivo final es trazar las líneas básicas del comercio de T.S. en la antigua ciudad de Karmo⁴.

2. MARCAS DE ALFARERO SOBRE T.S.I.

“Contamos además con la calma actual por haberse puesto fin a las piraterías, de forma que existen unas condiciones extremadamente favorables para los navegantes”⁵. La situación favorable para el comercio marítimo que se produce con el inicio de la Paz augusta, contribuyó a la difusión de los productos itálicos en la Península Ibérica.

En Carmona tenemos documentadas hasta el momento un total de veintidós piezas selladas con marcas itálicas, de las cuales solamente hemos podido identificar con seguridad a once alfareros.

Estas marcas responden básicamente a seis tipos distintos: rectangulares, uno de ellos intradecorativo, *in planta pedis*, tipo más frecuente a partir del 15 d. C. (Ettlínger 1990: 14 y 147), cuadrangulares, tipo conocido desde el inicio de la producción de T.S. y que continúa durante todo el periodo augústeo, trilobulados, tipo característico de los talleres de *Ateivs* durante el periodo tardoaugústeo y tiberiano (Ettlínger 1990: 147), ovalados y uno intradecorativo sin cartela realizado a mano alzada sobre el molde⁶.

Los talleres itálicos representados en el conjunto que examinamos son básicamente aretinos, con seis piezas seguras atribuidas a *Rasinivs* (Fig. 1, 5), *Felix* (Fig. 1, 4), *M. Perennivs* (Tab. I, 6), *Vmbricivs* (Fig. 1, 10), *A. Vibivs Scrofvla* (Tab. I, 8) y *Diomedes* (Tab. I, 9), alfarero éste de *A. Vibivs Scrofvla*. De talleres aretinos o provinciales hemos documentado cuatro piezas procedentes de las oficinas del gran ceramista *Ateivs*, de las cuales tres marcas pertenecen a sus trabajadores o libertos, dos firmadas por *Crestvs* (Tab. I, 2 y 3), una perteneciente a *Xanthvs* (Fig. 1, 11), que por las características de la pieza podría proceder del centro de La Muette y una firmada por el propio *Ateivs* (Fig. 1, 1), ceramista bien documentado en la península Ibérica en lugares como Mérida (Pérez 1990), Valeria (Sánchez-La Fuente 1985), Belo (Bourgeois 1991) o Conímbriga (Alarcao 1975). De Puteoli, hemos documentado con seguridad una pieza firmada

2. A partir de ahora T.S.

3. Vaguada situada al norte de la meseta sobre la que se asienta Carmona. Su colmatación se inició en el s. I d. C. al ser utilizada como vertedero. También podemos encontrar otras variantes de este topónimo como: Arbolón, Albolón y Algollón.

4. Todas las piezas han sido tratadas digitalmente con el programa Autocad 14. Agradecemos a D. José Antonio Baque Ruiz todos los consejos y ayudas sobre el funcionamiento y manejo de dicho programa informático.











5. *Estrabón, III, 2, 5.*

6. Corresponden a los números 1, 6, 10, 11, 12, 13, 16, 17, 18, 19, 22 y 23 (rectangulares), 2, 14, 15, 20, 21 (in planta pedis), 7, 8 y 9 (cuadrangulares), 4 (ovalado), 3 (trilobulado), 5 (sin cartela) de la Tabla I.

por *Q. Pompeivs Serenvs* (Fig. 1, 7). Del resto poco podemos decir sobre la localización exacta de sus centros de producción salvo que son de procedencia itálica.

Estos productos llegarían a Karmo entre el 12/10 a. C. aproximadamente y el segundo cuarto del s. I d.C., aunque tampoco hay que descartar que pudieron hacerlo en momentos anteriores, aunque no contemos entre las piezas que hemos examinado con ningún sello en posición radial que adelante estas fechas. La época tardoaugústea, de acuerdo con las marcas que examinamos, supone el apogeo del comercio de T.S.I. en Karmo. La importación siguió durante la etapa tiberiana, como prueban la presencia de sellos *in planta pedis* característicos de este periodo ⁷.

Desde época tiberiana, o a mas tardar bajo el imperio de Calígula, asistimos a la llegada de los productos sudgálicos, que poco a poco se fueron haciendo con los canales de comercio y distribución rellenando el hueco que las producciones itálicas estaban dejando en el sur peninsular.

ALFARERO	REFERENCIA	FORMA	CRONOLOGÍA	TALLER	MARCA
1. ATEI	O-C. 144	14 Copa	Mediados/ finales de Augusto	Arezzo o provincial	
2. CRESTVS	O-C. 423	Indeterminada Fondo de plato	Posterior al 15 d. C.	Arezzo o provincial	
3. (CN) ATEI CRESTVS	O-C. 155 o 182	Indeterminada Fondo de plato	Tardoaugústeo/ inicios de Tiberio	Arezzo o provincial	
4. FELIX	O-C. 685	23.1.1 Copa	Tardoaugústeo/ inicios de Tiberio	Arezzo	
5. RASINVS	O-C. 1486	R-11 Decorada	15 a. C.-15/20 d..C.	Arezzo	
6. M. PERENNIVS	O-C. 1239	Indeterminada Decorada	Tardoaugústeo/ Tiberio	Arezzo	
7. Q. POMPEIVS SERENVS	O-C. 1354	33	Primer tercio del s. I d. C.	Puteoli	
8. A. VIBIVS SCROFULA	O-C. 2327	Indeterminada Fondo de plato	Primer tercio del s. I d. C.	Arezzo	
9. DIOMEDES SCROFVLAE	O-C. 2331	Indeterminada Fondo de plato	Primer tercio del s. I d. C.	Arezzo	
10. VMBRICIVS	O-C. 2385	Goudineau 39 Plato	10 a.C./Tiberio	Arezzo	
11. XANTHVS	Bemont, 1986, 286	22.3 Copa	10 a. C./15 d. C.	¿La Muette?	

7. Uno de los factores que favorecieron la activación del comercio de vajillas de lujo durante el periodo tardoaugústeo y tiberiano, debió de ser la prosperidad que vivió la ciudad bajo los dos primeros emperadores y que no pasaría desapercibido a los comerciantes que debieron encontrar en Carmona un mercado más receptivo y con mayor demanda de productos.

ALFARERO	REFERENCIA	FORMA	CRONOLOGÍA	TALLER	MARCA
12. ASI	Desconocida	Indeterminada Copa	Indeterminada	Desconocido	
13. Ilegible	Desconocida	22 o 23 Copa	Primera mitad del s. I d. C.	Desconocido	
14. Anepígrafo	O-C. 2573	36 Copa	Posterior al 15 d. C.	Etrusco/ Campana	
15. OVM	Desconocida	Indeterminada	Posterior al 15 d. C.	Desconocido	
16. PI...	Desconocida	28.1.2 Copa	1/50 d. C.	Etrusco/ Campana. ¿Puteoli?	
17. ...ES	Desconocida	Indeterminada	Desconocida	Desconocido	
18. S...	Desconocida	31 Copa	Augusto/Tiberio	Desconocido	
19. Incompleto	Desconocida	Indeterminada	Desconocida	Desconocido	
20. Incompleto	Desconocida	Indeterminada	Posterior al 15 d. C.	Desconocido	
21. Incompleto	Desconocida	¿36? Copa	Posterior al 15 d. C.	Desconocido	
22. I...	Desconocida	Plato	Desconocida	Desconocido	
23. Ilegible	Desconocida	Indeterminada	Desconocida	Desconocido	

Tabla I.

3. MARCAS DE ALFARERO SOBRE T.S.G.

De los treinta y ocho sellos de alfarero que presentamos, solamente hemos podido identificar con claridad veinte, que nos indica que son las oficinas ubicadas en el centro de La Graufesenque, prácticamente las únicas que comercializan sus productos en el mercado carmonense. Los talleres de *Amandvs* (Tab. II, 24), *Potivs* (Tab. II, 47), *Firmo* (Fig. 2, 30) o *Sabinvs* (Fig. 1, 48) también se documentan en el centro de Montans (Oswald 1983) pero el análisis visual de las piezas nos inclinan a considerarlos del “grupo de La Graufesenque” (Bemont 1986). La *officina* de *Angivs*, de época flavia, o quizá anterior⁸, es la única que aparece representada con más de una marca (Fig. 1, 25; Tab. II, 26).

La copa Drag. 27 es la forma sobre la que mayor número de marcas hemos documentado con 12 ejemplares, seguida del plato Drag. 18-18/31 con 9 ejemplares, tres marcas aparecen sobre la copa Drag. 24/25, una sobre un plato Drag. 15/17 y otra sobre una copa Ritt. 8. Ninguna de estas piezas selladas está decorada. Los productos fabricados con la característica técnica de la *marmorata*, propios del centro de La Graufesenque

8. Se ha propuesto que *Angivs* pudo haber iniciado su producción no en época flavia sino a fines de Claudio (Bemont 1976).

fechados entre el 40 d. C. y el 70 d. C. aproximadamente, no son desconocidos en la ciudad de Carmona aunque solo hemos podido registrar una pieza de esta clase, una copa Drag. 24/25 (Fig. 2, 34) con una marca de alfarero difícil de identificar debido a la mala impresión del sello sobre el fondo interno.

La cronología de las piezas firmadas documentadas en Karmo cuyos talleres comienzan en época de Tiberio, con las producciones de *Potivvs* y *Amandvs*. La actividad de estos llega a Nerón y a Vespasiano respectivamente. Resulta difícil saber cuando se fabricaron exactamente estas piezas y cuando llegaron a Carmona. La mayoría de las piezas sudgálicas que hemos examinado están comprendidas entre los principados de Claudio/Nerón y de Nerón/Vespasiano. De estas fechas documentamos los productos procedentes de las oficinas de *Svccessvs* (Fig. 2, 50), *Modestvs* (Fig. 1, 41), *Passienvs* (Fig. 2, 45), ésta con marca retrógrada como ya se conocía (Ribera 1981: Fig 6, 19), *Masclvs* (Tab. II, 40), *Vitalis* (Tab. II, 53), *Sentrvs* (Tab. II, 49) o *Macer* (Fig. 2, 39), así como la asociación de los alfareros *Valerivvs & Valerivvs* (Fig. 2, 52). Las marcas cuya cronología llega hasta Domiciano pertenecen a los alfareros *Sabinvs* (sobre una Drag. 18 que deja de producirse antes de Domiciano) y *Patricivvs* (Fig. 1, 46), ambos del periodo Nerón/Vespasiano.

Por lo tanto durante el segundo cuarto del s. I d. C., entre fines del periodo tiberiano y el reinado de Calígula, podían ser ya adquiridos en Carmona los primeros productos importados desde el centro alfarero de La Graufesenque, que se incorporarían a las vajillas domésticas de lujo junto con las últimas importaciones itálicas que no superarían los inicios del reinado de Claudio. A partir de este momento las importaciones sudgálicas se hacen mas frecuentes y regulares, consolidándose su comercio durante el reinado de Nerón y Vespasiano, para decaer fuertemente bajo Domiciano. Este descenso, y casi fin, de las importaciones gálicas bajo el principado del emperador Domiciano, ha sido constatado en muchos otros yacimientos peninsulares como Elda (Poveda 1985: 158), Valencia (Ribera 1981: 310), Cartagena (Castellano 2000: 158 y 164) o Ilici (Montesinos 1998: 193).

ALFARERO	REFERENCIA	FORMA	CRONOLOGÍA	TALLER	MARCA
24. AMANDVS	Oswald 1983, 14	Posible Drag. 27 Copa	Tiberio/ Vespasiano	La Graufesenque y Montans	
25. ANGIVS	Oswald 1983, 17	Drag. 15/17 Fondo de plato	Flavia	La Graufesenque	
26. ANGIVS	Oswald 1983, 17	Indeterminada Fondo de plato	Flavia	La Graufesenque	
27. AQVILIVS	Oswald 1983, 20	Indeterminada	Primera Centuria	La Graufesenque	
28. CENNATVS	Oswald 1983, 72	Ritt. 8 Copa	Claudio/ Vespasiano	La Graufesenque	
29. CINVS	Oswald 1983, 79	Drag. 27 Copa	Flavia	La Graufesenque	
30. FIRMO	Oswald 1983, 123	Drag. 24/25 Copa	Claudio/ Vespasiano	La Graufesenque y Montans	
31. TITVS IVLIVS APIAS	Oswald 1983, 19	Drag. 27 Copa	Primera Centuria	La Graufesenque	
32. IVSTVS	Oswald 1983, 155 y 347	Drag. 27 Copa	Flavia	La Graufesenque	

ALFARERO	REFERENCIA	FORMA	CRONOLOGÍA	TALLER	MARCA
33. ¿ININI?	Desconocida	¿Drag. 27? Copa	Indeterminada	Desconocido	
34. ¿O(F) IVN? ¿IVNIVS?	¿Oswald 1983, 153?	Drag. 24/25 Copa	Claudio/ Flavio (40/70 d. C.)	La Graufesenque ¿Banassac?	
35. OF.I...	Desconocida	Drag. 18/31 Plato	Indeterminada	Desconocido	
36. I...	Desconocida	Drag. 27 Copa	Indeterminada	Desconocido	
37. LENTVLVS	Oswald 1983, 161	Drag. 18 Plato	Nerón/ Vespasiano	La Graufesenque	
38. LVCCEIVS	Oswald 1983, 168	Indeterminada	Flavia	La Graufesenque	
39. MACER	Oswald 1983, 175	Drag. 27 Copa	Nerón/ Vespasiano	La Graufesenque	
40. MASCLVS	Oswald 1983, 193	Indeterminada Copa	Claudio/ Inicios de Vespasiano	La Graufesenque	
41. MODESTVS	Oswald 1983, 207	Drag. 18 Plato	Claudio/ Nerón	La Graufesenque	
42. M...	Desconocida	Drag. 18 Plato	Indeterminada	Desconocido	
43. ¿(O)F NIC...? ¿NICIVS?	¿Oswald 1983, 219?	Drag. 27 Copa	¿Nerón/ Vespasiano?	¿La Graufesenque y Montans?	
44. OS...	Desconocida	Drag. 27 Copa	Indeterminada	Desconocido	
45. PASSENVS O PASSIENVS	Oswald 1983, 227	Drag. 27 Copa	Nerón/ Vespasiano	La Graufesenque	
46. PATRICIVS	Oswald 1983, 232	Drag. 18 Plato	Nerón/ Domiciano	La Graufesenque	
47. POTITVS	Oswald 1983, 244	Indeterminada	Tiberio/ Nerón	La Graufesenque	
48. SABINVS	Oswald 1983, 272	Drag. 18 Plato	Nerón/ Domiciano	La Graufesenque y Montans	
49. SENTRVS	Oswald 1983, 294	Indeterminada	Claudio/ Vespasiano	La Graufesenque	
50. SVCCESVS	Oswald 1983, 307	Drag. 24/25 Copa	Claudio/ Nerón	La Graufesenque	
51. ¿TVLVS?	¿Oswald 1983, 322?	¿Drag 27? Copa	¿Claudio/ Nerón?	¿Sur de la Galias?	











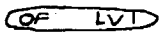

ALFARERO	REFERENCIA	FORMA	CRONOLOGÍA	TALLER	MARCA
52. VALERIVS & VALERIVS	Oswald 1983, 324	Drag. 27 Copa	Claudio/ Nerón	La Graufesenque	
53. VITALIS	Oswald 1983, 340	Indeterminada Copa	Claudio/ Vespasiano	La Graufesenque	
54. ¿OF.IVOLA?	Oswald 1984, 122	Drag. 18/31 Plato	Domiciano/ Trajano	¿La Graufesenque?	
55. ¿AMANDVS?	¿Oswald 1983, 14?	Posible Drag. 27 Copa	¿Tiberio/ Vespasiano?	¿La Graufesenque y Montans?	
56. OF [...]LVI	Desconocida	Drag 27 Copa	Indeterminada	Desconocido ¿Banassac?	
57. ...OVN	Desconocida	Indeterminada Plato	Indeterminada	Desconocido	
58. (.)S(T)	Desconocida	Drag. 18 Plato	Indeterminada	Desconocido	
59. ...VI	Desconocida	Drag. 27 Copa	Indeterminada	Desconocido	
60. ...MOFIC	Desconocida	Drag. 18 o 18/31 Plato	Indeterminada	Desconocido	
61. OF...	Desconocida	Indeterminada	Indeterminada	Desconocido	
62. OF...	Desconocida	Indeterminada	Indeterminada	Desconocido	
63. Incompleto.	Desconocida	Drag. 27 Copa	Indeterminada	Desconocido	

Tabla II.

4. MARCAS DE ALFARERO SOBRE T.S.H.

Sobre las marcas de alfarero en T.S.H. poco podemos decir dado el reducido número de piezas que presentamos. Esta escasez no responde a la ausencia de productos peninsulares en Karmo, sino que refleja lo poco dados que eran los ceramistas hispanos a firmar sus productos (Mezquiriz 1961: 44; Escrivá 1989: 183).

Las formas que hemos identificado con marca son la copa Drag. 27, con dos ejemplares y el plato Drag. 18 y 15/17 con un ejemplar cada uno.

El taller de Andújar (Sotomayor 1998) está representado por cuatro ejemplares de los que resaltamos una marca sobre fondo indeterminado en la que se lee CV (Tab. III, 65). Su atribución al taller de Los Villares de Andújar ha sido realizada no sin ciertas dudas, ya que en los talleres riojanos también se encuentran documentados sellos de alfarero con grafía CV, por lo que han sido las características de la pasta y el barniz las que nos han inclinado a atribuirlo finalmente, al taller jiennense.

Los talleres riojanos están documentados en Carmona con tres marcas, siendo el taller de *Tritivm Magallvm* el mejor representado con alfareros como *Lapillivs* (Fig. 2, 66), con L arcaica, frecuente en la T.S.H. (Mezquiriz 1961: 45) y bien documentado en este alfarero (Garabito 1976: 16). Al taller riojano de Bezares

podría corresponder la pieza número 64 que presenta una marca *in tabula ansata* (Fig. 2, 64), tipo poco frecuente en las producciones hispánicas (Fernández 1998: 80).

Somos conscientes de que sólo podemos trazar un cuadro aproximado de lo que fue el comercio de T.S.H. en la ciudad romana de Karmo, a través de un análisis profundo de una amplia muestra de especímenes hispánicos, ya que el simple análisis de diez marcas de alfarero, en su mayoría fragmentadas y por tanto de imposible identificación, si bien nos permiten comenzar a apuntar hechos (como es la existencia de un comercio de piezas riojanas y jiennenses en Karmo), no nos permiten obtener una visión clara de su comercio e importancia.

ALFARERO	REFERENCIA	FORMA	CRONOLOGÍA	TALLER	MARCA
64. CI(A)...	Mezquiriz, 1961	Indeterminada	Anterior al s. II d. C.	La Rioja ¿Bezares?	
65. CV...	Garabito, 1978	Indeterminada	Indeterminada.	Andújar	
66. LAPILLVS	Garabito, 1978	Indeterminada	Segunda mitad del s. I d. C.	Tritium Magallum	
67. TS	Desconocida	Indeterminada	Indeterminada	Desconocido	
68. ...OC	Desconocida	Drag. 27 Copa	Indeterminada	La Rioja	
69. OF...	Desconocida	Indeterminada	Indeterminada	La Rioja	
70. O...	Desconocida	Drag. 18 Plato	Anterior al s. II d. C.	Andújar	
71. Anepígrafa.	Desconocida	Drag. 27 Copa	Indeterminada	Andújar	
72. O...	Desconocida	Drag. 15/17 Plato	Indeterminada	Andújar	
73. EX...	Desconocida	Indeterminada	Indeterminada	Indeterminado ¿Andújar?	
74. OF...	Desconocida	Indeterminada	Indeterminada	Indeterminado	

Tabla III.

BIBLIOGRAFÍA

- ALARCAO, A. M. (1975): "Les sigillées italiques", *Fouilles de Conímbriga IV*: 3-66. París.
- BELÉN, M. y LINEROS, R. (2001): "15 años de arqueología en Carmona", en CABALLOS, A. (ed.) *Actas del II Congreso de Carmona (Carmona Romana)*: 109-133. Sevilla.
- BELÉN, M., CONLIN, E. y ANGLADA, R.: (e.p.) "Cultos betúlicos en Carmona romana", *Archivo Huelva*.
- BELTRÁN, J. (2001): "Arqueología de la Carmona romana: el esquema urbano", en CABALLOS, A. (ed.) *Actas del II Congreso de Carmona (Carmona Romana)*: 135-158. Sevilla.
- BEMÓNT, C. (1976): *Recherches méthodologiques sur la céramique sigillée. Les vases estampillées de Glanum*. École Françaises d'Athènes et de Rome: 227. Roma.
- BEMÓNT, C. y JACOB, J. P. (1986): *La terra sigillata gallo-romaine, Lieux de production du Haut-Empire*. Maison des sciences de l'homme, París.
- BOURGEOIS, A. y MAYET, F. (1991): *Les sigillées. Fouilles de Belo*. Belo VI. Col. de la Casa de Velázquez, Archéologie XIV, Madrid.
- CARDENETE, R. y LINEROS, R. (1988): "Excavaciones arqueológicas de urgencia practicadas en el Huerto de las Descalzas, c/ Argollón. Carmona. Sevilla", *AAA III*: 251-256. Sevilla
- CASTELLANO, J.J. (2000): "La Terra Sigillata sudgálica del área del anfiteatro romano de Carthago Nova", *Saguntum* 32: 151-167.
- CORZO, R. y TOSCANO, M. (1992): *Las vías romanas de Andalucía*. Sevilla, Consejería de Obras Publicas y Transportes.
- ETTLINGER, E. et al. (1990): *Conspectus Formarvm Terrae Sigillatae Italico Modo Confectae*, Bonn.
- ESCRIVÁ TORRES, V. (1989): *Cerámica romana de Valentia: La Terra Sigillata Hispánica*. Valencia, Ayuntamiento de Valencia.
- GARABITO, T. y SOLOVERA, M.E. (1976): "Terra sigillata hispánica de Tricio, II. Marcas de alfarero", *Studia Archaeologica* 40. Valladolid, Universidad de Valladolid.
- GARABITOGÓMEZ, T. (1978): *Los alfares romanos riojanos. Producción y comercialización*. Biblioteca Praehistorica Hispana. Nº XVI. Madrid, C.S.I.C.
- GOUDINEAU, Ch. (1968): *La céramique aretine lisse (fouilles de l'École Française de Rome à Bolsena (Poggio Moscini) 1962-1967*. Mélanges d'Archéologie et d'Histoire, Supp. 6, BOCCARD, E. (ed.).París.
- JIMÉNEZ, A. (1989): *La Puerta de Sevilla*, Consejería de Obras Publicas y Transportes, Sevilla.
- LINEROS, R. y DOMÍNGUEZ, F. (1985): "Excavaciones arqueológicas de urgencia en Carmona (Sevilla)", *AAA III*: 326-329.
- MAYET, F. (1984): *Les Céramiques sigillées hispaniques. Contribution à l'histoire économique de la Péninsule Ibérique sous l'Empire romain*, 2 vols., BOCCARD, E. (ed.). París.
- MEZQUIRIZ DE CATALÁN, M.A. (1961): *Terra Sigillata Hispánica*, 2 vols., DOMENECH. (ed.). Valencia.
- OJEDA, R. (2001): "Nuevos datos sobre la "puerta de Córdoba" en época romana", en CABALLOS, A. (ed.) *Actas del II Congreso de Carmona (Carmona Romana)*, Sevilla.
- OSWALD, F. (1931): *Index of Potters Stamps on Terra Sigillata "Samian Ware"*, Margidunum.
- OSWALD, F. y PRICE, T.D. (1920): *An introduction to the study of terra sigillata*. Londres.
- OXE, A. y COMFORT, H. (1968): *Corpus Vasorum Arretinorum*, RUDOLF, H. (ed). Bonn.
- PEREZ OUTERIÑO, B. (1990): "Sellos de alfarero en terra sigillata itálica encontrados en Mérida", *Cuadernos Emeritenses* 3, Mérida.
- POVEDA NAVARRO, A. y RIBERA LACOMBA, A. (1985): "Marcas de Terra Sigillata de Elda", *Saguntum* 19: 301-310.
- RIBERA LACOMBA, A. (1981): "Las marcas Terra Sigillata de Valentia", *Saguntum* 16: 209-246.
- SÁNCHEZ-LA FUENTE PÉREZ, J. (1985): *Comercio de cerámicas romanas en Valeria*, Cuenca.

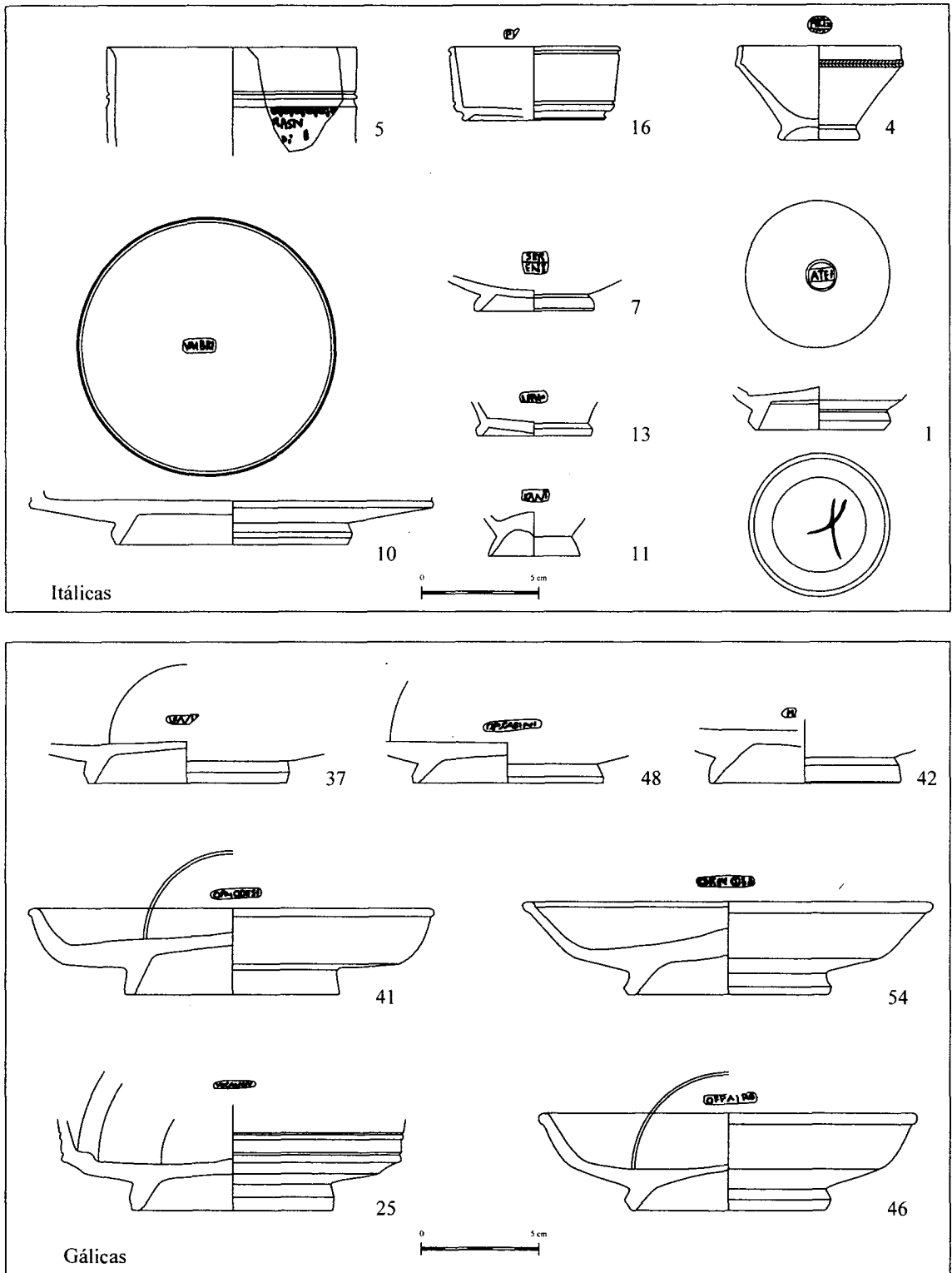

Figura 1.

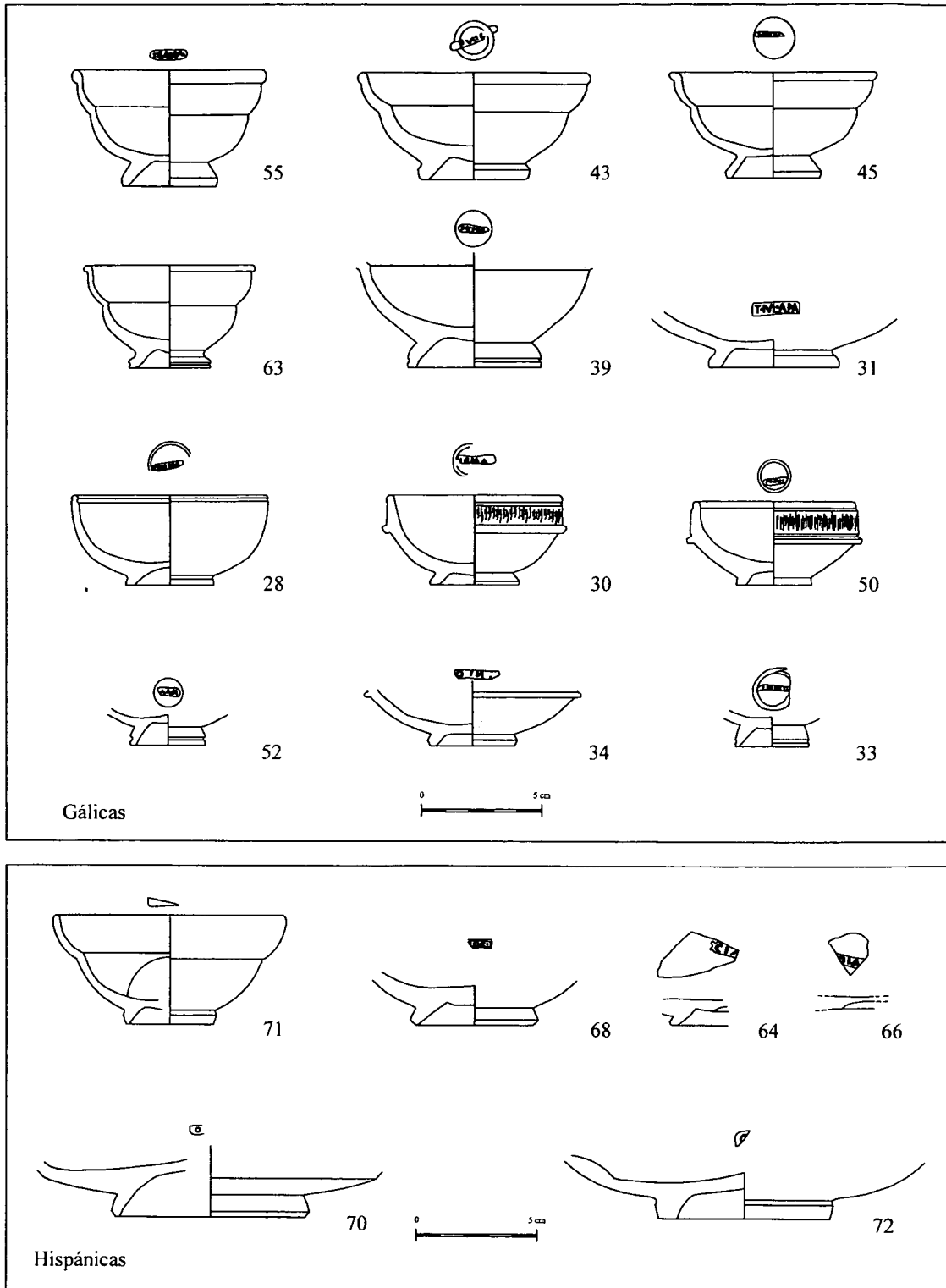

Figura 2.