



UNIVERSIDAD DE SEVILLA

Departamento de Administración de Empresas y Comercialización e
Investigación de Mercados

CARACTERIZACIÓN DEL DESARROLLO DE CUBA
Y SU RELACIÓN CON EL TURISMO
EN EL PERIODO 1995-2005

TESIS DOCTORAL

Autor: **Lázaro Alvarado Barrios**

Director: **Dr. Arturo Gutiérrez Fernández**

Sevilla, Enero de 2010

A mis hijos: Alejandro, Belina, Daniela y Amalline.

A mi esposa Beatriz.

A mis padres y hermanos.

Agradecimientos

Un trabajo de investigación nunca es el resultado de esfuerzos individuales, y atendiendo al conocido dicho de que ser agradecido es de bien nacido, es necesario en este momento, cuando se ha culminado un trabajo de investigación, y haber permanecido mas de tres años alejado de la familia, agradecer a las instituciones y personas que mas nos aportaron en estos años.

Recordar en primer lugar a las instituciones docentes cubanas, donde me eduqué y formé como profesional, especialmente al Instituto Superior Politécnico “José Antonio Echeverría”, donde me gradué de Ingeniero Electricista en 1988. A la Universidad de Pinar del Río, por permitirme cursar el Doctorado en Gestión Económica en el periodo 1998-2000 y al Ministerio de Cultura de Cuba.

Mi mayor agradecimiento es para el Dr. Arturo Gutiérrez Fernández, su admirable capacidad de trabajo y su gusto por las cosas bien hechas es una fuente inagotable de estímulo para cualquier investigador que esté a su lado. No se puede expresar con palabras mi gratitud por haberme enseñado a dar los primeros pasos en este maravilloso mundo de la investigación.

Este agradecimiento lo hago extensivo a su familia, su esposa Maribel e hijos, quienes me acogieron, y por los buenos momentos que me han aportado.

Destacar a Cajasol, cuya Fundación facilitó la financiación a través de una beca de estudios, para que pudiera permanecer en Sevilla, así como al Doctor Guillermo Sierra Molina por su ocupación personal en la búsqueda de aportaciones económicas para mi sustento económico durante los últimos años, lo que me ha permitido realizar el trabajo de investigación que culmina con la presentación de la Tesis Doctoral, agradecer además, la posibilidad que me dio el Instituto de Estudios Cajasol de cursar un “Master en Administración y Dirección de Empresas” en el curso 2007-2008.

A la dirección y administración del Departamento de Economía Aplicada III, quienes me proporcionaron la logística necesaria para poder realizar la investigación.

A todos mis compañeros del Departamento de Ingeniería Eléctrica de la Universidad de Sevilla, por su apoyo mostrado en todo momento, tanto en la realización del “Master en Sistemas de Energía Eléctrica” en el curso 2008-2009, como en permitir ser parte de su colectivo.

Agradecer a Juan Mauricio, Alejandro, Pedro, Dan El, Manuel y Cesar sus aportes y enseñanzas.

A mis amigos de España, por hacerme sentir bien, a pesar de la distancia de mis seres queridos: A Pura y Manolo por su amor a Cuba y a los cubanos. A Pepa y Morillas por su confianza en mí. A Fernando “el brujo” y Manolo por sus atenciones y permanente preocupación. A Cinta, Manolo, Natalia, Mercedes, Lola y Javi por estar a mi lado cuando los he necesitado.

Con especial cariño a mi esposa Beatriz, por su paciencia y apoyo en todos los momentos difíciles, así por hacer de la distancia un refugio de amor y comprensión. A mi hijo Alejandro e hijas, Belina, Daniela y Amalline, por todo el tiempo que no les he dedicado.

Las últimas palabras van dirigidas a mis padres por haberme dado la vida y ese espíritu de lucha y entrega y, a mis hermanos porque siempre están conmigo.

RESUMEN

En este trabajo de investigación se presenta un análisis teórico sobre el desarrollo y los conceptos relacionados, que nos han permitido presentar primero, una propuesta metodológica para evaluar la evolución del modelo de desarrollo de Cuba en el periodo 1995-2005, tomando indicadores internacionales que lo explican, y comparando su evolución respecto a América Latina, el Caribe y el Mundo.

A continuación se muestra la evolución de la demanda y la competitividad del turismo receptor en Cuba también en el periodo 1995-2005, evaluando su comportamiento respecto a la región del Caribe y el Mundo, teniendo en cuenta las variables seleccionadas.

Finalmente, se expresa a través de modelos la relación que existe entre la evolución de las variables que explican el modelo de desarrollo de Cuba y los ingresos provenientes del turismo internacional.

Índice

RESUMEN	iv
Índice	v
Índice de Figuras	ix
Índice de Tablas	xii
1 INTRODUCCIÓN, OBJETIVOS, METODOLOGÍA y FUENTES.	1
1.1 INTRODUCCIÓN	1
1.2 OBJETIVOS.	2
1.3 METODOLOGÍA.	4
1.3.1 METODOLOGÍA EMPLEADA PARA ALCANZAR LOS OBJETIVOS	4
1.3.1.1 INDICADORES, RATIOS Y TÉCNICAS UTILIZADAS . .	5
1.3.1.2 RATIOS DE MEDICIÓN DE LA EVOLUCIÓN DEL DESARROLLO EN CUBA Y SU RELACIÓN CON LA EVOLUCIÓN DE LA DEMANDA Y LA COMPETITIVIDAD DEL TURISMO RECEPTOR.	6
1.3.2 ESTRUCTURA POR CAPÍTULOS	14
1.4 FUENTES.	16
2 DESARROLLO, SOSTENIBILIDAD Y TURISMO.	18
2.1 INTRODUCCIÓN.	18
2.2 ANÁLISIS TEÓRICO DEL DESARROLLO Y EL SUBDESARROLLO. . . .	22
2.2.1 EVOLUCIÓN DE LOS ESTUDIOS SOBRE LA PROBLEMÁTICA DEL DESARROLLO.	22
2.2.2 LA NUEVA CONCEPCIÓN DE DESARROLLO.	32

2.2.3	LAS MEDICIONES DEL DESARROLLO Y EL ÍNDICE DE DESARROLLO HUMANO, IDH	36
2.2.3.1	EL ÍNDICE DE DESARROLLO HUMANO, IDH.	38
2.3	DESARROLLO SOSTENIBLE.	43
2.3.1	EVOLUCIÓN DEL CONCEPTO DE DESARROLLO SOSTENIBLE.	43
2.3.2	ESTRATEGIAS DE DESARROLLO SOSTENIBLE.	46
2.4	TURISMO COMO ACTIVIDAD ECONÓMICA	49
2.4.1	ACTIVIDAD TURÍSTICA: DEFINICIONES Y CLASIFICACIONES.	49
2.4.1.1	CONCEPTOS BÁSICOS DEL TURISMO.	49
2.4.1.2	TIPOS Y CATEGORÍAS DE TURISMO.	51
2.4.2	OFERTA Y DEMANDA TURÍSTICA.	52
2.4.2.1	OFERTA TURÍSTICA	52
2.4.2.2	DEMANDA TURÍSTICA	56
3	CARACTERIZACIÓN DEL DESARROLLO DE CUBA	59
3.1	INTRODUCCIÓN	59
3.2	EVOLUCIÓN DE LOS INDICADORES DE DESARROLLO HUMANO DE CUBA, 1994-2004.	62
3.3	EVOLUCIÓN DEL ÍNDICE DE DESARROLLO HUMANO Y LA PARIDAD DEL PODER ADQUISITIVO DE CUBA RESPECTO A AMÉRICA LATINA Y EL CARIBE Y EL MUNDO, 1994-2004.	67
3.3.1	EVOLUCIÓN DE LA CLASIFICACIÓN DE CUBA, SEGÚN IDH Y PIB.	67
3.3.2	EVOLUCIÓN DEI IDH DE CUBA RESPECTO A AMÉRICA LATINA Y EL CARIBE Y EL MUNDO.	72
3.3.3	EVOLUCIÓN DE LA PPA DE CUBA RESPECTO A AMÉRICA LATINA Y EL CARIBE Y EL MUNDO.	75
3.4	EXPLICACIÓN DE LA EVOLUCIÓN DEL IDH A PARTIR DE LOS INGRESOS POR TURISMO INTERNACIONAL.	82
3.4.1	RELACIÓN ENTRE EL PRODUCTO INTERNO BRUTO Y LOS INGRESOS POR TURISMO INTERNACIONAL.	82

3.4.2	RELACIÓN ENTRE LA EVOLUCIÓN DEL ÍNDICE DE DESARROLLO HUMANO, IDH, Y LA EVOLUCIÓN DE LOS INGRESOS POR TURISMO INTERNACIONAL.	84
3.5	APROXIMACIÓN A LA EVALUACIÓN DE LA SOSTENIBILIDAD DEL MODELO DE DESARROLLO DE CUBA.	89
3.5.1	INTRODUCCIÓN.	89
3.5.2	EFICIENCIA EN EL CONSUMO DE RECURSOS ENERGÉTICOS .	90
3.5.3	EMISIÓN DE SUSTANCIAS CONTAMINANTES QUE AFECTAN LA CAPA DE OZONO.	101
4	EVOLUCIÓN DEL TURISMO RECEPTOR, 1995-2005	108
4.1	INTRODUCCIÓN	108
4.2	EVOLUCIÓN DE LA DEMANDA Y LA OFERTA TURÍSTICA EN EL MUNDO, EL CARIBE Y CUBA.	110
4.2.1	INTRODUCCIÓN.	110
4.2.2	EVOLUCIÓN DE LA DEMANDA EN EL MUNDO 1995-2005. . . .	111
4.2.2.1	LLEGADAS DE TURISTAS INTERNACIONALES 1995-2005.	111
4.2.2.2	INGRESOS POR TURISMO INTERNACIONAL 1995-2005.	123
4.2.3	EVOLUCIÓN DE LA DEMANDA EN EL CARIBE.	129
4.2.3.1	LLEGADAS DE TURISTAS INTERNACIONALES 1995-2005	129
4.2.3.2	INGRESOS POR TURISMO INTERNACIONAL 1995-2005.	137
4.2.4	EVOLUCIÓN DE LA DEMANDA EN CUBA.	141
4.2.4.1	LLEGADAS DE TURISTAS INTERNACIONALES 1995-2005.	141
4.2.4.2	INGRESOS POR TURISMO INTERNACIONAL 1995-2005.	144
4.3	EVOLUCIÓN DE LA DEMANDA DE TURISMO EXTERIOR EN CUBA, DESDE 1995 Y RELACIÓN CON LA DEMANDA EN EL CARIBE Y EL MUNDO.	151
4.4	ESPECIALIZACIÓN, DINAMISMO Y COMPETITIVIDAD DEL TURISMO EXTERIOR Y LAS VARIABLES QUE LO EXPLICAN.	162
4.4.1	INTRODUCCIÓN.	162

4.4.2	LA ESPECIALIZACIÓN.	164
4.4.3	CUOTAS DE MERCADO Y PENETRACIÓN REAL.	170
4.4.4	ANÁLISIS DE LOS DESPLAZAMIENTOS: Competitividad y Dinamismo	180
4.4.5	RELACIÓN ENTRE EL EFECTO COMPETITIVO Y LA CUOTA DE MERCADO.	188
4.4.6	RELACIONES ENTRE LA COMPETITIVIDAD Y LOS INGRESOS POR TURISTA.	190
5	CONCLUSIONES Y RECOMENDACIONES	196
5.1	CONCLUSIONES SOBRE EL MODELO DE DESARROLLO DE CUBA EN EL PERIODO 1995-2005.	196
5.2	CONCLUSIONES SOBRE EL ANÁLISIS DE LA EVOLUCIÓN DE LA DEMANDA Y LA COMPETITIVIDAD DEL TURISMO RECEPTOR EN CUBA, EN EL PERIODO 1995-2005.	199
5.3	CONCLUSIONES SOBRE LA RELACIÓN ENTRE EL DESARROLLO DE CUBA Y LOS INGRESOS OBTENIDOS POR EL TURISMO INTERNACIONAL.	201
5.4	RECOMENDACIONES.	203
5.4.1	PARA CONOCER MEJOR LA ECONOMÍA CUBANA Y SU EVOLUCIÓN	203
5.4.2	PARA LOS RESPONSABLES ECONÓMICOS	203
	BIBLIOGRAFÍA	205

Índice de Figuras

2.1	Actividad Turística.	50
2.2	Tipos de Turismo.	51
2.3	Tipo de Productos Turísticos para la Medición del Turismo.	54
2.4	Segmentación de la Demanda Turística.	58
3.1	Crecimiento del Índice de Desarrollo Humano de Cuba, 1994-2004.	65
3.2	Crecimiento del Índice de Desarrollo Humano en el Mundo, América Latina y el Caribe y Cuba, 1995-2004.	74
3.3	Crecimiento de la Paridad del Poder Adquisitivo (PPA en \$ USA) en el Mundo, América Latina y el Caribe y Cuba, 1995-2004.	77
3.4	Crecimiento del Índice de Desarrollo Humano en el Mundo, América Latina y el Caribe y Cuba, 1995-2004.	81
3.5	Modelo Lineal que explica la Evolución del Producto Interno Bruto: Ingresos por Turismo Internacional.	83
3.6	Modelo Lineal que explica la Evolución del Índice de Desarrollo Humano: Ingresos por Turismo Internacional.	86
3.7	Crecimiento de los Ingresos por turismo Internacional, Índice de Desarrollo Humano y Paridad del Poder Adquisitivo	88
3.8	Crecimiento de la Intensidad Energética del PIB en Cuba y América latina y el Caribe 1995-2005	92
3.9	Crecimiento del Consumo Total de Energía en Cuba y América Latina y el Caribe, 1994-2006	96
3.10	Crecimiento del Consumo de Hidrocarburos por Habitantes en Cuba y América Latina y el Caribe, 1994-2006	97
3.11	Crecimiento del Consumo Total de Energía /Ingresos por Turismo Internacional.	100

3.12	Crecimiento de las Emisiones de CO ₂ en Cuba por cada millón de dólares producidos, 1994-2002.	103
3.13	Crecimiento de las Emisiones de CO ₂ en Cuba por habitantes, 1994-2002.	104
3.14	Emisiones de Gases de Efecto Invernadero por fuente emisora, Cuba 2002.	105
3.15	Crecimiento del Consumo de Sustancias Agotadoras de la Capa de Ozono en Cuba, 2001-2006.	107
4.1	Crecimiento de las Llegadas de Turistas Mundo y Regiones	114
4.2	Crecimiento Medio Anual de las Llegadas de Turistas Mundo y Regiones.	115
4.3	Cuotas de Mercado de las Llegadas de Turistas Procedentes del Extranjero en las Regiones y Subregiones	120
4.4	Crecimiento de los Ingresos por Turismo Internacional en el Mundo y Regiones	127
4.5	Crecimiento Medio Anual de los Ingresos por Turismo Internacional en el Mundo y Regiones	128
4.6	Crecimiento de las Llegadas de Turistas en el Mundo y el Caribe, 1995-2005	133
4.7	Crecimiento Medio Anual de las Llegadas de Turistas en el Mundo y el Caribe, 1995-2005	134
4.8	Cuota de Mercado. Región del Caribe. Llegadas de turistas por países, 2005, en (%).	135
4.9	Cuota de Mercado de las Llegadas de Turistas al Caribe por Regiones de Origen, 1995-2004	136
4.10	Crecimiento de los Ingresos por Turismo Internacional en el Mundo y el Caribe, 1995-2005	139
4.11	Crecimiento Medio Anual de los Ingresos por Turismo Internacional en el Mundo y el Caribe, 1995-2005	140
4.12	Crecimiento de las Llegadas de Turistas en Cuba, 1995-2005	143
4.13	Crecimiento de los Ingresos por Turismo Internacional en Cuba, 1995-2005	146
4.14	Crecimiento de los Visitantes Entrados en Cuba por Regiones, 1995-2005	150
4.15	Crecimiento Anual de los Turistas, Mundo, Caribe y Cuba, 1995-2005.	153
4.16	Crecimiento Anual de los Ingresos, Mundo, Caribe y Cuba, 1995-2005.	158
4.17	Especialización Cubana en el Sector Turístico Receptor respecto al Caribe y el Mundo	169
4.18	Variación de la Cuota de Turistas procedentes del Exterior	174

4.19 Variación de la Cuota de Ingresos Procedentes de Turistas del Exterior	176
4.20 Variación de la Cuota de Turistas Procedentes del Exterior e Ingresos	177
4.21 Penetración Real (Turistas)	178
4.22 Penetración Real (Ingresos)	179
4.23 El Efecto Competitivo en los periodos 1994-1999 y 1999-2005 respecto al Mundo y el Caribe	187
4.24 Modelo Lineal que explica la Evolución de la Competitividad: Cuota de Mercado.189	
4.25 Ingresos por Turistas	192
4.26 Modelos Lineales que explican la Evolución de la Competitividad y la Evolución de la Diferencia de los Ingresos por Turista respecto al Mundo y el Caribe.	194

Índice de Tablas

3.1	Evolución del Índice de Desarrollo Humano, Cuba, 1995-2005.	64
3.2	Evolución de la clasificación de Cuba, según IDH y PIB per cápita, 1994-2004.	66
3.3	Índice de Desarrollo Humano, por grupos de países, 2004.	70
3.4	Evolución del PIB per cápita Mundial, 1990-2004 (dólares USA).	71
3.5	Índice de Desarrollo Humano (IDH) Mundo, América Latina y el Caribe y Cuba, y tasa de Crecimiento en %. ⁹⁸	73
3.6	Paridad del poder Adquisitivo (PPA), en \$USA, Mundo, América latina y el Caribe y Cuba. Tasa de Crecimiento en %. ⁹⁹	76
3.7	Índice de Desarrollo Humano y Producto Interno Bruto per capita, Países del Caribe, 1995,2000,2005.	79
3.8	Índice de Desarrollo Humano, Países del Caribe, 1995-2004. Crecimiento.	80
3.9	Evolución del Índice de Desarrollo Humano de Cuba, Ingresos Por Turismo Internacional y Producto Interno Bruto.	87
3.10	Intensidad Energética del PIB: Consumo Total de Energía (millones de dólares) por cada millón de dólares del PIB.	91
3.11	Evolución del Consumo de Energía Primaria y Secundaria en Cuba y América Latina y el Caribe (Terajoules).	93
3.12	Evolución del Consumo de Energía Total en Cuba y América Latina y el Caribe (miles de barriles equivalentes de petróleo).	94
3.13	Evolución del Consumo de Hidrocarburos por Habitantes en Cuba y América Latina y el Caribe (kilogramos de petróleo equivalentes por habitantes).	95
3.14	Consumo de Energía con relación a los Ingresos por Turismo Internacional.	99
3.15	Emisión de CO ₂ en Cuba, 1994-2002 (toneladas de dióxido de carbono por cada millón de dólares) y Emisión de CO ₂ por habitante.	102
3.16	Consumo de Sustancias Agotadoras de la Capa de Ozono, 2001-2006.	106

4.1	Evolución de las Llegadas de Turistas Procedentes del Extranjero en el Mundo y Regiones.	113
4.2	Evolución de las Llegadas de los Turistas Procedentes del Extranjero en el Mundo, Regiones y Subregiones.	118
4.3	Crecimiento Anual de las Llegadas de Turistas en el Mundo y Regiones.	119
4.4	Evolución de los Ingresos por Turismo Internacional en el Mundo Y Regiones.	126
4.5	Evolución de la Llegadas de Turistas Procedentes del Exterior en el Mundo y el Caribe.	132
4.6	Evolución de los Ingresos por Turismo Internacional en el Mundo Y el Caribe. ¹¹⁸	138
4.7	Evolución de la Llegadas de los Turistas procedentes del Extranjero en Cuba, 1995-2005.	142
4.8	Evolución de los los Ingresos por Turismo Internacional en Cuba, 1995-2005.	145
4.9	Turistas Entrados en Cuba según Región de Procedencia, 1995-2005.	147
4.10	Procedencia en Porcentaje de los Visitantes Entrados en Cuba, 1995-2005.	148
4.11	Tasa de Crecimiento Anual de los Visitantes Entrados en Cuba por Regiones, 1995-2005.	149
4.12	Turistas y Crecimiento en %.	152
4.13	Turistas Procedentes del Exterior (en millones y Crecimiento en %.	154
4.14	Ingresos del Turismo Receptor y Crecimiento en %.	157
4.15	Ingresos Turísticos (en millones de dólares USA).	159
4.16	Ingresos por Turista (en dólares USA) y Crecimiento en %.	160
4.17	Ingresos por Turista en el Mundo, Caribe y Cuba, y Crecimiento en %.	161
4.18	Exportaciones de Bienes, f.o.b., en miles de millones.	166
4.19	Exportaciones más Ingresos por Turismo Internacional.	167
4.20	Especialización Cubana en el Sector Turístico Receptor respecto al Caribe y el Mundo.	168
4.21	Cuotas de Turistas Procedentes del Exterior.	173
4.22	Cuotas de Ingresos Procedentes de Turistas del Exterior.	175
4.23	Desagregación del Crecimiento de los Ingresos Turísticos respecto al Mundo (en millones de dólares).	184
4.24	Desagregación del Crecimiento de los Ingresos Turísticos respecto al Caribe (en millones de dólares).	185

4.25 Desagregación del Crecimiento de los Ingresos Turísticos respecto al Mundo (en millones de dólares).	186
4.26 Desagregación del Crecimiento de los Ingresos Turísticos respecto al Caribe (en millones de dólares).	186
4.27 Competitividad y Calidad.	195

Lista de Abreviaturas

Abreviatura	Significado
PIB	Producto Interno Bruto.
PNB	Producto Nacional Bruto.
IDH	Índice de Desarrollo Humano.
IDE	Índice de Esperanza de Vida.
IE	Índice de Educación.
IPIB	Índice de Producto Interno Bruto.
PPA	Paridad del Poder Adquisitivo.
PNUD	Programa de las Naciones Unidas para el Desarrollo.
CNUMAD	Conferencia Mundial sobre Medio Ambiente y Desarrollo.
CPAL	Comisión Económica para América Latina y el Caribe.
ONE	Oficina Nacional de Estadística de Cuba.
OMT	Organización Mundial del Turismo.

Capítulo 1

INTRODUCCIÓN, OBJETIVOS, METODOLOGÍA y FUENTES.

1.1 INTRODUCCIÓN

El trabajo que se presenta como Tesis Doctoral, como ocurre en toda investigación surge de la inquietud del investigador por resolver un problema.

Independientemente de la evolución del desarrollo de Cuba desde 1995, no teníamos claro el papel que ha desempeñado el turismo, por eso nuestro problema principal a resolver ha sido:

1. El desconocimiento de la evolución del modelo de desarrollo de Cuba y su relación con la evolución de la demanda y competitividad del turismo receptor.

Pero además dicho problema lo hemos descompuesto en otros tres problemas relacionados con el primero:

1. Desconocíamos la evolución del desarrollo de Cuba de 1995 a 2005.
2. Desconocíamos la evolución de la demanda y la competitividad del turismo receptor en Cuba de 1995 a 2005.
3. Desconocíamos si había existido o no relación entre ambos.

Teníamos, por tanto la base de cuales eran nuestras preocupaciones o problemas que la investigación debía resolver.

1.2 OBJETIVOS.

Tal como se ha expuesto anteriormente el problema que se ha detectado es:

“El desconocimiento de la evolución del modelo de desarrollo de Cuba y su relación con la evolución de la demanda y competitividad del turismo receptor”

El trabajo que se presenta pretende realizar una caracterización de la evolución del modelo de desarrollo de Cuba y su relación con los ingresos obtenidos por el turismo internacional. Lo que permite definir como objetivo general de esta investigación el siguiente:

OBJETIVO GENERAL

1. Caracterizar el modelo de desarrollo de Cuba, su evolución en el periodo 1995-2005 y su relación con el modelo turístico.

Para alcanzar dicho objetivo general se han definido tres objetivos específicos:

OBJETIVOS ESPECÍFICOS

1. Presentar una propuesta metodológica que permita evaluar el grado de desarrollo de Cuba en el periodo 1995-2005 y exponer las causas que lo explican.
2. Valorar la evolución de la demanda y la competitividad del sector Turismo como sector estratégico de la economía cubana en el periodo de 1995-2005.
3. Comprobar si existe alguna relación entre la evolución de las variables que se utilizan en este trabajo para medir el grado de desarrollo de Cuba y los ingresos obtenidos por el turismo internacional.

Para realizar la investigación se parte de la siguiente:

HIPÓTESIS GENERAL

1. El modelo de desarrollo de Cuba en el periodo 1995-2005, presenta relaciones con el modelo turístico, existiendo causas que expliquen su comportamiento.

A su vez se ha podido plantear las siguientes:

HIPÓTESIS ESPECIFICAS

1. Se puede elaborar una propuesta metodológica del modelo de desarrollo de Cuba en el periodo 1995-2005, que exprese o muestre el comportamiento antes y después de 1999.
2. La evolución de la demanda y la competitividad del sector turismo de Cuba, presenta dos comportamientos diferentes antes de 1999 y después de este año.
3. Hay una relación entre el desarrollo de Cuba y los ingresos obtenidos por el turismo internacional.

Con los objetivos señalados, se pretende plantear con mas profundidad, la dimensión y las características específicas del modelo de desarrollo de Cuba que se ha venido conformando durante los últimos 51 años, alejados de cualquier tratamiento político e ideológico e incluso dejando al margen el embargo al que ha sido sometido el país durante medio siglo.

1.3 METODOLOGÍA.

Se trata de una investigación cuyo método principal es el deductivo, basando los análisis que se realizan en información estadística existente para Cuba , América Latina, el Caribe y el Mundo, de indicadores que se utilizan para medir y comparar internacionalmente el desarrollo de los países. Si bien, desde el momento que se han hecho algunas estimaciones, utilizamos el método inductivo.

En este trabajo particularmente nos hemos basado en los indicadores Producto Interno Bruto e Índice de Desarrollo Humano, respecto a su comportamiento en el periodo 1994-2005, después de utilizar distintos instrumentos y técnicas de análisis aplicadas a distintas variables, indicadores y ratios.

Posteriormente, se analiza la información de la oferta y la demanda del turismo receptor, para Cuba, América Latina y el Caribe y el Mundo, con el objetivo de conocer su comportamiento en igual periodo, y determinar la relación que existe entre el modelo de desarrollo de Cuba y los ingresos en divisas por el turismo internacional. Igualmente se aplican instrumentos y técnicas de análisis a distintas variables.

1.3.1 METODOLOGÍA EMPLEADA PARA ALCANZAR LOS OBJETIVOS

El análisis de la caracterización del desarrollo de Cuba se realiza comprobando el comportamiento que tiene el Producto Interno Bruto y el Índice de Desarrollo Humano en términos relativos respecto a los resultados de estos indicadores en America Latina y el Caribe y el Mundo.

Aunque existe información homogénea en el ámbito internacional acerca de estos indicadores, en el caso de Cuba, al no ser miembro de organismos internacionales como el Banco Mundial, quien aporta datos sobre el PIB per capita de 164 países, ha sido necesario revisar la información del PIB de Cuba, siendo lo mas frecuente utilizar las estimaciones que realiza y proporciona la Universidad de Pennsylvania¹.

¹“Pen World Tables”: Universidad de Pennsylvania (Aten, Huston y Summers 2001,2002)

Además por falta de información sobre indicadores utilizados en el presente trabajo en determinados años, ha sido necesario calcularlos. Para ello se han aplicado interpolaciones, o se ha obtenido la tasa de crecimiento media anual o de un periodo y con ella se calcula el dato deseado. Se informa en cada tabla de datos cuando ha sido necesario realizar esta operación.

Igualmente el análisis de la evolución de la demanda y la competitividad del turismo receptor se realiza comprobando el comportamiento que tiene la demanda en términos relativos respecto a la demanda mundial y de América Latina y el Caribe.

La investigación ha querido utilizar distintos tipos de análisis descriptivos y dinámicos, conjugando la utilización de variables simples, indicadores de crecimiento, ratios y de técnicas estadísticas como: regresiones lineales o multilineales y el análisis de los desplazamientos.

1.3.1.1 INDICADORES, RATIOS Y TÉCNICAS UTILIZADAS

Todo análisis comparativo, requiere disponer de información acerca de las variables elegidas para un periodo de años en los países o áreas objeto de comparación.

Para analizar la evolución del Producto Interno Bruto y el Índice de Desarrollo Humano de Cuba y compararlos con los resultados obtenidos de estos indicadores en la región de América Latina y el Caribe y Cuba, la información comprende el periodo 1994-2005, lo que nos ha permitido disponer de una serie de 10 años.

Se escoge este espacio de tiempo, pues, comprende los primeros años después de la desintegración de la Unión de Repúblicas Socialistas Soviéticas (URSS) y la destrucción del llamado bloque socialista, que lo integraban varios países de Europa del Este, con los cuales Cuba mantenía fuertes relaciones económicas, además son los años en que Cuba emprende una importante reforma económica para lograr mantener su proyecto social.

Para analizar la evolución de la demanda del turismo receptor de Cuba y compararla con la que hay en la región de América Latina y el Caribe y el Mundo, se ha diferenciado el concepto de turista y visitante según el acuerdo internacional existente actualmente. Acuerdo que se adoptó en la Conferencia Internacional de Viajes y Turismo (Ottawa 1991), que recomendó, utilizar el termino *turista*, para los visitantes que pernoctan y, el término *visitante*, que incluye

tanto a los turistas como a los visitantes de día². Para este estudio la información básica se remonta a 1995.

Se ha tratado de encontrar una dependencia estadística entre variables económicas y de desarrollo, y entre variables económicas, de desarrollo y turísticas, para corroborar o no su dependencia funcional, buscando las relaciones causa-efecto.

1. En primer lugar se trata de encontrar relaciones lineales simples entre las variables que explican la caracterización del desarrollo de Cuba y su relación con los ingresos de divisas por el turismo internacional.
2. En segundo lugar se trata de encontrar relaciones lineales simples entre variables económicas-turísticas mediante regresiones lineales con elevado poder explicativo y, posteriormente, ante la falta de poder explicativo de una variable, se han ido introduciendo más variables en modelos de regresión lineal múltiple siempre que aumentase su poder explicativo, habiendo hecho las estimaciones por mínimos cuadrados

1.3.1.2 RATIOS DE MEDICIÓN DE LA EVOLUCIÓN DEL DESARROLLO EN CUBA Y SU RELACIÓN CON LA EVOLUCIÓN DE LA DEMANDA Y LA COMPETITIVIDAD DEL TURISMO RECEPTOR.

1. RATIOS DE MEDICIÓN DE LA EVOLUCIÓN DEL DESARROLLO EN CUBA

(a) Tasa de Crecimiento.

Dada una variable x , y dos valores de esta variable, en dos momentos de tiempo distintos t y $t-1$, nos muestra el por ciento de variación de dicha variable al pasar del momento $t-1$ al momento t .

Su formulación se presenta en la ecuación 1.1:

$$T_{\text{var}} = \left(\frac{X_t - X_{t-1}}{X_{t-1}} \right) \times 100 \quad (1.1)$$

La Tasa de Crecimiento nos permite conocer el dinamismo que han tenido las variables evaluadas, Producto Interno Bruto e Índice de Desarrollo Humano, ya

²OMT(1995): "Conceptos y Definiciones y Clasificaciones de las Estadísticas de Turismo". Colección manuales Técnicos. Ed. OMT. Madrid, págs 21s

sea cuando comparamos año a año su evolución o, bien respecto a otros ámbitos de referencia, en este caso, América Latina y el Caribe y el Mundo.

De esta manera, se considera que el Producto Interno Bruto y el Índice de Desarrollo Humano han tenido un comportamiento dinámico, si su tasa de crecimiento es superior a la del ámbito con la que los estamos comparando.

(b) Regresión Lineal.

Si se tienen dos variables x e y cuya distribución conjunta de frecuencias es (x_i, y_i, η_i) , se llama regresión de y sobre x a la función que explica la variable y para cada valor de x .

Dada una nube de puntos, la regresión será lineal cuando la curva de regresión obtenida o seleccionada sea una recta del tipo $y = a + bx$, conocida como recta de mínimos cuadrados, donde los coeficientes de correlación a y b son:

$$b = \frac{S_{xy}}{S_x^2} \quad \Rightarrow \quad a = \bar{y} - \frac{S_{xy}}{S_x^2} \bar{x} \quad (1.2)$$

y donde:

$$S_x^2 = \text{Varianza de } x \quad \Rightarrow \quad S_x^2 = \frac{\sum_{i=1}^n (x_i - \bar{x})^2 \eta_i}{N} \quad (1.3)$$

$$S_x = \text{Desviación Tipica } x \quad \Rightarrow \quad S_x = \sqrt{S_x^2} \quad (1.4)$$

$$S_{xy} = \sum_i \sum_j x_i y_j \eta_{ij} - (\bar{x} \bar{y}) \quad (1.5)$$

Para saber si el ajuste es bueno se utiliza el Coeficiente de Correlación Lineal (r), el cual se obtiene a través de la expresión 1.6:

$$r = \frac{S_{xy}}{S_x S_y} \quad (1.6)$$

donde $-1 \leq r \leq 1$

Conforme r se acerque a -1 o 1 , la bondad del ajuste será mayor, en el primer caso para una correlación perfectamente negativa y en el segundo para una correlación

perfectamente positiva, que se dará para los valores extremos de $r=-1$ y $r =1$, respectivamente.

Para saber que porcentaje de variabilidad de y queda explicada por la regresión se calcula el Coeficiente de Determinación Lineal (r^2) que se calcula elevando al cuadrado el Coeficiente de Correlación Lineal (r).

El objetivo último de la regresión es la predicción sobre el comportamiento de una variable para un valor determinado de otro. Para la recta de regresión $y = a + bx$, desarrollada en los párrafos precedentes, la predicción de y cuando $x=x_0$ sera:

$$y_0 = \bar{y} + \frac{S_{xy}}{S_x^2} (x_0 - \bar{x}) \quad (1.7)$$

Las regresiones en este trabajo se utilizan para:

- Señalar la existencia o no de una correlación entre la evolución del Índice de Desarrollo Humano y los Ingresos por Turismo Internacional, así como entre estos y el Producto Interno Bruto.
 - Predecir la evolución de la Competitividad del sector turismo, así como señalar la existencia o no de una correlación entre la variación de la Competitividad del sector Turismo y la evolución de los Ingresos por Turismo Internacional.
- (c) **En este trabajo se pretende determinar si el modelo de desarrollo de Cuba es sostenible o no. Para ello, nos limitaremos a evaluar la eficiencia en el consumo de los recursos energéticos y el comportamiento de la emisión de sustancias contaminantes que afectan la capa de ozono, utilizando los siguientes ratios.**

- **Intensidad Energética.**

Se asume en esta investigación la Intensidad Energética como la relación que existe entre el Consumo Total de Energía por cada millón de dólares producidos (PIB). Permite evaluar si existe un consumo responsable o no de los recursos energéticos.

Otro ratio para evaluar la eficiencia energética utilizado en este trabajo es analizar la evolución que experimenta el consumo de energía total con respecto a los ingresos que se obtienen por turismo internacional.

- **Emisión de sustancias contaminantes.**

Para analizar como se comporta la emisión de gases de efecto invernadero, se utilizó los ratios que relacionan la emisión de toneladas de CO₂ en Cuba por cada millón de dólares producidos (unidad de PIB) y por habitante.

2. RATIOS PARA LA MEDICIÓN DE LA EVOLUCIÓN DE LA DEMANDA Y LA COMPETITIVIDAD DEL TURISMO RECEPTOR.

(a) Grado de especialización de la economía cubana respecto a la región del Caribe y el Mundo.

Se pretende comprobar si la economía cubana está especializada en la actividad turística, y posteriormente evaluar su relación con el dinamismo y la competitividad del sector.

Esto permite hacer una valoración adecuada de sus perspectivas, pues la especialización también indica si la economía presenta ventajas o desventajas comparativas³, sin decirnos de que tipo son.

Para analizar la especialización de una economía se pueden utilizar indicadores e índices diferentes y aplicarlos a distintas variables. En este trabajo se ha utilizado como variable objeto de medición, los Ingresos que se obtienen por Turismo Exterior respecto al Total de Ingresos Exteriores, incluidas las Exportaciones para Cuba, la región del Caribe y el Mundo

Para realizar este análisis se ha utilizado el Índice de Especialización cuya formulación se detalla en las ecuaciones 1.8 y 1.9.

$$I_{cca} = \frac{\frac{IT_c}{IT_c + X_c}}{\frac{IT_{ca}}{IT_{ca} + X_{ca}}} \times 100 \quad (1.8)$$

$$I_{cm} = \frac{\frac{IT_c}{IT_c + X_c}}{\frac{IT_m}{IT_m + X_m}} \times 100 \quad (1.9)$$

donde:

IT: Ingresos procedentes del Turismo.

X: Exportaciones.

³Vid. Fuentes, R. e Hidalgo Moratat, M. (coord.)(1995): "Problemas de economía aplicada". Ed. Pirámide. Madrid, págs. 105s.

Los subíndices c, ca y m se refieren a Cuba, Caribe y el Mundo.

La comparación de estos indicadores con los resultados de la Cuota de Mercado, la Penetración Real y los Análisis de Desplazamientos, permite comprobar la relación entre Especialización, Dinamismo y Competitividad.

(b) Dinamismo y Competitividad del Sector Turismo Cubano.

Para el análisis de la serie de demanda, se pudiera obtener un modelo utilizando cualquiera de las técnicas de predicción para series temporales, lo que permitiría hallar las elasticidades de la demanda respecto a variables, como la renta o los precios, pero al no disponer de un buen indicador de los precios en el sector con una serie larga, que incluya la evolución de los precios de los bienes y servicios que demandan los turistas y, tampoco de un indicador similar para el sector en los países de la región del Caribe e incluso para el Mundo, hace que exista información muy limitada.

Por tal motivo para el análisis de la competitividad del sector turístico se ha aplicado distintas técnicas a variables reales, las cuáles mencionamos a continuación:

En primer lugar se analiza en términos comparados la evolución del número de turistas extranjeros en Cuba, la región del Caribe y el Mundo, para deducir si se trata de un sector competitivo o no, según el grado de internacionalización alcanzado por el sector cubano, que se refleja en su Cuota de Mercado, comprobando a lo largo de 10 años, su capacidad para aumentar de forma sostenida su participación en la satisfacción de la demanda mundial, frente a la que ha tenido el Mundo y la región del Caribe respecto al número de turistas y los ingresos turísticos

A continuación se aplica el Análisis de los Desplazamientos a la evolución anual de los ingresos por turismo internacional y, también, al periodo completo, con objeto de determinar, en primer lugar, si se trata de un sector dinámico en términos relativos respecto a las transacciones exteriores conjuntas de ingresos turísticos y exportaciones y, en segundo lugar, si presenta ventajas competitivas.

- **Cuota de mercado**

La Cuota de Mercado aplicada a los turistas captados, indica la fortaleza o debilidad de la demanda de turistas captada en el ámbito mundial por Cuba y la región del Caribe respectivamente.

Por tanto informa de la importancia que tienen para Cuba la demanda de turistas

respecto a la de otras áreas económicas o países en un ámbito geográfico superior.

La forma de obtener la Cuota de Mercado se refleja en la ecuación 1.10

$$Cm_c = \frac{T_c}{T} \times 100 \quad \Rightarrow \quad Cm_{ca} = \frac{T_{ca}}{T} \times 100 \quad (1.10)$$

donde:

T_c y T_{ca} : Turistas extranjeros captados por Cuba y la región del Caribe respectivamente.

T : Turistas extranjeros en el ámbito mundial.

Se determina también dicho ratio para los ingresos por turismo procedente del exterior, cambiando la variable turista por ingresos procedentes del turismo exterior.

- **Efecto Penetración Real**

Este efecto, permite conocer la evolución en el tiempo de la cuota de mercado. Bajo el supuesto de que la estructura del mercado mundial y de la región del Caribe no varía, muestra el esfuerzo exterior realizado por el sector turístico cubano y de la región del Caribe con relación a distintas variables: precio, calidad, tecnología y adaptación a las preferencias de la demanda.

Se calcula, hallando la variación que tiene la cuota de mercado durante el periodo estudiado, en este caso comprende entre 1995 y 2005.

- **Análisis Shift-share o de los Desplazamientos.**

Para conocer el dinamismo y la competitividad del sector en el periodo 1995-2005, hemos aplicado el Análisis Shift-Share a los Ingresos por divisas del turismo⁴. Este análisis se ha aplicado para todo el periodo y, también, anualmente, para poder comprobar, si la evolución anual presenta relación con variables indicativas de la calidad en la competitividad.

Para realizar este análisis se ha tomado la suma de las Exportaciones y los Ingresos del turismo procedente del exterior y de la región del Caribe. Por tanto se ha supuesto que las divisas que se obtienen en concepto de turismo, tienen su equivalencia con aquellas que se obtienen por las exportaciones de

⁴Esta técnica puede encontrarse en distintos manuales, como, el de Martín Guzmán, M^a P. y Martín Pliego, F. J. "Curso básico de Estadística", Ed.Ac.2^aedición. Pg. 342

bienes, lo que permite realizar el análisis del dinámismo y la competitividad que se deduce del comportamiento agregado de las exportaciones de bienes y de los ingresos por turismo.

Las conclusiones a las que se llegan se contrastan a su vez, con la evolución de la especialización, es decir, con los resultados obtenidos de la Cuota de Mercado y la Penetration Real. Este último indicador, permitió valorar la magnitud del crecimiento de las divisas y el número de turistas.

Para su aplicación, se selecciono la variable I (Ingresos procedentes del turismo en dólares) en Cuba y, en el ámbito geográfico superior, en este caso el Mundo y, se le ha llamado I_{ic} cuando toma el valor del año origen e, I'_{ic} cuando toma el valor del año final. A continuación, se calculan las tasa de crecimiento para el periodo analizado, K_{ic} , de forma que la variación sufrida por la variable en el periodo será $I_{ic} \cdot K_{ic}$.

Al aplicar esta técnica de análisis se descompone el crecimiento de la variable, en este caso, los ingresos por turismo (I), en los tres efectos siguientes:

$$I_{ic}K_{ic} = I_{ic} (K_{ic} - K_{im}) + I_{ic} (K_{im} - K_m) + I_{ic}K_m \quad (1.11)$$

– **Efecto Diferencial o Competitivo**

Este efecto corresponde al tercer sumando de la ecuación 1.11. Mide la influencia que ha tenido en el crecimiento de los ingresos procedentes del turismo internacional en Cuba, la diferencia de crecimiento de los sectores entre los dos ámbitos, el nacional y el mundial.

Si es positivo se dice que el sector del país tiene ventajas competitivas, que le han hecho crecer más que el Mundo y, a la inversa.

$$Efecto Diferencial o Competitivo = I_{ic} (K_{ic} - K_{im}) \quad (1.12)$$

– **Efecto Estructural**

Corresponde al segundo sumando de la ecuación 1.11. Indica el crecimiento que han tenido los ingresos por turismo exterior, por ser más dinámico que los ingresos por turismo exterior y la suma de estos más las exportaciones en el ámbito mundial, por tanto muestra la influencia estructural que tiene el sector en su comportamiento.

$$Efecto Estructural = I_{ic} (K_{im} - K_m) \quad (1.13)$$

– **Efecto Neto.**

Expresa la diferencia en la trayectoria seguida por el sector turismo en la economía de Cuba, respecto a la que corresponde al ámbito de referencia (el Mundo).

Su cálculo corresponde con el siguiente término de la ecuación 1.11

$$Efecto Neto = I_{ic} (K_{ic} - K_m) \quad (1.14)$$

– **Efecto Mundial.**

Muestra el crecimiento del sector (ingresos por turismo internacional) debido al crecimiento de la variable en el ámbito de referencia, es decir los ingresos del turismo exterior más exportaciones mundiales.

Su cálculo corresponde con el siguiente término de la ecuación 1.11

$$Efecto Mundial = I_{ic} \times K_m \quad (1.15)$$

1.3.2 ESTRUCTURA POR CAPÍTULOS

La investigación se ha estructurado en cinco capítulos

En el primer capítulo, se exponen la introducción, los objetivos que se pretenden alcanzar, las hipótesis de partida de la investigación, las bases metodológicas, para terminar con las fuentes directas e indirectas utilizadas.

En el segundo capítulo se recogen las principales aportaciones teóricas sobre el Desarrollo.

En un primer momento se hace un repaso de las principales discusiones teóricas y prácticas sobre el Desarrollo, y las diferentes metodologías existentes para su medición. A continuación se hace una reseña de la evolución del concepto de Desarrollo Sostenible, por su actualidad, y la necesidad de incorporar a la Estrategias de Desarrollo de los países el concepto de sostenibilidad.

Finalmente se hace un recorrido por las características del turismo, aspectos teóricos necesarios, que permitan realizar un análisis de su evolución, por constituir un sector estratégico para la economía cubana.

En el tercer capítulo se presenta una propuesta metodológica para evaluar el grado de desarrollo de Cuba, teniendo en cuenta dos variables:

1. Según la metodología del Banco Mundial, se ha utilizado el Producto Interno Bruto per cápita
2. Según la metodología que sigue el PNUD, el Índice de Desarrollo Humano (IDH).

En este capítulo se analiza en un primer momento la evolución de estas variables en un periodo de tiempo determinado en Cuba y posteriormente se comparan con los resultados de estas variables en la región de América Latina y el Caribe y el Mundo.

Posteriormente se comprueba si existe algún tipo de relación entre la evolución del Índice de Desarrollo Humano y la evolución de los Ingresos procedentes del Turismo Internacional, para lo cual, también se evalúa la relación de este último y el Producto Interno Bruto.

El cuarto capítulo, analiza, en primer lugar la evolución de la demanda del turismo desde

1994, relacionando las variables e indicadores con los de la región del Caribe y el Mundo y en segundo lugar se comprueba el grado de especialización de la economía cubana en el sector, así como la evolución de las cuotas de mercado y la penetración real en la captación de turistas e ingresos, y el dinamismo y la competitividad del sector según la evolución de los ingresos turísticos cubanos con relación a los ingresos de las exportaciones mundiales y los ingresos del turismo en el mundo.

En el último capítulo se exponen las conclusiones y recomendaciones. Entre las primeras, las mas importantes, aquellas que nos han permitido contrastar las hipótesis y alcanzar los objetivos perseguidos con un grado de detalle importante, estructuradas en tres grupos.

Entre las recomendaciones aquellas que guardan relación con la orientación del modelo de desarrollo cubano hacia la sostenibilidad, siendo de especial importancia las que sugieren futuros trabajos de investigaciones que permitan conocer mejor la economía cubana y su evolución, así como las que se proponen para los responsables económicos del país.

1.4 FUENTES.

En la investigación se han utilizado fuentes directas e indirectas, si bien , se observa tal como se señala en cada momento, la divergencia entre los datos ofrecidos por las distintas instituciones de Cuba, y las ofrecidas por Organismos Internacionales.

Como fuentes directas más importantes se han utilizado las estadísticas, unas procedentes de organismos nacionales y otras de organismos internacionales, siendo las mas importantes:

1. Informes sobre Desarrollo Humano del Programa de las Naciones Unidas para el Desarrollo.
2. Bases de Datos y Publicaciones Estadísticas de la Comisión Económica para América latina y el Caribe en www.eclac.org/estadisticas/bases/.
3. Informes sobre Desarrollo Mundial del Banco Mundial.
4. Anuario Estadístico de Cuba en www.one.cu
5. Bases de Datos y Publicaciones Estadísticas de la Organización Mundial del Turismo.

Como fuentes indirectas, se han utilizado, libros, artículos de revistas e informes entre los que se destacan:

1. Morán Alvarez, J. C. (2000): “El sentido del desarrollo”: Edición Digital @tres, S. L.L., Sevilla, España.
2. Martinez Peinado, J. y Vidal Villa, J. M. (2000): “Economía Mundial. Segunda Edición”, Ed. McGRAW-HILL/INTERAMERICANA DE España, S.A.U., Madrid.
3. Sampedro J. I. y Berzosa, C. (1996):“Conciencia del Subdesarrollo. Veinticinco años después”.
4. Bustelo, Pablo (1992): “Economía del Desarrollo. Un análisis histórico”. Ed. Complutense. Madrid.
5. Hidalgo L. C. (1988): “El Pensamiento Económico sobre el Desarrollo: de los Mercantilistas al PNUD”. Ed. Servicios de Publicaciones de la Universidad de Huelva.

6. Todaro, M. P. (1987): “Economía para un Mundo en Desarrollo: Introducción a los principios, problemas y políticas para el desarrollo”. Fondo de Cultura Económica. México.
7. Naciones Unidas (1992): “Declaración sobre medio ambiente y desarrollo”. Conferencia de las Naciones Unidas sobre medio ambiente y desarrollo. Rio de Janeiro
8. Romero Gonzalez, Eladio M. y otros (2003): “La Valoración del Desarrollo Sostenible: Una propuesta metodológica”. Ed. Andalucía Ecológica- Medio Ambiente. España.
9. Iranzo, Juan E. y otros (2003). “El turismo en la economía contemporánea”, recogido en La estructura económica de los mercados turísticos. ED. Instituto de Estudios Económicos, Madrid.

Mencionar finalmente, los problemas encontrados en la coincidencia de la información ofrecida por Cuba y, la que presentan los Organismos Internacionales, sobre las mismas variables. En cada momento se detalla, la forma de cálculo de los datos que no existían o el recálculo de algunos de ellos, por ser necesarios para la investigación.

Capítulo 2

DESARROLLO, SOSTENIBILIDAD Y TURISMO.

2.1 INTRODUCCIÓN.

Para tener una idea sobre el tratamiento que históricamente se ha dado al tema del desarrollo, en primer lugar, se ha considerado conveniente aludir al origen de la discusión o controversia, para lo cual es necesario remontarse a la famosa obra publicada en 1776 “Investigación sobre la naturaleza y las causas de la riqueza de las naciones” de Adam Smith, en la que este autor tal como expone el Profesor J. L. Sampedro, relaciona la idea del mercado con la división del trabajo y la acumulación ⁵. Por primera vez, los problemas del valor, la distribución, el progreso económico, el comercio internacional, las finanzas públicas y la política económica se discutieron y analizaron dentro de un cuerpo teórico interdependiente y sistemático ⁶.

Bien es cierto, que el concepto de desarrollo, históricamente ha sido confundido con los de progreso, riqueza o crecimiento como resultado de una interpretación ortodoxa ⁷ de la obra Smitheana la “Riqueza de las Naciones” desde el punto de vista de los países industrializados.

Se puede aceptar tal como afirma Morán Álvarez(2000)⁸ “que el error radica, en la extensión que se realizó de dicho pensamiento económico hacia los países no desarrollados, llevando a

⁵Sampedro, J.L y Berzosa, C. (1996): op cit, pág. 13 (1)

⁶Berzosa, C. Et al. (1996): “Estructura Económica Mundial”: Ed. Síntesis, Madrid. Pág. 41 (2)

⁷Los estudios sobre el desarrollo tienen su origen en los economistas clásicos, particularmente Adam Smith (1723-1790), Thomas R. Malthus (1766-1834) y David Ricardo (1772-1823) que consideraban el desarrollo como progreso material.

⁸Morán Álvarez, J. C. (2000): “El sentido del desarrollo”: Edición Digital @tres, S. L.L., Sevilla, España. Pág.13 (3)

cabo una serie de aplicaciones prácticas de éstas teorías, con objeto de hallar las combinaciones óptimas de recursos y factores de producción necesarias para alcanzar un mayor crecimiento económico. Es decir, el fallo quizás se encuentra en la similar consideración que se ha querido dar a los países ya desarrollados, en fase de expansión o depresión, y los no desarrollados”.

La separación entre conceptos de progreso, riqueza, crecimiento o desarrollo ha sido motivo de discusión durante mucho tiempo, así, el Banco Mundial en su informe de 1990, señala los años 50 y 60 como el periodo en que se consideraba al crecimiento como el principal medio de reducir la pobreza y mejorar la calidad de vida ⁹

Para definir los niveles de desarrollo en que se encuentran determinados grupos de naciones, han sido utilizados una gran variedad de términos, lo que ha generado críticas a determinados autores, sobre todo por el sentido discriminatorio que se puede ver en algunos de los términos empleados.

Después de la segunda guerra mundial, al plantearse el problema de la reconstrucción de los países afectados y el auge creciente de la lucha por la independencia de las colonias, algunos autores como Rosentein-Roldan empezaron a usar la expresión de Áreas Atrasadas y, a sugerir la necesidad de políticas especiales orientadas a dichos países. Estas expresiones dieron origen a otros términos, como el que utilizó el presidente Truman de los Estados Unidos en el famoso cuarto punto de su programa en la toma de posesión del cargo en 1949, al pronunciar las siguientes palabras:

“Hemos de consagrarnos a un nuevo y decidido programa para lograr que los beneficios de nuestro adelanto científico y de nuestro progreso mundial sirvan también para el avance y crecimiento del mundo subdesarrollado”¹⁰.

De ahí, que muchos autores usen con frecuencia el término de países subdesarrollados como situación anterior al desarrollo, mientras que otros, prefieren decir países industrializados y países productores de materias primas, o países del tercer mundo, bien es cierto, que esta última calificación confunde, pues dicha terminología surge por analogía con “tercer estado” en la época de la revolución francesa, mientras que, en este caso se refiere a la existencia de un mundo capitalista desarrollado, uno socialista y la supuesta existencia de un tercero que

⁹Banque Mondiale (1990): “Rapport sur le développement dans le monde 1990 : La Pauvrete”. Washington, pág. 3 (19)

¹⁰Mirdal, G. (1970): “The Challenge of Word Poverty”. Penguin Books, Londres, pág. 266 (5)

agruparía dichos países.

Otros, tal como señala Galbraith nos hablan de tercer y cuarto mundo, sin descifrar claramente cuales son el primer y segundo mundo, que ni se sabe con certeza si existen¹¹.

Algunos de los términos utilizados frecuentemente son por ejemplo, Norte y Sur; que según el mismo autor identifica con “un factor no revelado que asocia la riqueza y la prosperidad con el grado de latitud”¹².

La CEPAL (Comisión Económica para América Latina de las Naciones Unidas) en sus informes habla de “Centro” y “Periferia”, aunque la denominación oficial utilizada por los organismos internacionales es la de Países en Desarrollo, sin duda, uno de los autores más exigentes en la utilización de la terminología adecuada para referirse al desarrollo o subdesarrollo de las naciones es Galbraith, que prefiere hablar de Naciones Ricas Y Naciones Pobres¹³. Lo cierto es, que son cada vez más el grupo de autores que prefieren utilizar el término de países en vía de desarrollo o países en desarrollo.

Sea cual sea la terminología utilizada algunas veces está determinada por motivaciones políticas o sociales del autor en la interpretación o manifestación de la problemática del subdesarrollo como por ejemplo la clasificación antes vista de “países avanzados” y “países atrasados”, o “países modernos” y “países tradicionales”. Terminologías, que en los últimos tiempos han sido abandonadas por sus innegables connotaciones peyorativas.

Se puede convenir, que el subdesarrollo no es una etapa anterior al desarrollo sino una persistente consecuencia del mismo que no existe sin él¹⁴. Aunque, se ha de plantear, que hay distintas teorías que históricamente han tratado los temas del desarrollo y subdesarrollo como es el caso del paradigma ortodoxo que identifica al desarrollo con la experiencia histórica del capitalismo, considerando así el subdesarrollo como una etapa anterior al desarrollo, como “la teoría de las etapas lineales de Rostow”, según la cual, los países industriales fueron tiempos atrás sociedades agrarias y subdesarrolladas¹⁵.

¹¹Galbraith, J. K. (1986): “Naciones Ricas, Naciones Pobres”: Ed. Ariel. Barcelona, pág.12 (6)

¹²Consideramos que no se ajusta a la realidad porque hay países como Australia y Nueva Zelanda que aunque están en el sur son desarrollados

¹³Esta terminología es valida si se considera la renta como medidor de desarrollo pero tiene la desventaja que oculta otros factores como es el caso de la redistribución de la misma

¹⁴Muchos países hoy desarrollados no han sido nunca subdesarrollados, y no sólo porque no se pensara en denominarlos así sino porque era otra situación diferente

¹⁵Frank, Andres Gunder (1971): “Sociología del desarrollo y el subdesarrollo”. Ed. Anagrama. Pág. 102 (7)

Cuando surge la llamada Economía del Desarrollo¹⁶ aparecen otras teorías ya de orientación heterodoxas que daban mayor importancia a los factores endógenos frente a los exógenos como causas del subdesarrollo. Entre dichas teorías se destacan el enfoque estructuralista convencional de la CEPAL y el enfoque de la dependencia neocolonial o neomarxista.

¹⁶La Economía del Desarrollo es una rama específica de las ciencias económicas que nace en los años cuarenta y cincuenta como crítica contra la corriente económica ortodoxa tradicional que imperaba en aquel momento basada en una serie de identificaciones economicistas del desarrollo, que permitió el surgimiento de otras corrientes de pensamiento de orientación heterodoxa

2.2 ANÁLISIS TEÓRICO DEL DESARROLLO Y EL SUBDESARROLLO.

Sin duda, uno de los factores que pueden contradecir las ideas simplicistas sobre el desarrollo y el subdesarrollo es, que la experiencia histórica que transformó los países hoy desarrollados de sociedades agrícolas de subsistencia en sociedades industriales, no es la misma por la que están atravesando los países subdesarrollados, puesto que, la industrialización puede ser un medio para que estos alcancen el desarrollo y no un fin. Se podría decir, que “muchos de los supuestos implícitos de la teoría económica occidental son inapropiados, y/o inaplicables, para las condiciones actuales de los países del Tercer Mundo”¹⁷.

2.2.1 EVOLUCIÓN DE LOS ESTUDIOS SOBRE LA PROBLEMÁTICA DEL DESARROLLO.

Tal como se acaba de ver históricamente ha existido dos enfoques teóricos que han tratado los temas del desarrollo y el subdesarrollo: *el paradigma ortodoxo y el heterodoxo*.

El *paradigma ortodoxo* identifica el desarrollo con el crecimiento económico, considera estos procesos como resultado más o menos automático de la dinámica económica de una “economía de mercado”. Por consiguiente, los obstáculos internos a la implantación y desarrollo de esa dinámica son los únicos obstáculos a superar por las economías periféricas (subdesarrolladas) y, de alguna forma, es sólo cuestión de tiempo de una política económica adecuada en dicho sentido conseguir superar el estadio del subdesarrollo¹⁸.

Uno de los trabajos más destacados de este enfoque es la obra “Las Etapas de Crecimiento Económico”, de W. W. Rostow publicada en 1960, donde este autor defendía como tesis, que el subdesarrollo es una etapa anterior al desarrollo, y que existía una senda única y universal de desarrollo, por la que transitan todos los países, sin que tenga importancia que unos lo hagan antes o después de otros, o que lo hagan siendo países dominantes o dominados.

De esta forma, para Rostow el desarrollo se alcanza superando cinco etapas o escalones

¹⁷Todaro, M. (1988): “El Desarrollo Económico del Tercer Mundo”. Ed. Alianza. Madrid. Pag. 99 (11)

¹⁸Véase también en Martínez Peinado, J. y Vidal Villa, J. M. (2000): “Economía Mundial”: Segunda Edición, Ed. McGRAW-HILL/INTERAMERICANA DE ESPAÑA, S.A.U., Madrid, págs. 300 y s (8)

esenciales¹⁹, concluyendo, de este modo que, los países subdesarrollados se encuentran en una de las etapas anteriores al despegue, pero siguiendo ciertas reglas se puede proseguir este proceso escalonado. La clave radica según Rostow “en fomentar y dirigir el ahorro, tanto interior como exterior, hacia el crecimiento de la inversión”.

La teoría de Rostow fue inmediatamente criticada por su superficialidad explicativa, su carácter tautológico y su concepción del desarrollo como un proceso universal en el que se ven inmersos de igual manera todos los países²⁰.

Aunque la visión de Rostow sobre el pensamiento ortodoxo de la dinámica del crecimiento y el desarrollo sobre todo en su análisis basado en experiencia histórica de los países desarrollados, es considerada como la más relevante, en la literatura económica sobre esta temática, también tienen elevada consideración las aportaciones realizadas por autores como A. Lewis, que destacó en sus obras, por una parte, la necesidad del desarrollo equilibrado (con una visión basada en el crecimiento de la producción per capita y la formación de capital) definiendo las relaciones necesarias para que se diera el equilibrio entre el sector industrial moderno y la agricultura tradicional, lo que proporciona al primero excedente y mano de obra. Así, Lewis es considerado el iniciador de la perspectiva dualista, aunque en la línea ortodoxa de optimismo, incluso negando los posibles círculos viciosos del subdesarrollo.

De este modo se puede concluir este apartado haciendo una breve caracterización de las teorías ortodoxas que se han analizado encabezadas por las teorías de las “etapas de crecimiento económico” de Rostow dentro de la teoría de la modernización²¹, como las siguientes:

- La identificación del desarrollo con el desarrollo económico, éste con el crecimiento económico, y este otro, a su vez, con el crecimiento del Producto Nacional Bruto per capita; los factores sociales sobrantes se identificaron con la modernidad y los factores

¹⁹Véase en Rostow, Walt Whitman (1993): “Las etapas del crecimiento económico. Un manifiesto no comunista”. Centro de Publicaciones del Ministerio del Trabajo y Seguridad Social. Madrid. pags. 57 y s (9). Además una crítica de esa teoría la podemos encontrar también en Berzosa, C. et al (1996): “Estructura Económica Mundial”. Ed. Síntesis. Madrid. Pág. 190 (2)

²⁰Bustelo, Pablo (1992): “Economía del Desarrollo. Un análisis histórico”: Ed. Complutense. Madrid, pág. 34 (10)

²¹La teoría de la modernización que es como se le llamó a la economía del desarrollo en los inicios tras la segunda guerra mundial, fruto de los trabajos de los pioneros del desarrollo que constituían la ortodoxia económica hasta mediados de los años sesenta como: Rosenstein-Roldan, Nurse, Singer, Lewis, Gerchenko, Myrdal, Hirschman, Perroux, Rostow y Prebisch; no obstante, las aportaciones de Prebisch aparecen bajo la teoría estructuralista por ser este el propulsor de esta corriente.

políticos con la libertad²².

- La consideración del fenómeno del subdesarrollo como un problema de atraso relativo, consecuencia de la existencia de círculos viciosos que mantienen a estos países en una situación de estancamiento permanente.
- La importancia concedida a la industrialización en el modelo de desarrollo, al considerarla como elemento fundamental de la modernización y aspecto imprescindible del desarrollo.
- La defensa del ahorro externo, en forma de ayuda, créditos e inversiones directas, como activador del proceso de crecimiento a través de la inversión.

Las *teorías heterodoxas* constituyen una alternativa para el cambio de paradigma convencional en las teorías de desarrollo. Dentro de este grupo se destacan las *teorías “estructuralistas”* de finales de los años sesenta y principios de los setenta, encabezada por la Comisión de las Naciones Unidas para América Latina (CEPAL) creada en 1948.

El origen de la teoría estructuralista como nueva concepción del desarrollo y subdesarrollo económico se pueden relacionar con el informe que Raúl Prebisch elaboró en 1949 para las Naciones Unidas, bajo el título “El desarrollo de América Latina y algunos de sus principales problemas”²³, en el que analiza por primera vez las relaciones de dependencia que existe dentro del sistema capitalista entre el Centro (países desarrollados) y la Periferia (países subdesarrollados), dando lugar a la teoría de la dependencia.

En dicho informe Prebisch plasmó su teoría sobre el deterioro de los términos de intercambio. La terminología usada por Prebisch fue la relación real de intercambio, que definió como el ratio que “relaciona al índice de precios de las exportaciones con el índice de precios de las importaciones, de modo que, expresa la forma en que mejora o se deteriora la posición propia frente al exterior en términos de paridad”.

Posteriormente, Prebisch (1951) reforzó el planteamiento inicial de la tesis del deterioro de la relación de intercambio, mediante una propuesta, iniciada en ciertos países latinoamericanos

²²Cita de Frank (1992), Págs. (21-27) recogida en Hidalgo L. C. (1988): “El Pensamiento Económico sobre el Desarrollo: de los Mercantilistas al PNUD”. Universidad de Huelva. Pág. 64 (12)

²³Albuquerque, Francisco (1989): “Raúl Prebisch”. “Antología del Pensamiento Político, Social y Económico de América Latina”. Ediciones de Cultura Hispánica. Instituto de Cooperación Iberoamericana. Madrid. Pág. 28 (13)

desde el fin de la gran depresión de los años treinta. El desequilibrio de ingresos entre el Centro (países desarrollados) y la Periferia (países subdesarrollados) nutrido y autoalimentado por el deterioro de la relación de intercambio, según él, se rectificaría mediante la industrialización que permite aumentar la eficiencia productiva y acceder al progreso técnico; todo ello, con una adecuada legislación social que debería inducir una elevación gradual del salario real de acuerdo a los aumentos de la productividad.

En este sentido en 1949, otro conocido economista de las Naciones Unidas, Hans Singer, publicó un artículo “La distribución de las ganancias entre los países que invierten y los que reciben préstamos”, que analiza también la tendencia al deterioro de los términos de intercambio. Lo que dio lugar a que ambas concepciones se vincularan y sean conocidas como la tesis Prebisch-Singer²⁴.

La teoría estructuralista del desarrollo iniciada con la tesis del deterioro de los términos de intercambio y el modelo Centro-Periferia, con la estrategia de la industrialización por sustitución de importaciones como estrategia más representativa, y tras la constatación de la existencia de obstáculos al desarrollo y de la influencia del dualismo a nivel internacional, evolucionó hacia un enfoque más radical de la dependencia que se moderó progresivamente (dentro del pensamiento estructuralista latinoamericano, no así en el pensamiento neomarxista) con la incorporación de la interdependencia y el actual planteamiento neoestructuralista.

Las teorías estructuralistas tienden a hacer referencias en las restricciones institucionales, externas e internas, del desarrollo económico. Se hace hincapié en las políticas necesarias para la erradicación de la pobreza, para la provisión de oportunidades de empleo más diversificadas, y para reducir las desigualdades del ingreso. Para los estructuralistas, estos y otros objetivos igualitarios deberán alcanzarse dentro del contexto de una economía creciente, pero no se concede al crecimiento en sí mismo la posición preponderante que le concedía la teoría ortodoxa como el modelo de las etapas lineales²⁵.

El enfoque de desarrollo que introdujo Prebisch en su análisis Centro-Periferia constituye el primer modelo de cambio de paradigma, o al menos de corrientes, en las teorías de desarrollo

²⁴La Tesis Prebisch-Singer tiene como base el modelo Centro-Periferia, como el pilar central del estructuralismo latinoamericano y constituye la primera crítica importante a las teorías ortodoxas del desarrollo

²⁵Hunt, D. (1989): “Economic Theories of Development. An Analysis of Competing Paradigms”. Harvester Wheasheaf. London. Págs. 49-50 (14). Véase además en Hidalgo Capitán, A. L. (1998): “El Pensamiento Económico Sobre el Desarrollo: de los Mercantilistas al PNUD”. Ed. Servicios de publicaciones de la Universidad de Huelva. Huelva. Págs. 93 y s (12)

dominantes en la posguerra. La corriente de la dependencia que se desarrolló más bien en las décadas del sesenta y setenta intentaba analizar la problemática del subdesarrollo dependiente que caracteriza a los países subdesarrollados a la vez que significaba una crítica al eurocentrismo que marcaba a las teorías desarrolladas hasta entonces²⁶.

La *corriente teórica de la dependencia* contiene dos grandes corrientes de pensamiento: el primer modelo, que podría llamarse *corriente de la dependencia convencional* encabezada por la Escuela Estructuralista Latinoamericana, donde los principales autores son: C. Furtado con su obra “Crecimiento económico del Brasil” (1964), O. Sunkel “El subdesarrollo latinoamericano y la teoría del desarrollo” (1970), F. H. Cardoso “El proceso de desarrollo en América latina” (1965) y E. Faletto “Dependencia y Desarrollo en América Latina” (1969) y, la *corriente de la llamada dependencia “neocolonial” o neomarxista*²⁷, encabezada por Paúl Barán.

El primer modelo, enfatiza, en la necesidad de analizar los factores externos como la dependencia tecnológica, cultural, intelectual entre otras; que junto al análisis de las estructuras internas constituyen el marco de referencia fundamental de esta corriente dependentista. No obstante, concebida cómo un intento interdisciplinario de análisis de factores-externos e internos- para identificar las estrategias y políticas nacionales a largo plazo más convenientes al desarrollo de los países atrasados; gran parte de la dependencia no sólo ha sido viable sino que tiene aún hoy gran importancia y vigencia en un mundo en pleno proceso de integración y, a la vez de exclusión.

El segundo modelo, atribuye la existencia y el mantenimiento del subdesarrollo del tercer mundo, sobre todo, a la evolución histórica de un sistema capitalista internacional de relaciones muy desiguales entre los países ricos y los pobres. De forma que, la coexistencia de estos países en un sistema internacional dominado por tales relaciones desiguales de poder entre el “Centro” y la “Periferia” vuelve difíciles a veces aun imposibles los intentos de las sociedades pobres (la Periferia) por lograr la autonomía y la dependencia de su desarrollo²⁸.

El enfoque neo-marxista parte del análisis que hizo Baran en su *The Political economy of*

²⁶Martínez Peinado, J. y Vidal Villa, J. M. (2000): “Economía Mundial”. Segunda Edición., Ed. McGRAW-HILL/INTERAMERICANA DE ESPAÑA, S:A:U., Madrid, Pág. 316. (8)

²⁷El pensamiento económico de Mark lo podemos encontrar en su obra *El Capital de 1967* donde él hace una explicación detallada del funcionamiento del sistema capitalista

²⁸Paúl Barán presenta una de las introducciones más comprensivas a la concepción neo-marxista del desarrollo y el subdesarrollo internacional en *The Political Economy of Growth*, Monthly review Press, Nueva York y Londres, 1992.

growth²⁹. Sentó en esta obra otra base teórica de enfocar el problema del subdesarrollo en la periferia alejándose de las posiciones anteriores referidas a la teoría del desarrollo. Planteó tres ideas básicas: primero, el subdesarrollo no es una fase previa al desarrollo sino un producto del colonialismo y del imperialismo, lo que enfrenta y rechaza explícitamente la tesis de las etapas lineales de Rostow. Segundo, la dependencia es un rasgo característico de los países periféricos, y como tal, la dinámica de los intercambios que se den entre el Centro y la Periferia es un freno insuperable al desarrollo de esta última. Y por último, el capitalismo lejos de ser un sistema históricamente progresivo, como lo plantearon Marx y los clásicos del imperialismo, se ha convertido en un mero obstáculo al desarrollo.

Frank se reconoce por su obra el desarrollo del subdesarrollo³⁰ como uno de los principales exponentes radicales en América Latina. Amplió el análisis de Baran en que la utilización del excedente económico había causado el desarrollo y el subdesarrollo, en su modelo metrópoli-satélite, no solamente se refiere a los intercambios entre países desarrollados y subdesarrollados, sino dentro de estos últimos.

A propósito, Capitán, A. H. (1998)³¹ añadió: “el desarrollo industrial de determinadas metrópoli-satélites, lejos de favorecer el desarrollo de sus satélites internos no ha hecho que descapitalizarlos, consolidando y profundizando aun más en su subdesarrollo; ello origina la migración desde los satélites internos a la metrópoli nacional generando grandes bolsas de marginalidad y la pobreza en las grandes ciudades de los países subdesarrollados. Por tanto, es el propio proceso de desarrollo del capitalismo, como proceso histórico, es el que ha ido generando tanto el subdesarrollo como el desarrollo económico”.

La línea central del pensamiento de Frank, el desarrollo del subdesarrollo (1969), ha sido continuada y reformulada por Dos Santos, quien, tras analizar tres formas históricas de dependencia: colonial, industrial-financiero e industrial-tecnológico; Dos Santos no sólo plantea que ésta es la principal causa del subdesarrollo sino que enfatiza su análisis en la llamada nueva dependencia la cual se caracteriza por incremento de las inversiones estadounidenses en América Latina y por su cambio de orientación: de las materias primas a la industria en sus sectores más avanzados y dinámicos.

²⁹BARAN, P:A. (1957): “The Political economy of growth”. Montly Review Pass. New York.

³⁰Véase además en Hidalgo Capitán , A. L. (1998): “El pensamiento Económico sobre el Desarrollo: de los Mercantilistas al PNUD”. Ed. Servicios de Publicaciones de la Universidad de Huelva. Huelva. Págs. 144 y s. (12)

³¹Ibidem, pág. 145 (12)

Theotonio Dos Santos, es considerado fundador de estas teorías sobre todo en su aplicación en América Latina, sus aportaciones se reflejan en sus obras “La crisis de la teoría del desarrollo y las relaciones de dependencia en América Latina” (1968) e “Imperialismo y Dependencia” (1978).

Para dicho autor, con el cual coincidimos, la dependencia se basa en una división internacional del trabajo que permite el desarrollo industrial de algunos países mientras lo restringe en otros, cuyo crecimiento está condicionado por los centros de poder del mundo y sujeto a ellos, ya que los países dominantes están dotados de un predominio tecnológico, comercial, de capital y sociopolítico sobre los países dependientes que varía según el momento histórico particular, además esto ocurre a través del dominio que estos países ejercen sobre el comercio mundial.

Fuera de América Latina, Samir Amin, es considerado sin lugar a duda, uno de los mejores exponentes del enfoque neo-marxista. De sus obras, dentro de la corriente dependientista se puede destacar “La Acumulación a escala mundial: crítica de la teoría del subdesarrollo” (1974); “El Desarrollo desigual: un ensayo sobre las formaciones sociales del capitalismo periférico” (1974); y “La Desconexión: hacia un capitalismo mundial policéntrico” (1988).

Como otros teóricos de la dependencia, Amin planteó que el subdesarrollo era el resultado de la acumulación en la Periferia que fue diseñada desde fuera de acuerdo con los intereses del Centro.

Todas las corrientes de la escuela de dependencia están de acuerdo en dos aspectos básicos. De una parte, ven a las economías subdesarrolladas como partes integrales del sistema capitalista mundial, en un contexto de creciente internacionalización del sistema en conjunto. Y de otra parte, la dinámica central de dicho sistema queda fuera de las economías subdesarrolladas, las opciones abiertas a ellas están limitadas por el desarrollo en el Centro, quedando, por esto, lo particular condicionado, en cierta forma, por lo general.

El rechazo de las tesis subdesarrollistas de la dependencia expuestas por los neo-marxistas son: a) el desarrollo capitalista es imposible en la periferia, particularmente en América Latina, b) El capitalismo dependiente está basado en una sobreexplotación de los trabajadores y atado a la necesidad de pagar salarios muy bajos, c) Las burguesías no son una fuerza social motriz, d) La penetración de las empresas transnacionales impulsa en los países subdesarrollados a

llevar política expansionista considerada sub-imperialista, e) La única alternativa u opciones concebibles para la superación del subdesarrollo es el socialismo.

Por último, también se encuentra dentro del enfoque estructural el *modelo del “paradigma falso”*³², el cual atribuye el subdesarrollo del Tercer Mundo a los consejos erróneos e inapropiados de asesores o “expertos” internacionales, provenientes de agencias de ayudas de países desarrollados y de Organizaciones que hacen donaciones a nivel internacional, que ofrecen conceptos sofisticados, estructuras teóricas elegantes y modelos econométricos complejos que a menudo llevan a unas políticas inapropiadas o simplemente incorrectas.

Finalmente se puede concluir:

1. Cualesquiera que sean sus diferencias ideológicas e institucionales en cuanto a su énfasis, tanto el enfoque de la dependencia ya sea convencional o marxista, como el del paradigma falso de la teoría estructuralista-internacional del subdesarrollo rechazan el énfasis exclusivo en la aceleración del crecimiento del PNB como un índice de desarrollo.
2. Por el contrario, hacen mas hincapié en las reformas estructurales e institucionales (tanto nacionales como internacionales) que se requieren para erradicar la pobreza absoluta, para proveer mayores oportunidades de empleo, para reducir las desigualdades del ingreso, y para elevar los niveles generales de vida (incluido el mejoramiento de la salud, la educación y la cultura) de las masas de la población, entroncando, con las posiciones más recientes que se refieren al desarrollo humano.
3. Otro aspecto a destacar es, que después de llegar a la conclusión de que gran parte de los problemas del subdesarrollo son consecuencia de consejos inapropiados y erróneos de los expertos internacionales desconocedores de la realidad de la Periferia, se produce en los ochenta un redireccionamiento del pensamiento estructuralista que tiende a moderar el discurso aprovechando y defendiendo las posibilidades que ofrece la interdependencia y la constitución del Nuevo Orden Internacional, proceso que culmina con la reformulación de esta teoría en el neoestructuralismo de la CEPAL, con el enfoque de la transformación productiva con equidad a principios de los noventa.

³²Todaro, M. P. (1987): “Economía para un Mundo Subdesarrollado”. Fondo de Cultura Económica. México. Págs. 160 y s. (?)

Tal como se ha referido anteriormente, tradicionalmente se ha confundido el concepto de crecimiento considerándolo como desarrollo, planteando que, el desarrollo aumenta la capacidad que tiene cualquier nación para elevar su PNB³³, utilizando el PNB per capita como indicador para medir el crecimiento porque incluye la variable demográfica.

Así, “el crecimiento económico es el aumento de bienes, la renta o el valor de bienes y servicios producidos en una economía”. Habitualmente se mide en porcentaje de aumento del Producto Interior Bruto (PIB) real. De este modo esta definición se considera la más apropiada porque guarda una cierta relación con la cantidad de bienes materiales disponibles y por ende una cierta mejora del nivel de vida de las personas.

En sintonía con lo que se acaba de decir, Simón Kuznets³⁴, en su trabajo sobre la medición y el análisis del crecimiento histórico del ingreso nacional en los países desarrollados, ha definido el crecimiento económico como “un aumento a largo plazo de la capacidad para proveer a su población de bienes económicos cada vez más diversificados, estando basada esta capacidad creciente, en el adelanto de la tecnología y los ajustes institucionales e ideológico que tal adelanto exige”.

La utilización del PNB per cápita como indicador de desarrollo es criticada frecuentemente porque presenta varias debilidades. Entre las limitaciones de dicho indicador como medida de desarrollo es, que no especifica como está distribuida³⁵ la renta, ya que de considerarlo así, el desarrollo dependerá entonces de la evolución del PNB per capita y del factor demográfico. Luego, un aumento del PNB per cápita puede ser debido al aumento de la tasa de crecimiento del PNB y/o al descenso en la tasa de crecimiento demográfico, de ahí, que países como China haya puesto especial énfasis en reducir el crecimiento demográfico.

En la actualidad también existen otras limitaciones que imposibilitan que el crecimiento

³³Como nos hemos referido anteriormente el indicador que se utiliza normalmente en las comparaciones internacionales del desarrollo es el Producto Interno Bruto (PIB), para los efectos del presente análisis nos será indiferente la distinción entre PNB, PIB o Renta.

³⁴Simón Kuznets, (1971): “Modern Economic Growth: Findings and reflexión”, conferencia Nobel pronunciada en Estocolmo en diciembre de 1971. Citado por Todaro en “Economía para un Mundo en Desarrollo: Introducción a los principios, problemas y políticas para el desarrollo”. Fondo de Cultura Económica. México. Pág.191. (16)

³⁵Las medidas mas conocidas y usadas de la desigualdad en la distribución son la Curva de Lorenz y el Índice de Gini. La curva de Lorenz refleja el alejamiento de la distribución real respecto a lo que seria estrictamente igualitario, representado por la recta de 45 grados, mientras que el Índice de Gini mide la desigualdad de los ingresos mediante una formula, este indice varia entre 0 (perfecta igualdad) y 1 (máxima desigualdad). A veces puede medir la desigualdad en la riqueza.

del PNB per cápita pueda considerarse como único indicador de desarrollo como son, el poder adquisitivo de los ingresos, la actividad económica del sector informal que opera en condiciones de mercado (no regulado), la actividad económica realizada fuera del mercado y los efectos externos negativos (deseconomías externas) en términos de degradación ambiental, armamentismo, etc.

La tasa de crecimiento per capita considerada como un índice más de desarrollo, refleja la capacidad de un país para aumentar su producción más que el crecimiento demográfico. El nivel y la tasa de crecimiento del PNB real per capita (su crecimiento en términos monetarios menos la tasa de inflación) se han utilizado normalmente para medir en un sentido amplio el bienestar económico global de una población, esto es, cuantos bienes y servicios reales puede consumir e invertir el ciudadano medio.

Llegamos así a una conclusión en la que estamos casi todos de acuerdo, que el crecimiento es una condición necesaria a largo plazo, aunque no suficiente para asegurar el desarrollo, y si bien no se pueden establecer tasas concretas de crecimiento, deben estar relacionadas con el crecimiento de la población.

2.2.2 LA NUEVA CONCEPCIÓN DE DESARROLLO.

El profesor Dudley Seers³⁶ planteó de forma sucinta el problema básico sobre el significado del desarrollo cuando afirmó: "... Lo que hay que preguntar acerca del desarrollo de un país es: ¿Qué ha sucedido con la pobreza?, ¿y con el desempleo?, ¿y con la desigualdad?. Si los tres alcanzaban antes niveles elevados y ahora han disminuido, podemos afirmar sin lugar a dudas que ha habido un proceso de desarrollo en el país en cuestión. Pero, si uno o dos de esos problemas fundamentales han empeorado, y sobre todo si han sido los tres, no podemos llamar a ese proceso "desarrollo" aunque la renta per capita se haya multiplicado por dos".

Dicha afirmación se evidenció durante los años 60 y 70, cuando un cierto grupo de países en vías de desarrollo experimentaron unas tasas de crecimiento de la renta per cápita relativamente elevadas, pero consiguieron pocas mejoras o ninguna en cuanto a empleo, igualdad y renta real para el 40 por ciento de su población, llegando en algunos casos a empeorar en este aspecto.

En la década de los noventa apareció un nuevo término en el seno de las Naciones Unidas dentro del Programa para el Desarrollo (PNUD). El informe mundial sobre el desarrollo humano del PNUD constituye una nueva etapa importante en la evolución del debate acerca del desarrollo. Al mostrar cómo las oportunidades del crecimiento y de las prosperidades asociadas a la globalización económica están desigualmente redistribuidas entre las naciones y los individuos, esta serie de informes han ayudado a la redefinición de las prioridades en temas de desarrollo y constituye una alternativa al enfoque economicista del Banco Mundial.

En todos los informes del PNUD, se viene definiendo el desarrollo humano como un proceso que conduce a la ampliación de la gama de posibilidades que se ofrecen a cada uno. Son, en principio, ilimitadas y pueden modificarse con el tiempo. Independientemente de cualquier estadio de desarrollo, se supone que han de cumplir tres condiciones: vivir largo tiempo y con buena salud; adquirir conocimientos y tener acceso a recursos necesarios para disfrutar de un nivel de vida adecuado. Si no se satisfacen estas necesidades, muchas otras posibilidades permanecerán inaccesibles³⁷.

Pero, el concepto de desarrollo humano prosigue el PNUD (1990) no termina allí. Otras

³⁶Dudley Seers, "The meaning of development". Eleventh World Conference of the society for international development, Nueva Delhi (1969), Pág. 3. Citado por Todaro, M. P. (1988): "El Desarrollo Económico del Tercer Mundo". Ed. Alianza. Madrid. Pág. 118. (11)

³⁷PNUD (1990): "Informe sobre el desarrollo humano". ONU. Nueva York. Pág. 34. (17)

oportunidades, altamente valoradas por muchas personas, van desde la libertad política, económica y social, hasta la posibilidad de ser creativo y productivo, respetarse a sí mismo y disfrutar de la garantía de los derechos humanos. El desarrollo humano tiene dos aspectos: la formación de capacidades, tales como, destreza y, el uso que la gente hace de las capacidades adquiridas para el descanso, la producción o las actividades culturales, sociales y políticas. Si el desarrollo humano no consigue equilibrar estos dos aspectos, puede generarse una considerada frustración humana.

Según este concepto de desarrollo humano, es obvio que el ingreso es solo una de las oportunidades que la gente desearía tener, aunque ciertamente muy importante. Pero la vida no se reduce sólo a eso. Por tanto, el desarrollo debe abarcar más que la expansión de la riqueza y los ingresos. Su objetivo final debe ser el ser humano.

El proceso de desarrollo debería crear al menos un entorno favorable que dé a los individuos y a las colectividades una posibilidad de aprovechar sus potencialidades y de llevar una vida creativa y productiva conforme a sus necesidades y a sus intereses³⁸. El centro del desarrollo se entiende que es el individuo, como componente de la sociedad, y se consigue a través del desarrollo de las aptitudes de los mismos.

Según el Administrador del PNUD, William H. Draper III³⁹, “la meta del desarrollo es aumentar la gama de oportunidades que se ofrecen a los individuos. Por ejemplo, poder disponer de una mejor renta, pero no como fin en sí mismo, sino como un medio para adquirir el bienestar. Es necesario poder tener una larga vida, libertad política, acceso al saber, tener garantizada la seguridad física, participar en la vida de la comunidad, ejercer sus derechos humanos”.

El PNUD no ha rechazado el crecimiento, al contrario, lo considera esencial para el Desarrollo Humano, pero entiende que este no se queda solamente ahí, sino que es necesario aprovechar las oportunidades que ofrece el incremento de renta y, por tanto, es necesario administrarlo de la mejor manera.

En el Informe de 1996⁴⁰ explica con más detalle la relación entre crecimiento y desarrollo humano, y manifiesta, que “el desarrollo humano es el fin y el crecimiento económico es un medio”, concluyendo que, el crecimiento no necesariamente implica desarrollo humano y, por

³⁸Ibidem, pág. 1. (17)

³⁹Ibidem, preface. (17)

⁴⁰Véase en PNUD (1996): “Informe sobre el Desarrollo Humano”. ONU. Nueva York. (18)

otra parte, que no puede haber desarrollo humano sostenible en el largo plazo sin crecimiento.

Las conclusiones de ese informe están fundamentadas a raíz de una serie de observaciones empíricas donde se demuestra que si bien algunos países han crecido de manera importante en la última década, la gran mayoría ha presentado una caída en sus ingresos per cápita, hecho agravado por la creciente desigualdad entre ricos y pobres. Tal como hemos visto con información real al comienzo de este capítulo.

El crecimiento mal manejado, además, ha mostrado ser compatible con el desempleo, la desigualdad, la falta de democracia, la pérdida cultural y la explotación desmedida de los recursos. Sin bien se ha observado un avance en el desarrollo humano mundial, este no ha sido homogéneo ni tampoco sostenido, sobre todo en el caso de los países con poco crecimiento.

En el mismo sentido parece abundar el Banco Mundial en su Informe de 1990-2002⁴¹, cuando se refiere a la necesidad de un enfoque integral de desarrollo, y considera, que la principal meta del desarrollo debe ser aumentar de forma sostenible la calidad de vida de todas las personas y, aunque, el aumento de los ingresos per cápita y del consumo son elementos importantes para lograrlo, hay que tener en cuenta también otros grandes objetivos, como son, reducir la pobreza, dar mayor acceso a los servicios de salud y lograr niveles más elevados de instrucción.

Una vez rechazada la consideración tradicional del desarrollo, exclusivamente como crecimiento de la renta, el estudio del mismo adquiere más fuerza, sobre todo después de algunos años de crisis doctrinal ante la impotencia que refleja la realidad por la brecha creciente entre países desarrollados y subdesarrollados, toda vez que estos no parecen mostrar certeros avances.

El PNUD⁴² recoge en el prefacio de su primer Informe, que la formulación de las estrategias de desarrollo para los noventa, brinda la oportunidad de las experiencias anteriores Décadas del Desarrollo para aprender de las lecciones del pasado, tanto las negativas como las positivas, y con ello la comunidad internacional y sus países miembros pueden aspirar, mediante su trabajo conjunto por el bien común de la humanidad, a construir y poner en práctica una serie de políticas que tendrán un impacto notable en el crecimiento de las potencialidades de hombres y

⁴¹Banco Mundial (1999): "Informe sobre el desarrollo mundial 1999-2000". Ed. Mundi Prensa, Madrid. (?)

⁴²PNUD (1989): "El Desarrollo Humano: Mesa redonda Norte-Sur de la S.I.D sobre Desarrollo". Revista de la Sociedad Internacional para el Desarrollo. No. 15, pág. 32. (20)

mujeres.

En resumen podemos concluir que el concepto de Desarrollo Humano introducido por el PNUD, es considerado como una concepción nueva del desarrollo, de la que se deduce, que el factor económico es un elemento necesario en la medición del desarrollo, pero no suficiente, y que el desarrollo, se apoya en un principio básico, el ser humano, que es el autentico motor y receptor del proceso.

El crecimiento económico no constituye el fin del proceso, pero sin crecimiento no hay desarrollo bajo el supuesto de crecimiento de la población. La idea es, que el cambio de las condiciones económicas y sociales es deseable, pero, solo si se permite mejorar la calidad de vida de los habitantes.

El enfoque de desarrollo humano ha sido innovador por romper con la hegemonía tradicional del PNB en la medición del desarrollo. De un lado, la propuesta del Índice de Desarrollo Humano (IDH) supone una alternativa a la visión economiscista del PNB, por primera vez, un organismo internacional se refería a los clásicos y fundaba su argumentación en autores como Kant, Smith, Ricardo, Malthus, Mil o Marx⁴³.

En base a ello, el crecimiento de la renta debía considerarse como un medio, no como un fin en sí mismo. Por esto, el informe relativizaba el crecimiento económico para medir una vida decorosa, tanto más cuando el IDH tenía en cuenta no solamente la renta global sino también como estaba repartida. Y del otro lado, el análisis del PNUD se revela innovador en el intento de definir las necesidades fundamentales humanas y de cuantificar los distintos medios que se necesitan para satisfacerlas, se define además una serie de prioridades sociales (educación básica, prestaciones de sanidad primaria, infraestructuras para el aprovisionamiento del agua, etc.) estimando su importancia relativa respecto a los presupuestos públicos y/o al PNB.

Se denota una cierta originalidad de parte PNUD, al situar en sus análisis económicos, socio-políticos y medioambientales y de proponer un indicador de desarrollo más integral, el indicador de desarrollo humano o índice de desarrollo humano (IDH) que el PNB per capita que tradicionalmente ha sido utilizado.

⁴³Y además, se echaba la mano incluso a filósofos antiguos como Aristóteles para argumentar en por qué el desarrollo ha de centrarse en el hombre (PNUD, 1990).

2.2.3 LAS MEDICIONES DEL DESARROLLO Y EL ÍNDICE DE DESARROLLO HUMANO, IDH .

En la actualidad existen en el mundo diversas Instituciones que se dedican a la medición y comparación internacional del desarrollo, siendo las instituciones más importantes, el Banco Mundial y el Programa de las Naciones Unidas Para el Desarrollo (PNUD) que intentan desde perspectivas diferentes cuantificar los niveles de desarrollo⁴⁴ .

El Banco Mundial ha utilizado tradicionalmente el Producto Interior Bruto (PIB) per cápita como su principal indicador para medir el desarrollo, al considerar que el PIB cuantifica la capacidad de una economía para generar ingresos para su población. Estas mediciones son publicadas anualmente desde 1978 en sus Informes sobre Desarrollo Mundial.

Los Informes sobre Desarrollo Mundial del Banco Mundial, proporcionan gran cantidad de información fundamentalmente sobre el Tercer Mundo, además constituyen una de las fuentes periódicas más importantes de datos sobre el nivel de desarrollo de los diferentes países. En dichos informes los países se clasifican en tres grandes grupos en función de los niveles de Producto Interior Bruto (PIB) per cápita: Países de bajos ingresos (765 dólares o menos), Países de medianos ingresos (de 766 dólares a 9.385 dólares) y Países de altos ingresos (9.386 dólares o más).

Asimismo, en los 3.035 dólares de ingresos per cápita se ha establecido una división adicional entre economías de ingresos medianos- bajos y economías de ingresos medianos-altos.

Sin embargo, como hemos visto en el apartado anterior, el Producto Interior Bruto (PIB) per cápita como indicador de desarrollo tiene varias limitaciones para reflejar el desarrollo en un sentido más amplio, sobre todo por los problemas metodológicos que presenta en su cálculo, uso e interpretación tales como⁴⁵:

- El PIB no dice nada acerca de la distribución del producto entre los individuos que componen la sociedad. Puede darse el caso en el que, aunque el PIB per cápita sea

⁴⁴Aunque estos son los organismos más relevantes existen otros como la CEPAL, que al aportar en 1990 su concepto de transformación productiva con equidad realiza una contribución en la misma línea que los dos organismos anteriormente mencionados.

⁴⁵Martínez Peinado, J. y Vidal Villa J. M. (2000): “Economía Mundial”, Ed. McGRAW-HILL/INTERAMERICANA, Madrid, Pág. 304. (8)

relativamente alto, la distribución sea muy desigual, o sea que algunos poco tienen mucho y muchos otros tienen muy poco o casi nada.

- La utilización del PIB per cápita expresado en dólares corrientes, que se calculan convirtiendo a dólares una cantidad de moneda nacional a los tipos de cambios vigentes, basándose en estimaciones oficiales hechas por cada país, que a veces se ajusta si se considera que se encuentra muy alejado del libre juego del mercado. Dejando a un lado las dificultades para la determinación exacta de las cifras⁴⁶.
- El PIB no contabiliza la totalidad de los bienes y servicios producidos en la economía, ya que las actividades informales (economía sumergida), los trabajos domésticos, entre otros no son valorados en su cálculo. En algunos países este sector informal de la economía representa proporciones importantes del PIB.
- El PIB no refleja la totalidad de los beneficios y costos sociales consecuencia de la actividad económica, por ejemplo la contaminación ambiental generada por una serie de actividades productivas.
- Los aumentos en el PIB no necesariamente implican mejoras en la calidad de vida de la población, pues en nada se considera el tipo de bienes que se producen, ya que en el cálculo no se toma en cuenta si lo que se produce son alimentos, libros, armas, venenos, o cualquier otra cosa. Por eso es importante considerar también algunas otras medidas (no solo económicas) para evaluar el bienestar de la población y su calidad de vida.

Precisamente para hacer frente a estas limitaciones, se han desarrollado una serie de alternativas en las que se incluye información adicional sobre múltiples facetas del desarrollo y, en particular, indicadores relacionados con las condiciones sociales de la población.

De este modo, una de las alternativas que aparece para medir de manera sistemática el desarrollo humano es la metodología propuesta por el Programa de Naciones Unidas para el Desarrollo (PNUD), que publica desde 1990 el Informe sobre Desarrollo Humano, a través del cual viene realizando un planteamiento del desarrollo económico mucho menos cuantitativo alejándose del mero concepto de crecimiento y tomando en consideración otras variables más relacionadas con el bienestar social y la calidad de vida.

⁴⁶Véase en Sampedro J. I. y Berzosa, C. (1996): op. Cit., Pág. 204 y s. (1)

Sobre esta distinción entre desarrollo y crecimiento, elabora periódicamente el Índice de Desarrollo Humano (IDH) en el que, además del PIB per cápita, se incluyen otras magnitudes no estrictamente económicas que representan elementos fundamentales para el proceso de desarrollo económico.

EL IDH se utiliza como el principal indicador del nivel de desarrollo que permite hacer comparaciones internacionales entre los países. De esta forma el IDH reduce la importancia de las estimaciones normales de la renta por habitante en la definición de desarrollo, y supone una reacción a una visión simplista de medir los diferentes niveles económicos establecidos de la manera tradicional. Se introducen mas indicadores y de corte social con lo que tiene una visión mas amplia de lo que supone el verdadero progreso social⁴⁷.

2.2.3.1 EL ÍNDICE DE DESARROLLO HUMANO, IDH.

El Índice de Desarrollo Humano (IDH) es un indicador que permite medir los avances de una sociedad en materia de desarrollo humano. El IDH es calculado y publicado cada año desde 1990 por el PNUD en sus “Informes sobre Desarrollo Humano”⁴⁸.

El equipo de investigadores encargado de su elaboración fue desde entonces coordinado por el economista Mahhub ul Haq, ex ministro de Hacienda y Planificación de Pakistán y autor de diversos trabajos sobre la satisfacción de las necesidades básicas en los países en desarrollo. Este Índice mide tres aspectos del desarrollo humano:

- Una vida larga y saludable medida según la esperanza de vida al nacer.
- La educación, medida por la tasa de alfabetización de adultos y la tasa bruta combinada de matriculación en educación primaria, secundaria y terciaria;
- Nivel de vida digno, medido en términos económicos del PIB per cápita (PPA en usd).

El IDH surge como iniciativa para identificar los países en base a otras variables que no fueran las tradicionalmente usadas en economía (PIB, balanza comercial, consumo energético,

⁴⁷Ibidem, Pág. 203

⁴⁸El informe sobre Desarrollo Humano, presenta una nueva visión global sobre la situación del desarrollo humano, definiendolo como el proceso de “incrementar las posibilidades de elección de las personas”. Esta definición, basada en el enfoque de las *capacidades y titularidades* de Amartya Sen, se refiere no solo a las posibilidades de las personas que permite un mayor ingreso, sino a la oportunidad razonable de personas para desarrollar su potencial y llevar una “vida productiva y creativa, de acuerdo con sus necesidades e intereses”.

desempleo, etc.), educación (tasa de alfabetización, número de matriculados según el nivel educacional, etc.), salud (tasa de natalidad, esperanza de vida, etc.), u otras (gasto militar). El IDH busca medir interrelacionadamente, a través de un índice compuesto, dichas variables por medio de indicadores que interrelacionan en las tres dimensiones mencionadas anteriormente.

Antes de calcular el IDH es necesario calcular un índice para cada uno de sus tres componentes: Índice de esperanza de vida, Índice de educación e Índice de PIB per cápita. Para ello, se seleccionan mínimos y máximos de cada uno de los tres indicadores, tomando como base los valores por el PNUD en el informe mundial de desarrollo humano.

La fórmula para calcular el IDH se basa en un promedio simple de las tres fuentes⁴⁹:

$$IDH = \frac{1}{3} (IEV) + \frac{1}{3} (IE) + \frac{1}{3} (IPIB) \quad (2.1)$$

donde:

IEV: Índice de Esperanza de Vida.

IE: Índice de Educación.

IPIB: Índice de Producto Interno Bruto.

Una vez conocida la fórmula general para calcular el IDH, el segundo paso será calcular los tres índices que lo componen, para lo cual es necesario homogenizar los indicadores construyendo índices respecto a los valores máximos y mínimos históricos a escala mundial para cada componente mediante la siguiente fórmula:

$$\text{Índice del componente} = \frac{(V_r - V_{min})}{(V_{max} - V_{min})} \quad (2.2)$$

donde:

V_r: Valor real del país.

V_{mín}: Valor mínimo.

V_{máx}: Valor máximo.

⁴⁹Martínez Peinado, J. y Vidal Villa J. M. (2000): Op. Cit., Pág. 313. (8)

De esta forma estamos en condiciones de calcular los índices de esperanza de vida (IEV), de educación (IE) y de Producto Interior Bruto (IPIB) de la siguiente forma:

$$IEV = \frac{(V_r - V_{\text{mín}})}{(V_{\text{máx}} - V_{\text{mín}})} \quad (2.3)$$

Para el caso del Índice de Educación como está compuesto por dos índices se le da un doble peso a la alfabetización de adultos (IA) que a la de matriculación (IM), o sea:

$$IE = \frac{(V_r - V_{\text{mín}})}{(V_{\text{máx}} - V_{\text{mín}})} \quad (2.4)$$

pero como:

$$IA = \frac{(V_r - V_{\text{mín}})}{(V_{\text{máx}} - V_{\text{mín}})} \quad \Rightarrow \quad IM = \frac{(V_r - V_{\text{mín}})}{(V_{\text{máx}} - V_{\text{mín}})} \quad (2.5)$$

entonces:

$$IE = \frac{2}{3} IA + \frac{1}{3} IM \quad (2.6)$$

Para calcular el Índice del Producto Interior Bruto (IPIB), se considera el logaritmo del PIB per cápita, expresado en la paridad del poder adquisitivo, es decir, en dólares internacionales. Así, se minimiza el impacto de los ingresos muy altos en el desarrollo humano, sobre la base de que a partir de determinados niveles el seguir aumentando la riqueza monetaria no implica un crecimiento paralelo de desarrollo humano. Esta logaritmización sustituye al método de ajuste del ingreso anterior, que se hacía a través de la fórmula de Atkinson de rendimientos decrecientes. De este modo el cálculo del IPIB se hace de la siguiente forma:

$$IPIB = \frac{(\log V_r - \log V_{\text{mín}})}{(\log V_{\text{máx}} - \log V_{\text{mín}})} \quad (2.7)$$

Una vez calculados los tres índices que componen los indicadores de desarrollo humano se puede calcular el IDH como promedio de los índices de los tres componentes, como expresa la ecuación 2.1.

El IDH se ubica entre los valores 0 y 1. Si el IDH es igual a uno (1,0), ello significa que se ha alcanzado el máximo posible en las tres dimensiones.

No obstante, el IDH también está sujeto a limitaciones y es objeto de críticas, algunas de ellas reconocidas por los propios autores que han participado en su elaboración y que han ido perfeccionándolas en sus sucesivas ediciones, como es el caso del informe de 1995⁵⁰, que introdujo cambios metodológicos de diversa índole, como el Índice Logro Educativo, sustituyendo la variable años de escolarización por tasas de escolarización o por tasas de matriculación, lo que ha modificado la situación de los países.

Otros de los aspectos negativos del IDH, es que no tiene en cuenta la distribución⁵¹ de la renta ni las diferencias en la esperanza de vida entre hombres y mujeres. Tampoco toma consideración aspectos tan importantes del desarrollo humano en sentido amplio, como son la calidad del medio ambiente o el grado de respeto de los derechos humanos.

Desde 1990 se reconoce que la medición del desarrollo humano tiene el defecto de estar basado en promedios nacionales que ocultan cualquier disparidad en los indicadores. Si bien la desigualdad en la esperanza de vida y de la educación pueden ser considerable, el hecho de que éstas sean variables acotadas limitan considerablemente el posible grado de disparidad.

“Debido a su diseño, el IDH analiza logros promedios, de manera que por sí sólo no dice nada acerca del desarrollo de la distribución del desarrollo humano en el interior de un país. Debido a la complejidad de los asuntos metodológicos y la falta de datos, resulta difícil incorporar al IDH un elemento que refleje la distribución, particularmente a lo que refiere a los indicadores de salud y educación”⁵².

Algo distinto ocurre en el PIB per cápita, ya que al no tener una cota superior, puede llegar a existir una diferencia muy grande entre los valores máximos y mínimos. Por esta razón, las consideraciones de cómo está distribuido el ingreso tiene una mayor importancia en lo que respecta al indicador nivel de vida. Para hacer esta corrección, se multiplica el ingreso real PPA por el factor $(1-G)$, donde G es el índice de Gini, este índice es el indicador más utilizado frecuentemente para medir la desigualdad.

⁵⁰Véase PNUD (1995): “Informe sobre el Desarrollo Humano”. (21)

⁵¹Los aspectos de la distribución es considerado una de las limitaciones más graves de esos informes, como se reconoce en el informe de 1990 “las tres medidas de desarrollo humano sufren de una falla en común: son promedios que esconden amplias disparidades en la población en su conjunto” (p.12).

⁵²PNUD (2005): “Informe sobre el Desarrollo Humano”. pág. 358 (22)

Si bien el objetivo inicial del IDH no ha cambiado a lo largo de los años, su construcción ha sufrido diversas modificaciones, ya sea en las variables utilizadas o en el cálculo del índice con el fin de corregir algunos de sus defectos iniciales.

Para corregir esos defectos se han introducido en los sucesivos informes el cálculo de los siguientes índices:

- Índice de libertad humana (ILH, 1991-1992).
- Índice de desarrollo de la mujer (IDM, 1995).
- Índice de potenciación de la mujer (IPM, 1995).
- Índice de Pobreza y capacidad (IPC, 1996).
- Índice de Pobreza Humana (IPH, 1997).

Actualmente además del IDH también se calculan los siguientes Índices:

- Índice de pobreza humana para países en desarrollo (IPH-1, elaborado a partir de 1998).
- Índices de pobreza humana para países de la OCDE seleccionados (IPH-2, elaborado a partir de 1998).
- Índice de desarrollo humano relativo al género (IDG, elaborado a partir de 1996).
- Índice de potenciación de género (IPG, elaborado a partir de 1996).

Igualmente el Banco Mundial clasifica a los países utilizando el PIB per cápita, el PNUD también realiza mediciones y comparaciones internacionales, para tal utiliza como medida el Índice de Desarrollo Humano (IDH), según este organismo los países se clasifican en:

- Desarrollo Humano Alto ($IDH \geq 0,800$).
- Desarrollo Humano Medio ($0,500 \leq IDH \leq 0,799$).
- Desarrollo Humano Bajo ($IDH \leq 0,500$).

2.3 DESARROLLO SOSTENIBLE.

Hoy, en los propios países desarrollados se pone en duda las mediciones que se hace del Producto Interno Bruto, en tanto que, se mide la producción cuando se destruye un recurso y se vuelve a medir cuando se devuelve a su estado, generandose una mala calidad de vida cuando se destruyen los recursos.

2.3.1 EVOLUCIÓN DEL CONCEPTO DE DESARROLLO SOSTENIBLE.

En el apartado 2.2 concluimos que actualmente el término Desarrollo está asociado, no solo, al crecimiento económico, sino que está estrechamente vinculado al progreso social, cultural o político de las comunidades humanas⁵³.

El informe *“Los limites al crecimiento”*, surgido a consecuencia de un estudio llevado a cabo en el Instituto Tecnológico de Massachussets por encargo del Club de Roma⁵⁴, trato de investigar las causas y las consecuencias que tendrían a largo plazo el crecimiento de la población, el capital industrial, la producción de alimentos el consumo de recursos y la contaminación en el planeta. Reconoció que era posible cambiar las tendencias de crecimientos vigentes a escala mundial, a la luz de los efectos observados en el estado de los recursos naturales y de la proyección que iban a experimentar tanto la población como la capacidad industrial, y establecer una condición de estabilidad ecológica y económica que fuera sostenible en el futuro: *“cada persona pudiera satisfacer sus necesidades materiales básicas y tener igualdad de oportunidades para alcanzar su potencial humano individual”*⁵⁵

Este informe, pudo ser uno de los motivos para que se celebre la Primera Conferencia de las Naciones Unidas sobre el Medio Humano, realizada en Estocolmo en 1972. Sin mencionarse explícitamente el término de sostenibilidad, centra la atención en temas medio ambientales, especialmente los relacionados con la degradación ambiental y, señala que esta, no reconoce los limites políticos o geográficos y afecta a los países, regiones y pueblos más allá de su punto

⁵³Real Academia Española (1992). “Diccionario de la Lengua Española”. Madrid. Editorial Espasa Calpe, SA. XXI edición. Real Academia Española (23)

⁵⁴Meadows, D., ET AL. (1972). “The limits to Growth”. New York: Universe Books. www.context.org. (24)

⁵⁵Ibidem. (24)

de origen y, se recogían en ella sus principios fundamentales⁵⁶.

El Informe de la Comisión de Medio Ambiente y Desarrollo de Naciones Unidas, publicado en 1987 bajo el título “*Nuestro Futuro Común*”⁵⁷, pretendió conciliar las dos metas que planteaba, intensificar el crecimiento económico y evitar la degradación ambiental, por tanto las perspectivas más representadas en aquel informe eran economicistas y ambientalistas, destacando el hecho de pretender que los costes del desarrollo económico vigente incorporarán los costes asociados a las generaciones venideras.

De aquí se derivó la primera de las numerosas definiciones atribuidas al *Desarrollo Sostenible*, entendiéndose este, “*como un proceso que satisface las necesidades del presente sin comprometer la capacidad de las generaciones futuras de satisfacer sus propias necesidades*”⁵⁸. Se interpreta entonces, que la integración y el equilibrio de los intereses económicos, sociales y medio ambientales a la hora de satisfacer nuestras necesidades es vital para preservar la vida en el planeta.

El planteamiento sobre un modelo de desarrollo en crisis⁵⁹, suscitó una serie de debates, tantos políticos, como científico-tecnológicos, en torno a otras opciones de desarrollo, algunos de los cuales se han alargado hasta la actualidad. Estas señales de alarma sobre el modelo de desarrollo vigente fueron tenidas en cuenta durante la Conferencia Mundial sobre Medio Ambiente y Desarrollo (CNUMAD) celebrada en Río de Janeiro durante 1992, a la que asistieron los jefes de estado de 179 países.

Esta conferencia supuso el segundo gran punto de inflexión en materia de desarrollo sostenible⁶⁰, en ella el concepto de desarrollo sostenible, adquiere pleno reconocimiento. Durante la cumbre, fueron aprobados cuatro documentos: la Agenda 21 o Plan de Acción; la Declaración de Río; la Convención Marco de las Naciones Unidas sobre el Cambio Climático y el Convenio sobre Diversidad Biológica.

En esta segunda Cumbre se produjeron dos avances importantes en materia de desarrollo sostenible: por una parte fueron consensuados los 27 principios que debían sentar las bases

⁵⁶Naciones Unidas (1972): “Conferencia de las Naciones Unidas sobre el Medio Humano”, Estocolmo, Suecia, 1972, en www.pnuma.org/docamb/mh1972.php. (25)

⁵⁷Brundtland, G. H. (1987). *Our Common Future*. Oxford University Press. (26)

⁵⁸Ibidem.(26)

⁵⁹Ibidem. (26)

⁶⁰Naciones Unidas (1992): “Declaración sobre medio ambiente y desarrollo”. Conferencia de las Naciones Unidas sobre medio ambiente y desarrollo. Rio de Janeiro. (27)

de las actividades a favor de un modelo de desarrollo más sostenible⁶¹. Este conjunto de principios orientadores fueron aprobados para su aplicación a escala nacional e internacional, con el objetivo, que su extrapolación a todas las escalas de trabajo contribuiría a una mayor sostenibilidad del planeta.

Así mismo, y de modo complementario a la Declaración de Río, se aprobó en aquella Cumbre el Programa de Acción en Materia de Medio Ambiente, también conocido como “Programa 21”⁶², lo firman 182 países, y en él se plantean las líneas de actuación necesarias para asegurar la acción internacional en temas de medio ambiente y de desarrollo que ayudaría a guiar la cooperación internacional y el desarrollo de programas en el siglo XXI, exigiendo nuevas formas de invertir en nuestro futuro. El objetivo final que se persigue es la elaboración de una Agenda 21 para cada sector de la economía.

Podemos afirmar que, cuando las entidades u organizaciones representadas en dicho foro asumieron la *Declaración de Río y el Programa 21*, adquirieron el compromiso político de concebir un nuevo modelo de desarrollo que estaba inspirado en los principios de Río, y que contenía múltiples objetivos; los cuales quedarían plasmados en un plan de acción ajustado a la realidad de cada territorio, cuya ejecución demostraría los avances experimentados en la consecución de los múltiples objetivos del modelo.

Las sesiones de la Asamblea General de Naciones Unidas en Nueva York en 1997 (Río+5), y la Cumbre Mundial sobre Desarrollo Sostenible celebrada en Johannesburgo en 2002 (Río+10)⁶³, examinaron los avances en la aplicación de los compromisos de Río. En la primera reunión, los países no solo mostraron un descontento generalizado por los escasos logros alcanzados, sino que se fijaron nuevos compromisos: mayores esfuerzos cuantificables, y la adopción de Estrategias Nacionales de Desarrollo Sostenible (ENDS) antes de Río+10⁶⁴, en la segunda, se volvió a reiterar que a pesar de los esfuerzos desplegados a todos los niveles por los múltiples actores beneficiarios del proceso, el logro de los objetivos planteados no solo estaba ralentizado, sino que la situación era peor que al principio, entre las causas, se menciona

⁶¹Ibidem. (27)

⁶²Naciones Unidas (1992): “Programa 21”. Conferencia de las Naciones Unidas sobre Medio Ambiente y Desarrollo. Río de Janeiro.(28)

⁶³Naciones Unidas (2002): “Informe de la Cumbre mundial sobre el Desarrollo sostenible”, Johannesburgo (Sudáfrica), 16 de agosto a 4 de septiembre, en www.un.org/spanish/conferences/wssd/doconf.htm. (29)

⁶⁴Comisión de las Comunidades Europeas. (2001). “Diez años después de Río”: Preparación de la Cumbre Mundial sobre el Desarrollo Sostenible de 2002. Comunicación de la Comisión al Consejo y al Parlamento Europeo. Com. (2001) 53 final. Bruselas. <http://www.europa.eu.int>. (30)

que no se logra adaptar los medios de aplicación del Programa de Río⁶⁵.

Las numerosas controversias suscitadas a lo largo de las últimas décadas en torno al concepto de Desarrollo Sostenible, han reafirmado que es un tipo de desarrollo que responde a las necesidades del presente sin poner en peligro la capacidad de las generaciones futuras de responder a las suyas, lo que significa, en otras palabras, procurar que el crecimiento actual no ponga en riesgo las posibilidades de crecimiento de las generaciones futuras. Estas conclusiones han inducido a que los organismos internacionales adaptaran una definición consensuada que integre varias perspectivas. Así, actualmente se considera que el Desarrollo Sostenible se compone de tres pilares que son interdependientes: desarrollo económico, desarrollo social y protección del medio ambiente y, que se refuerzan mutuamente⁶⁶.

2.3.2 ESTRATEGIAS DE DESARROLLO SOSTENIBLE.

Si entendemos por políticas, “*orientaciones o directrices que rigen la actuación de una persona o entidad en un asunto o campo determinado*”⁶⁷, según Romero González, Eladio M., y otros⁶⁸, se puede plantear que una *política de desarrollo sostenible*, estará conformada por una serie de directrices o reglas generales que rigen las actuaciones y las conductas de una persona y/o entidad en esa materia y, por tanto, se preparan, se diseñan o formulan, se ejecutan, y se evalúan utilizando criterios de sostenibilidad, vistos estos, como normas que han de cumplir las políticas de desarrollo para ser consideradas verdaderamente sostenibles, apuntando además que, podemos asumir como *normas de sostenibilidad* las contenidas en los principios de la Declaración de Río⁶⁹.

El informe Brundtland hace referencia a la voluntad política como primer paso para poder empezar a avanzar hacia un Desarrollo Sostenible “*No pretendemos afirmar que este proceso (desarrollo sostenible) sea fácil o sencillo. Por ello, en último término, el desarrollo sostenible*

⁶⁵Naciones Unidas (2002): Comisión sobre el Desarrollo Sostenible constituida en comité preparatorio de la Cumbre Mundial sobre el Desarrollo Sostenible. Segundo Periodo de Sesiones: 28 de enero a 8 de febrero de 2002. “Ejecución del Programa 21. Informe del Secretario general”. E/CN.17/2002/PC.2/7. <http://www.un.org.esa>. (31)

⁶⁶Comisión de las Comunidades Europeas. (2001). “Diez años después de Río”: preparación de la Cumbre Mundial sobre el Desarrollo Sostenible de 2002. Comunicación de la Comisión al Consejo y al Parlamento Europeo. Com. (2001) 53 final. Bruselas. <http://www.europa.eu.int>. (30)

⁶⁷Real Academia Española (1992). “Diccionario de la Lengua Española”. Madrid. Editorial Espasa Calpe, SA, XXI edición. Real Academia Española. (23)

⁶⁸Romero Gonzalez, Eladio M. y otros (2003): “La Valoración del Desarrollo Sostenible: Una propuesta metodológica”. Ed. Andalucía Ecológica- Medio Ambiente. España, pp. 28. (32)

⁶⁹Ibídem, pp. 29. (32)

deberá apoyarse en la voluntad política”⁷⁰, posteriormente la Comisión sobre el Desarrollo Sostenible de las Naciones Unidas, advirtió que el éxito de la cumbre de Johannesburgo vendría marcado por la voluntad política, ya que la eficacia de las nuevas iniciativas requería un cambio notable en los “*métodos utilizados para formular y aplicar políticas y programas de desarrollo sostenible*”⁷¹.

La Cumbre de Johannesburgo reafirmo, además, a través de su declaración que, la incorporación de criterios de sostenibilidad en las políticas de desarrollo local, han estado marcada por su lentitud, debido bien a cuestiones económicas (Interpretación que, la apuesta por el Desarrollo Sostenible supone un obstáculo para el crecimiento económico), o bien, a una falta de consenso sobre la magnitud del problema, manifestándose que, a pesar de la voluntad política declarada, las políticas no se han formulado y/o ejecutado como tales o no se han hecho correctamente y tampoco se hayan evaluado aún sus resultados.

Estos resultados nos permiten afirmar, que no solo basta que exista voluntad política para avanzar hacia un Desarrollo más Sostenible. Es preciso *planificar*, para ello es necesario realizar un diagnóstico, que nos permita conocer los problemas que afectan el Desarrollo Sostenible en una determinada región o país, y detectar sus causas y efectos, conocer a su vez lo que tienen de positivo o ventajoso, y también las características del entorno en el que se desenvuelven⁷².

En un contexto de planificación, adquiere singular importancia el concepto de *Estrategia*, pues supone un eslabón entre una determinada situación real y una situación deseada, se puede definir genéricamente como: el conjunto de reglas que aseguran una decisión óptima⁷³.

Por este motivo, podría ser más oportuno referirse a estrategia como: “*patrón que deben seguir las principales políticas para alcanzar los objetivos de una organización o de un gobierno*”⁷⁴. Existen tantas estrategias como criterios de clasificación. En el presente trabajo nos centraremos exclusivamente a las *Estrategias de Desarrollo Sostenibles*.

⁷⁰Brundtland, G.H. (1987). Our common Future. Oxford. Oxford University Press. (26)

⁷¹Naciones Unidas. (2002). Comisión sobre el Desarrollo Sostenible constituida en comité preparatorio de la Cumbre Mundial sobre el Desarrollo Sostenible. Segundo Periodo de Sesiones: 28 de enero a 8 de febrero de 2002. Ejecución del Programa 21. Informe del Secretario General. E/CN. 17/2002/PC. 2/7. <http://www.un.org/esa>. (31)

⁷²Dr. Gutiérrez Fernández, Arturo. “El Método de Análisis DAFO y LA Planificación”. Ed. Edición Digital @ tres, S.L.L. Sevilla, España, pp.3. (33)

⁷³Real Academia Española (1992). “Diccionario de la Lengua Española”. Madrid. Editorial Espasa Calpe, SA. XXI edición. Real Academia Española. (23)

⁷⁴Ibídem, pp.26. (23)

Se puede entender como Estrategia de Desarrollo Sostenible, *una estrategia que combine las políticas para el desarrollo sostenible desde el punto de vista medioambiental, económico y social, con el fin de mejorar de forma sostenible el bienestar y las condiciones de vida de las generaciones presentes y futuras*⁷⁵

Esta definición se fundamenta en el concepto formulado anteriormente de Desarrollo Sostenible, pues propone la satisfacción de las necesidades de la actual generación sin comprometer la posibilidad de que las futuras generaciones satisfagan sus propias necesidades, para ello fomenta el desarrollo teniendo en cuenta la protección del medio ambiente, cohesión e igualdad social y prosperidad económica⁷⁶.

Romero González, Eladio M., y otros⁷⁷, plantean que a las preguntas ¿Dónde se ha hecho Desarrollo Sostenible? Y ¿Cuándo se ha hecho que un desarrollo sea más sostenible?, su respuesta adquiere sentido en el contexto de las Estrategias de Desarrollo Sostenible (EDS) y, afirman que, donde han sido formuladas y ejecutadas, se ha comenzado a trabajar a favor de un desarrollo mas sostenible.

La implantación del Programa 21 a escala global, a través de las Estrategias de Desarrollo Sostenible, plantea varias posibilidades: elaborar dichas estrategias que se articulen en dirección descendente, ascendente, o bien que se articulen en ambas direcciones, ello nos lleva a precisar tres tipos de formulación de Estrategias de Desarrollo Sostenible:

1. Estrategias de Desarrollo Sostenible Regionales.
2. Estrategias de Desarrollo Sostenible Nacionales.
3. Estrategias de Desarrollo Sostenibles Locales.

⁷⁵Comunicación de la Comisión, de 15 de mayo de 2001, “Desarrollo sostenible en Europa para un mundo mejor: Estrategia de la Unión Europea para un desarrollo sostenible (Propuesta de la Comisión ante el Consejo Europeo de Gotemburgo)” [COM (2001) 264 final. <http://europa.eu/scadplus/leg/es/lvb/l28117.htm>. (34)

⁷⁶Consejo de la Unión Europea. Bruselas, 9 de junio de 2006. <http://register.consilium.europa.eu/pdf/es/06/st10/st10117.es06.pdf>. (35)

⁷⁷Romero Gonzalez, Eladio M. y otros (2003): “La Valoración del Desarrollo Sostenible: Una propuesta metodológica”. Ed. Andalucía Ecológica- Medio Ambiente. España, pp. 28. (32)

2.4 TURISMO COMO ACTIVIDAD ECONÓMICA

En esta sección se comienza exponiendo definiciones y conceptos turísticos, utilizando básicamente los que provienen de los Organismos Internacionales dedicados al estudio del sector.

2.4.1 ACTIVIDAD TURÍSTICA: DEFINICIONES Y CLASIFICACIONES.

2.4.1.1 CONCEPTOS BÁSICOS DEL TURISMO.

Hemos partido de definiciones respaldadas por un consenso común que nos permitió analizar los sistemas estadísticos actuales. Así la *actividad turística*⁷⁸ se conoce como el conjunto de “actividades que realizan las personas durante sus viajes y estancias en lugares distintos al de su entorno habitual, por un periodo de tiempo consecutivo inferior a un año, con fines de ocio, por negocios y otros motivos”.

Las motivaciones de los viajes pueden ser diversas, si bien la clasificación más utilizada es la siguiente:

- Ocio, recreo y vacaciones.
- Visitas a parientes y amigos.
- Negocios y motivos profesionales.
- Tratamiento de salud.
- Religión/Peregrinaciones.
- Otros motivos.

Después de acotar la actividad turística, es necesario conocer como se caracterizan y se clasifica a los visitantes. Con carácter general las personas que viajan o se desplazan de un

⁷⁸Organización Mundial del Turismo y Naciones Unidas (1994): “Recomendaciones sobre Estadísticas del Turismo”. Serie, n° 83. Nueva York. (40)

lugar a otro, con el objetivo de realizar actividad turística se les llama *visitantes*⁷⁹, y según las características del viaje, pueden desplazarse a un país distinto de aquel en el que tiene su residencia habitual o a un lugar dentro del país pero distinto al de su entorno habitual, diferenciando de esta forma entre *visitante internacional* o *visitante nacional* respectivamente, y pueden ser además *excursionistas* (visitante de un día que no pernocta) o *turista* (visitante que pernocta en el lugar visitado).



Figura 2.1: Actividad Turística.

Fuente: Iranzo, Juan E. y otros (2003): “La estructura económica de los mercados turísticos”. (41) y Lodeiro Hermida, María José y Arranz Pérez, Matilde (1998): “Indicadores Estadísticos del Sector Turístico”. (42) y Elaboración propia.

Por tanto los criterios que distinguen a los visitantes de los otros viajeros son tres: el entorno habitual, la duración de la estancia, y el motivo principal del viaje

⁷⁹Ibidem. (40)

2.4.1.2 TIPOS Y CATEGORÍAS DE TURISMO.

Según el lugar de origen de las personas que realizan turismo y el destino donde lo realizan, los autores consultados coinciden en que pueden distinguirse distintos *tipos de turismo*:⁸⁰:

- Turismo interno: Es el realizado por los residentes de un país dentro del mismo país.
- Turismo receptor: Es el que realizan los no residentes dentro del país de referencia.
- Turismo emisor: Es el realizado por los residentes en el país de referencia fuera de sus fronteras.



Figura 2.2: Tipos de Turismo.

Fuente: Lodeiro Hermida, María José y Arranz Pérez, Matilde (1998): “Indicadores Estadísticos del Sector Turístico”. (42) y Elaboración Propia.

La figura 2.2 muestra la combinación de estos tres tipos de turismo que nos permite plantearnos las siguientes categorías:

- Turismo interior: Comprende el turismo interno y el turismo receptor.
- Turismo nacional: Comprende el turismo interno y el turismo emisor.
- Turismo internacional: Comprende el turismo emisor y el turismo receptor.

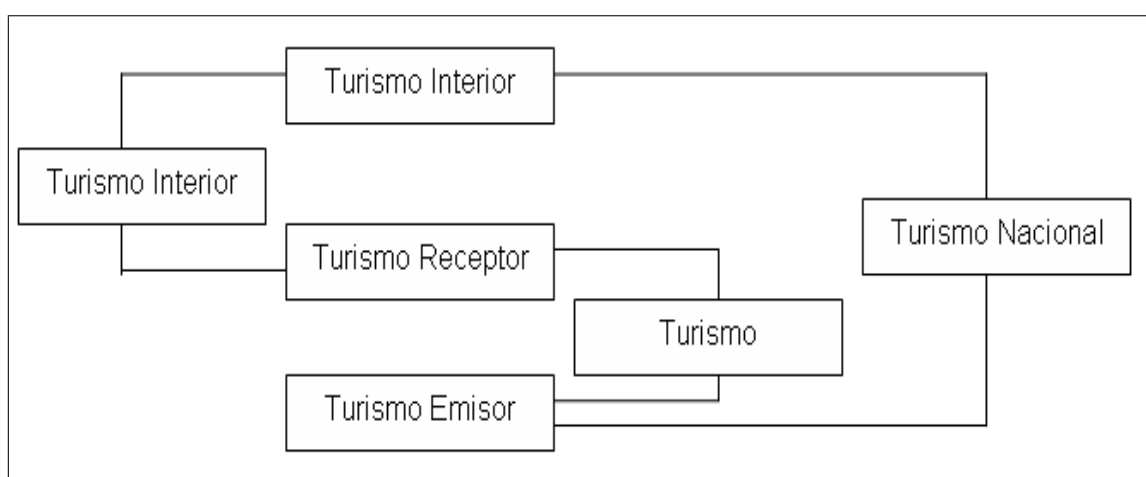
⁸⁰Instituto de Estudios Turísticos (1996): “Variables Estadísticas para el estudio del Turismo”. Ed. Ministerio de Economía y Hacienda, España. (50)

2.4.2 OFERTA Y DEMANDA TURÍSTICA.

Para conocer la realidad del sector turístico es necesario plantearnos la necesidad de disponer de indicadores de demanda y oferta.

2.4.2.1 OFERTA TURÍSTICA

La *oferta turística* se puede definir siguiendo a J. Valls⁸¹, como “el número total de empresas, instituciones privadas o públicas, que se dedican a la detección, incitación o satisfacción directa o indirecta de una necesidad, o de un conjunto determinado de necesidades de ocio mediante un viaje”.

Por tanto incluye el conjunto de bienes y servicios turísticos que los productores están dispuestos a ofrecer a los precios que están disponibles y, engloba las actividades productivas, además de otros elementos ofrecidos que no se producen.

Si la actividad turística está orientada a satisfacer las necesidades de las personas que hacen turismo, es decir de los visitantes, se trata de un concepto orientado hacia la demanda. El visitante es el que determina que tipo de bienes y servicios turísticos desea consumir, dado que tiene unas necesidades peculiares que han de ser satisfechas por la oferta de bienes y servicios específicos.

El concepto que hemos establecido de oferta de turismo, engloba tres elementos consustanciales a la misma, *actividades productivas* asociadas a las empresas turísticas, *recursos* sin cuya existencia no se producirán los hechos turísticos, referidos a recursos naturales, patrimoniales y otros y las *infraestructuras* necesarias aportadas por instituciones de carácter público, privado o mixto. El resultado de la combinación de estos tres elementos proporciona el *producto turístico*⁸².

Para analizar la actividad turística desde el enfoque de la oferta es necesario tener en cuenta que la producción turística pertenece al sector terciario, (formado por las actividades económicas de prestación de servicios), que engloba la oferta de múltiples servicios

⁸¹Valls, J. (2003). “Las claves del mercado turístico. Como competir en el nuevo entorno”. Deusto, Bilbao. p 83. (43)

⁸²Organización Mundial del Turismo (1995): “Conceptos, definiciones y clasificaciones de las estadísticas del Turismo”. (44)

encadenados (información, transporte, alojamiento, entretenimiento, etc.).

La clasificación de las *unidades de producción de bienes y servicios*, que por su naturaleza, son demandados principalmente por turistas a nivel de empresas y a nivel de establecimientos, las agruparemos tal como hace Martínez López en tres grupos⁸³:

1. Aquellas que tienen una actividad principal o única la producción de bienes y servicios para el consumo final de los turistas, con independencia de que se ubiquen o no en zonas turísticas.
2. Aquellas que tienen una actividad turística de forma secundaria, con independencia de que estén situadas o no en zonas turísticas.
3. Aquellas que tienen como clientes a turistas aunque no desarrollen una actividad turística.

A su vez la OMT⁸⁴ clasifica la oferta turística, desde el punto de vista de las actividades generadas por las diferentes empresas del sector turístico, en actividades de:

- Alojamiento y restauración.
- Agencias de viajes y servicios auxiliares al transporte (información turística).
- Servicios relacionados con agricultura, caza y pesca.
- Venta de vehículos, mantenimiento y reparación.
- Venta de artículos al por menor (excepto vehículos).
- Transporte.
- Telecomunicaciones.
- Intermediación financiera, excepto seguros.
- Ocio, cultura y deportes.

⁸³Martínez López, A (1996): “Las estadísticas de Turismo del INE. Análisis y Metodología”. Información Comercial Española, nº 752, pp. 55-63. (45)

⁸⁴Organización Mundial del Turismo: “Internacional Standard Classification of Tourism Activities” (SICTA), apéndice 9. (46)

- Otros (servicios de aparcacoches, porteros, etc.).

Comprobamos como la cultura aparece relacionada con el ocio dentro de actividades generadas por empresas del sector turístico, algo que para nosotros va a ser importante al referirnos a la relación entre cultura, turismo y desarrollo.

La producción turística es similar a las actividades productivas del resto de las empresas, o sea, comprende un conjunto de actividades, algunas de las cuales son totalmente dependientes del turismo, y otras solo parcialmente, Según este criterio las actividades turísticas primarias y secundarias responden al primer criterio de dependencia mayoritaria o parcial de la actividad con respecto al consumo final turístico, y las actividades turísticas intermedias hacen referencia a actividades dependientes del turismo de forma indirecta. Estas interpretaciones sobre la producción de bienes y servicios han dado lugar a otras clasificaciones más contemporáneas del producto turístico como las expresadas por Iranzo, Juan E y otros⁸⁵, que define a dichos productos de bienes y servicios como específicos o no específicos del turismo.

TIPOS DE PRODUCTOS		CRITERIO PARA LA DEFINICION	EJEMPLOS
Específicos del turismo (de especial interés y mayor consumo por el visitante que por el no visitante)	Característicos del turismo	Productos que dejarían de existir sin el turismo	Alojamientos en hoteles, agencias de viaje, transporte aéreo concertado
	Conectados al turismo	Productos que son afectados significativamente por existir el turismo o ser importantes para el turismo	Transporte en taxi, servicios de museos, espectáculos deportivos
No específicos del turismo		Productos que los visitantes consumen pero no son significativos para el turismo o a los que el turismo no afecta significativamente	Cosméticos, revistas, productos de farmacia

Figura 2.3: Tipo de Productos Turísticos para la Medición del Turismo.

Fuente: Iranzo, Juan E. y otros (2003): “La estructura económica de los mercados turísticos”. (41)

⁸⁵Iranzo, Juan E. y otros (2003): “El turismo en la economía contemporánea”, recogido en La estructura económica de los mercados turísticos. ED. Instituto de Estudios Económicos, Madrid.(41)

El enfoque usual contempla el turismo como una actividad propia del consumidor turístico, es decir, del turista, del cual depende en último extremo tomar la decisión de visitar uno u otro lugar. Frente a ello, a los planificadores turísticos sólo les queda la posibilidad de hacer un recuento de los atractivos (recursos) del lugar cuyo turismo se pretende desarrollar. De esta forma se considera conveniente contar con un catálogo - inventario de los atractivos - recursos adecuadamente jerarquizados con el fin de evaluar el costo de su eventual restauración y estimar las inversiones correspondientes para su posterior inclusión en los presupuestos públicos.

Pero el concepto de *atractivos o recursos turísticos* es tan amplio como se quiera. Además de los recursos del patrimonio histórico - artístico están los atractivos naturales, desde un paisaje a un lago o una montaña hasta la flora y la fauna, autóctonas o no, hay que añadir la posibilidad de no contentarse con los recursos heredados del pasado o donados por la naturaleza. En efecto, nada se opone, en principio, a la construcción de un lago artificial para juegos y deportes acuáticos, o a la construcción complejo integrado de una variada gama de actividades lúdicas o de tiempo libre tales como deportes, espectáculos, diversiones, museos, planetarios, zoológicos, jardines botánicos, congresos, cursillos, conferencias, científicas o divulgadoras, etc.

En cualquier caso, sin llegar a extremos utópicos, lo cierto es que tanto la recuperación como la construcción y conservación de recursos turísticos lleva a la necesidad de contar con actividades tales como la hostelería y la restauración, sin las que no es posible acoger la llegada de turistas, así como ordenar y completar el equipamiento territorial y urbano promoviendo un sinnúmero de obras de infraestructura y puestas en marcha de servicios (carreteras, edificios terminales de líneas regulares de transportes, pavimentado de calles, alcantarillado, electrificación pública, mejora de parques, cuidado de jardines y arbolado urbano, mercados centrales, centros hospitalarios, abastecimientos de agua potable, recogidas de basura, etc., etc.).

Todo lo dicho, nos lleva a afirmar, que es preciso promover el desarrollo de lo que han llamado sectores auxiliares del turismo, concepto en el que se incluyen los servicios de transporte tanto de viajeros como de mercancías.

2.4.2.2 DEMANDA TURÍSTICA

La naturaleza de la demanda como parte del mercado en el que se intercambian bienes y servicios, estimula la actividad empresarial (oferta) para producir los bienes y servicios que permitan satisfacer determinada necesidad.

Para el análisis de la *demanda turística* es importante tener en cuenta las motivaciones y características de los distintos tipos de turistas a partir de sus necesidades y los niveles de conocimientos del producto turístico, por tanto debe ser estudiada tanto a nivel cualitativo, para conocer la estructura y componentes de la misma, como cuantitativo, al objeto de estimar su nivel futuro para un momento determinado del tiempo.

La demanda turística⁸⁶ puede entenderse como la cantidad de producto turístico que los potenciales consumidores del mismo están dispuesto a adquirir a un precio en un momento determinado. Es decir relaciona el volumen de compras realizado por un grupo determinado de consumidores, para satisfacer el deseo de adquirir un producto turístico a un precio que están dispuestos a pagar en un momento determinado, en un área geográfica definida, en cierto periodo y en un entorno dado.

De este concepto se desprende que la demanda de turismo pone en relación la cantidad del producto turístico que el consumidor desea consumir y el precio que está dispuesto a pagar por el paquete turístico. Esta relación se puede expresar en modelos teóricos mediante funciones matemáticas, llamándola *función de demanda o curva de demanda del producto turístico*⁸⁷. Su representación gráfica muestra que la demanda de los servicios turísticos tiene pendiente negativa.

Además del precio son varios los factores que influyen en la demanda de turismo que desencadenan aumentos o disminuciones en la cantidad de productos turísticos demandados y por tanto producen un desplazamiento en la curva de demanda para una misma estructura de precios. Entre estos factores Iranzo, Juan E y otros mencionan⁸⁸:

1. El nivel de renta disponible: A medida que aumenta, afecta de manera directa, la demanda

⁸⁶Pedreño Muñoz, Andres y Monfor Mir, Vicente M. y otros (1996): "Demanda Turística", recogido en Introducción a la economía del turismo en España. ED. Editorial Civitas, SA. Madrid. España. (47)

⁸⁷Ibidem. (47)

⁸⁸Iranzo, Juan E. y otros (2003): "La demanda de turismo", recogido en La estructura económica de los mercados turísticos. Ed. Instituto de Estudios Económicos, Madrid. (41)

de servicios turísticos.

2. El precio de otros bienes: La demanda de un producto turístico es directamente proporcional al aumento de precios de un producto turístico sustitutivo e inversamente proporcional al aumento de precios de un producto turístico complementario.
3. Cambios en los hábitos de consumo y moda.
4. La influencia de las comunicaciones y de la publicidad: Es positiva sobre la demanda, especialmente el desarrollo de Internet.
5. El tiempo disponible: La disponibilidad de tiempo favorece a la hora de seleccionar el producto turístico más adecuado.
6. La relación calidad/precio: El aumento en la calidad del producto turístico puede ser un factor decisivo a la hora de demandarlo.
7. La población: La distribución de la población según su edad, sexo, distribución socioeconómica o geográfica, afecta a la demanda de productos turísticos.
8. Los conflictos mundiales y el terrorismo: Afectan negativamente.

Adrián Bull⁸⁹ utilizando el concepto económico de elasticidad, que permite medir en que proporción se comporta una variable cuando se registra un cambio en otra con la cual estaba relacionada, evalúa los efectos de la renta o las existencias de activos monetarios de que dispone el comprador de turismo y los precios a los que se enfrenta el consumidor, por constituir estos los dos ejes fundamentales sobre los que se construyen la realidad del mercado turístico y los expresa como: elasticidad-renta y elasticidad-precio de la demanda turística

Las características de los consumidores, sus necesidades, deseos y preferencias no son uniformes, siendo necesarios agruparlos de forma tal que respondan a características similares entre sí, lo que se ha denominado segmentos de mercado. Según las causas que conforman esos grupos en el mercado se clasifican los tipos de segmentos, los que ocupan un papel importante en el diseño de políticas de marketing y en el desarrollo de bienes y servicios turísticos, siendo tratado por varios autores:

⁸⁹Bull, Adrián (1994):“La economía del sector turístico”. ED. Alianza Editorial, SA, Madrid. (48)

Adrián Bull⁹⁰ plantea tres métodos de segmentación de la demanda turística: Según, el motivo del viaje, psicográfica (o normativa-cognitiva), e Interactiva. Por su parte Monfort Mir, Vicente M, Morant Mora, Antonio e Ivars Baidal, Josep ⁹¹ emplean diversas variables a las que se le aplica diferentes métodos de segmentación permitiendo valorar con mayor acierto su comportamiento económico como se muestra en la figura 2.4.

Nº	TIPO DE SEGMENTACION	CRITERIOS UTILIZADOS	VARIABLES
1	Motivo de la visita	Finalidad del viaje	Ocio, recreo y vacaciones, Visitas a parientes y amigos, Negocios y motivos personales, Salud, Religión y peregrinación, Otros motivos.
2	Variables socioeconómicas y demográficas	Demográficos, social, económico	Edad, Nivel de Renta, Nivel de estudio, Sexo, Estado Civil, Tamaño de la familia, Clase Social, Ocupación profesional.
3	Geográfica.	Información sobre los mercados emisores hacia un destino determinado.	Tamaño de la población, Densidad de la población, Estructura Urbana.
4	Psicográfica.	Rasgos de la personalidad. Enfoque psicologico de análisis de la demanda turística	Estilos de vida, Valores del individuo, Actividades que realiza.
5	Relativa al producto. Comportamiento del consumidor.	Caracteriza al consumo turístico, referidas al comportamiento del consumidor	Nivel de lealtad a la marca, Frecuencia de uso del producto, Medio de transporte utilizado, Duración de la estancia, Actividades preferidas por el cliente, Expectativas del consumidor.
6	Canal de comercialización utilizado por el turista.	Elección	Comprar directamente al proveedor, Agencias de viajes, Agencias minoristas, Internet.

Figura 2.4: Segmentación de la Demanda Turística.

Fuente: Elaboración propia a partir de Pedreño Muñoz (1996): (47).

Actualmente es significativa la aplicación de métodos estadísticos para configurar segmentos en función de los resultados obtenidos en la investigación de mercados.

⁹⁰Bull, Adrián (1994). "La economía del sector turístico". Ed. Alianza Editorial, SA, Madrid. (48)

⁹¹Monfort Mir, Vicente M., Morant Mora, Antonio e Ivars Baidal, Josep (1996): "Demanda Turística", recogido en Introducción a la Economía del Turismo en España. ED. Editorial Civitas, SA, Madrid. (49)

Capítulo 3

CARACTERIZACIÓN DEL DESARROLLO DE CUBA Y SU EVOLUCIÓN

3.1 INTRODUCCIÓN

Para definir los niveles de desarrollo en que se encuentran determinados grupos de naciones, han sido utilizados una gran variedad de términos, lo que ha generado críticas a determinados autores, sobre todo por el sentido discriminatorio que se puede ver en algunos de los términos empleados.

En la actualidad existen en el mundo diversas Instituciones que se dedican a la medición y comparación internacional del desarrollo, siendo las Instituciones más importantes, el Banco Mundial y el Programa de las Naciones Unidas para el Desarrollo (PNUD) que intentan desde perspectivas diferentes cuantificar los niveles de desarrollo⁹²

El Banco Mundial ha utilizado tradicionalmente el Producto Interno Bruto (PIB) per cápita como su principal indicador para medir el desarrollo⁹³, al considerar que el PIB cuantifica la capacidad de un economía para generar ingresos para su población. Estas mediciones son publicadas anualmente desde 1978 en sus Informes sobre Desarrollo Mundial.

⁹²Aunque estos son los organismos más relevantes existen otros como la CEPAL, que al aportar en 1990 su concepto de transformación productiva con equidad realiza una contribución en la misma línea que los dos organismos anteriormente mencionados

⁹³Algunos autores y Organismos Internacionales como el Banco Mundial consideran al PIB per cápita y su crecimiento como el principal y único factor de desarrollo de los países.

De este modo, una de las alternativas que aparece para medir de manera sistemática el desarrollo humano es la metodología propuesta por el Programa de Naciones Unidas para el Desarrollo (PNUD), que publica desde 1990 el Informe sobre Desarrollo Humano⁹⁴, a través del cual viene realizando un planteamiento del desarrollo económico mucho menos cuantitativo, alejándose del mero concepto de crecimiento y tomando otras variables más relacionadas con el bienestar social y la calidad de vida.

Las numerosas controversias suscitadas a lo largo de las últimas décadas, acentuadas actualmente producto a la crisis económica, en torno al concepto de Desarrollo han reafirmado que este debe responder a las necesidades del presente sin poner en peligro la capacidad de las generaciones futuras de responder a las suyas, lo que significa, en otras palabras procurar que el crecimiento actual no ponga en riesgos las posibilidades de crecimiento de las generaciones futuras.

Estas conclusiones han inducido a que los organismos internacionales adaptaran una definición consensuada que integre varias perspectivas a la que han llamado Desarrollo Sostenible⁹⁵

El análisis de los epígrafes anteriores, relacionados con las principales discusiones teóricas y prácticas sobre el desarrollo, permite plantear con más profundidad, la dimensión y las características específicas del modelo de desarrollo de Cuba que se ha venido conformando durante los últimos 51 años.

En este trabajo se presenta una propuesta metodológica para evaluar el grado de desarrollo de Cuba teniendo en cuenta las siguientes variables:

1. Según la metodología economicista del Banco Mundial, hemos utilizado el Producto Interno Bruto per cápita⁹⁶.
2. Según la metodología que sigue el PNUD, el Índice de Desarrollo Humano (IDH), que tiene en cuenta además del PIB, otros indicadores sociales, como son: la esperanza de

⁹⁴PNUD: (1990). Informe sobre Desarrollo Humano. ONU. Nueva York. pag.34. (17)

⁹⁵Comisión de las Comunidades Europeas. (2001). “Diez años después de Río”: Preparación de la Cumbre Mundial sobre el Desarrollo Sostenible de 2002. Comunicación de la Comisión al Consejo y al Parlamento Europeo. Comisión (2001), 53 final. Bruselas. <http://www.europa.eu.int>. (30)

⁹⁶Algunos autores y Organismos Internacionales como el banco Mundial consideran al PIB per cápita y su crecimiento como el principal y único factor de desarrollo de los países.

vida al nacer (edad media de vida), el índice de alfabetización de adultos (porcentaje de personas adultas que saben leer y escribir) y, la tasa de escolarización (porcentaje de la población en edad escolar que acuden a los centros de enseñanza)⁹⁷.

Para el análisis se seleccionaron indicadores relacionados con estas dos variables en el periodo de 1994 a 2004.

⁹⁷Esta es la metodología que utiliza el Programa de naciones Unidas para el Desarrollo.

3.2 EVOLUCIÓN DE LOS INDICADORES DE DESARROLLO HUMANO DE CUBA, 1994-2004.

En la Tabla 3.1 se sintetiza el valor del IDH y de cada uno de los indicadores que conforman el Índice de Desarrollo Humano (IDH) para Cuba entre 1993 y 2004.

En el periodo ha habido notables avances en el IDH que elabora el PNUD, pues, ha incrementado desde 0,726, valor que alcanzo en 1993 hasta 0,826 en 2004, representando un crecimiento del 13,306

De 1993 a 2000, según la clasificación que realiza el PNUD, a partir del IDH, Cuba forma parte del grupo de países de Desarrollo Humano Medio, $0,50 \leq \text{IDH} \leq 0,799$ y, a partir de 2001 Cuba se incorpora al selecto grupo de países de Desarrollo Humano Alto ($\text{IDH} \geq 0,800$).

Cuando se trata de buscar una explicación a dicha evolución, se llega a la conclusión, que dichos resultados se basan en la evolución de tres índices:

1. El alto Índice de Esperanza de Vida, que durante todo el periodo estudiado ha sido superior a 0,80, con un crecimiento de 4,76

El fomento de la capacidad humana pasa, necesariamente, por el mejoramiento de la salud de la población, que es un objetivo básico del Desarrollo Humano. Por ello, la esperanza de vida al nacer, que sobrepasa los 75 años en Cuba, es uno de los elementos que más han influido en los resultados obtenidos por el país en el mejoramiento de su potencial humano.

2. El alto Índice de Educación, que durante todo el periodo estudiado ha sido superior a 0,85, con un crecimiento de 9,41 por ciento.

Dicho índice está reforzado, por los altos valores de la tasa de alfabetización de adultos, cifras superiores al 95 por ciento cerrando el año 2004 con más del 99,8 por ciento de la población con capacidad para leer y escribir y, la evolución de la tasa bruta combinada de matriculación en enseñanza primaria, secundaria y terciaria, que en 1993 era del 65 por ciento y en el año 2004 asciende al 80 por ciento.

Un factor determinante de los resultados en ambos indicadores (salud y educación) en Cuba, ha sido que ambas actividades se encuentran totalmente financiadas por el

presupuesto del Estado, de manera que la salud y la educación presentan carácter universal y consecuentemente favorecen la seguridad en la economía.

3. El índice del Producto Interno Bruto (PIB) que se mantuvo superior a 0,40, experimento un crecimiento en el periodo de estudio del 36,73 por ciento, siendo el índice más dinámico durante esta etapa.

Como se puede observar en la Tabla 3.2, la clasificación de Cuba según el Índice de Desarrollo Humano es más favorable que la que se obtiene teniendo en cuenta el PIB per cápita, en todos los años del periodo analizado y, además el avance que ha experimentado desde 1999 también ha sido mayor.

En el informe sobre Desarrollo Humano del año 2006, el IDH correspondiente al año 2004 es 0,826 ocupando el puesto 50 en una lista de 177 países, mientras que, según el PIB per cápita ocupa la posición 93.

Es decir, mientras que la evolución del PIB per cápita de Cuba no le ha permitido ganar puestos en el ámbito internacional, si se observa que tomando el IDH ha mejorado 29 puestos. Luego ha sido fundamental la evolución de los indicadores de salud y educación los que verdaderamente han experimentado mejoras absolutas y relativas considerables, que han influido en el IDH.

Tabla 3.1: Evolución del Índice de Desarrollo Humano, Cuba, 1995-2005.

INDICE DE DESARROLLO HUMANO									
Años	Valor del Índice de Desarrollo Humano (IDH)	Esperanza de vida al nacer (años)	Tasa de alfabetización de adultos (% de personas de 15 años de edad y mayores) (%)	Tasa bruta comb. de matriculación en enseñanza primaria secundaria y terciaria (%)	PIB per cápita (PPA en \$USA)	Índice de esperanza de vida	Índice de Educación	Índice del PIB	Rango del PIB per cápita (PPA en \$USA) menos el rango IDH
1993	0,726	75,4	95,2	65	3.000	0,84	0,85	0,49	19
1994	0,723	75,6	95,4	63	3.000	0,84	0,85	0,48	17
1995	0,729	75,7	95,7	66	3.100	0,85	0,86	0,48	18
1996	n/d	n/d	n/d	n/d	n/d	n/d	n/d	n/d	n/d
1997	0,765	75,7	95,9	72	3.100	0,84	0,88	0,57	47
1998	0,783	75,8	96,4	73	3.967	0,85	0,89	0,61	40
1999	n/d	n/d	n/d	n/d	n/d	n/d	n/d	n/d	n/d
2000	0,795	76,0	96,7	76	4.519	0,85	0,90	0,6	35
2001	0,806	76,5	96,8	76	5.259	0,86	0,9	0,66	38
2002	0,809	76,7	96,9	78	5.259	0,86	0,91	0,66	39
2003	0,817	77,3	96,9	80	5.400	0,87	0,91	0,67	40
2004	0,826	77,6	99,8	80	5.700	0,88	0,93	0,67	43

Fuente: Elaboración propia a partir de: PNUD (1995-2005): "Informe sobre Desarrollo Humano". (36)

Figura 3.1: Crecimiento del Índice de Desarrollo Humano de Cuba, 1994-2004.



Tabla 3.2: Evolución de la clasificación de Cuba, según IDH y PIB per cápita, 1994-2004.

Años	IDH	PIB per cápita (PPA en \$USA)	Clasificación según IDH (PPA en \$USA)	Clasificación según PIB per cápita	Rango del PIB per cápita (PPA en \$USA) menos el rango IDH
1993	0,723	3.000	79	98	19
1994	0,723	3.000	86	103	17
1995	0,729	3.100	85	103	18
1996	n/d	n/d	n/d	n/d	n/d
1997	0,765	3.100	58	105	47
1998	0,783	3.967	56	96	40
1999	n/d	n/d	n/d	n/d	n/d
2000	0,795	4.519	55	90	35
2001	0,806	5.259	52	90	38
2002	0,809	5.259	52	91	39
2003	0,817	5.400	52	92	40
2004	0,826	5.700	50	93	43

Fuente: Elaboración propia a partir de: PNUD (1995-2005): “Informe sobre Desarrollo Humano”. (36)

3.3 EVOLUCIÓN DEL ÍNDICE DE DESARROLLO HUMANO Y LA PARIDAD DEL PODER ADQUISITIVO DE CUBA RESPECTO A AMÉRICA LATINA Y EL CARIBE Y EL MUNDO, 1994-2004.

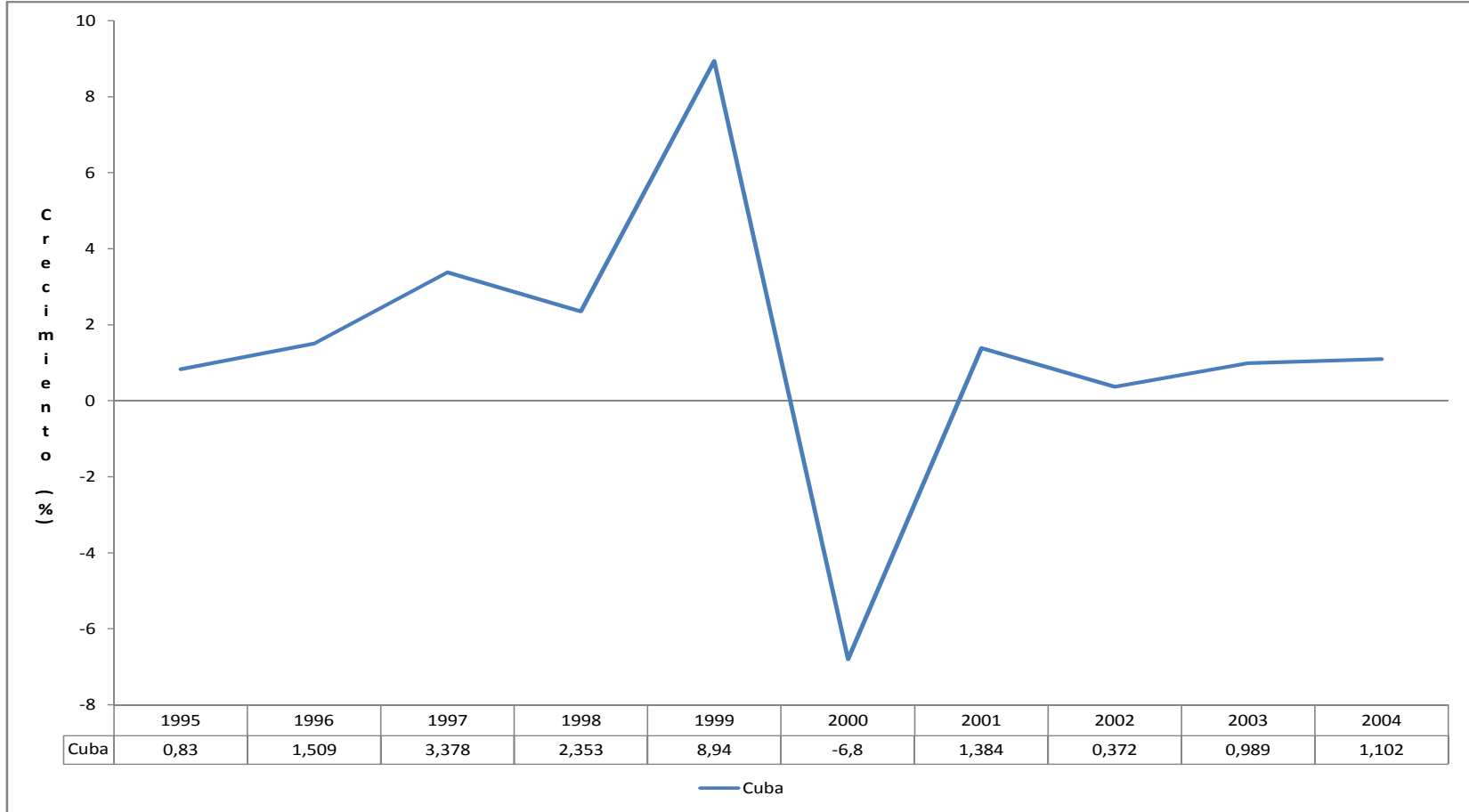
3.3.1 EVOLUCIÓN DE LA CLASIFICACIÓN DE CUBA, SEGÚN IDH Y PIB.

Si se analiza la evolución del Índice de Desarrollo Humano en el Mundo y la posición de los indicadores de Desarrollo Humano de Cuba, dentro del conjunto de países en 2004, Tabla 3.3, se observa que la esperanza de vida a escala mundial en el año 2004 era de 67,3 años, siendo los países con mejor desempeño en este indicador, los de desarrollo humano alto, en los que las personas vivían como promedio 78 años y, aunque también igualan el promedio mundial los países de IDH medio.

En condiciones más desfavorables se encuentran los países de desarrollo humano bajo, en los que este indicador alcanza tan solo 45,8 años.

Cuba, que muestra una realidad favorable en este indicador con 77,6 años, forma parte de los países de desarrollo humano alto y, a la vez, el indicador supera a los 72,2 años de esperanza de vida de la región, América Latina y el Caribe.

La tasa de alfabetización de adultos, muestra algo parecido. Aunque no están disponibles las estadísticas sobre el promedio de la población mundial alfabetizada, ni la de los países de alto desarrollo humano, es de suponer que la evolución de este indicador siguió la misma tendencia de los últimos años, pues alcanzó el 80,5 por ciento para los países de desarrollo humano medio y solo el 57,9 por ciento para los países de desarrollo humano bajo.

Dicho indicador, para Cuba, aparece con porcentajes superiores, a los mostrados por el conjunto de países de desarrollo humano medio, 99,8 por ciento y también, a los de la región de América Latina y el Caribe, 90,2 por ciento.

Un indicador importante del desarrollo como ya se ha dicho es la tasa de matriculación en los diferentes niveles de enseñanza, cuando se sabe, que hoy día el acceso a la educación se considera no sólo un derecho de las personas, sino también la condición indispensable para

alcanzar un mayor desarrollo económico y social.

A escala mundial, en el año 2004, la tasa mundial de matriculación alcanzaba apenas el 67 por ciento, siendo por supuesto considerablemente más elevada en los países de desarrollo humano alto con un valor de 91 por ciento, mientras que, los países de desarrollo humano medio y bajo están por debajo de la media mundial con 66 por ciento y 46 por ciento respectivamente.

En el análisis de este indicador en Cuba, presenta resultados superiores al promedio mundial, con un 80 por ciento de su población matriculada a la enseñanza primaria, secundaria y terciaria, pero es inferior a los que muestran los países de desarrollo humano alto (91 por ciento) y, ligeramente inferior al mostrado por el conjunto de países de la región de América Latina y el Caribe, 81 por ciento.

Por último, el indicador que normalmente es utilizado para medir el acceso de los individuos a los recursos necesarios para lograr un nivel de vida estable es el Producto Interno Bruto (PIB) per cápita ajustado a la Paridad del Poder Adquisitivo (PPA). El PIB per cápita mundial es de 8.833 dólares, observándose un gran contraste entre los diferentes grupos de países. Así, el PIB per cápita en los países de desarrollo humano alto es de 26.568 dólares como promedio, que representa, 3,1 veces más que el promedio mundial. Mientras que el PIB per cápita de los países de desarrollo humano medio y bajo es tan solo de 4.901 y 1.113 dólares respectivamente.

Cuba con un PIB per cápita de 5.700 dólares, está por debajo de la media mundial y del conjunto de países que integran América Latina y el Caribe, cuyo PIB per cápita asciende a 7.964.

Además de considerar el PIB per cápita como el indicador que refleja las crecientes desigualdades en cuanto a los diferentes grupos de países, se ha preferido analizar su evolución, la cual se muestra en la Tabla 3.4.

Entre 1990 y 2004, el PIB per cápita en los países con alto desarrollo humano creció un 96,8 por ciento, concretamente, 16,3 y 16,2 puntos porcentuales más que el crecimiento que experimentó el mundo y los países de desarrollo humano medio. Mientras que los países de desarrollo humano bajo, prácticamente no experimentaron crecimiento en su PIB per cápita, 0.270 por ciento.

En la región de América Latina y el Caribe, el PIB per cápita experimentó un crecimiento

de 58,09 por ciento. Es decir, inferior en 38,809 y 22,758 puntos porcentuales al mundo y los países de desarrollo humano medio, pero a la vez, hay que destacar a Cuba, que vio incrementar considerablemente su PIB per cápita un 159,09 por ciento.

Tabla 3.3: Índice de Desarrollo Humano, por grupos de países, 2004.

Grupo Grupo de países	Valor del Índice de Desarrollo Humano (IDH)	Esperanza de vida al nacer (años)	Tasa de alfabetización de adultos (% de personas de 15 años de edad y mayores) (%)	Tasa bruta comb. de matriculación en enseñanza primaria secundaria y terciaria (%)	PIB per cápita (PPA en \$USA)	Índice de esperanza de vida	Índice de educación	Índice del PIB
Desarrollo Humano Alto	0,923	78	n/d	91	26.568	0,88	0,95	0,93
Desarrollo Humano Medio	0,701	67,3	80,5	66	4.901	0,71	0,75	0,65
Desarrollo Humano Bajo	0,427	45,8	57,9	46	1.113	0,35	0,53	0,4
América Latina y el Caribe	0,795	72,2	90,2	81	7.964	0,79	0,87	0,73
CUBA	0,826	77,6	99,8	80	5.700	0,88	0,93	0,67
Total Mundial	0,741	67,3	n/d	67	8.833	0,71	0,77	0,75

Fuente: Elaboración propia a partir de: PNUD (1995-2005): "Informe sobre Desarrollo Humano". (36)

Tabla 3.4: Evolución del PIB per cápita Mundial, 1990-2004 (dólares USA).

Grupo de países	1990	1995	2000	2004
Desarrollo Humano Alto	16.950	16.241	24.973	26.568
Desarrollo Humano Medio	2.660	3.390	4.141	4.901
Desarrollo Humano Bajo	850	1.362	1.251	1.113
América Latina y el Caribe	5.040		7.234	7.964
CUBA	2.200	3.100	4.519	5.700
Total Mundial	4.890	5.990	7.446	8.833

Fuente: Elaboración propia a partir de:
 PNUD (1995-2005): “Informe sobre Desarrollo Humano”.(36)

3.3.2 EVOLUCIÓN DEL IDH DE CUBA RESPECTO A AMÉRICA LATINA Y EL CARIBE Y EL MUNDO.

Tratando de seguir con este tipo de análisis, se ha considerado conveniente hacer referencia a la evolución del IDH y de la PPA de Cuba, desde 1995, así como, de su relación con el que han experimentado los indicadores en el Mundo y la región de América Latina y el Caribe.

La evolución del IDH, que figura en la Tabla 3.5, permite hacer algunas apreciaciones acerca del comportamiento de este indicador. El IDH de Cuba ha crecido 13,306 por ciento desde 1995, si bien dicha evolución no ha sido sostenida en el tiempo, pues ha descendido tres años 1998, 2000 y 2002, como se muestra en la Figura 3.2.

El IDH de Cuba se ha comportado mejor que el de Mundo, (-4,016 por ciento), pero su crecimiento ha sido inferior si se compara con los países de América Latina y el Caribe, (35,666 por ciento). Siempre observando su evolución también se comprueba que se pueden diferenciar dos periodos:

1. Hasta 1999, que experimenta un crecimiento del 17 por ciento, superior al Mundo pero inferior a América Latina y el Caribe.
2. A partir de 1999, presenta un crecimiento de (-3,165 por ciento), inferior al que ha experimentado el Mundo y América Latina y el Caribe, con un crecimiento de 3,49 y 4,6 por ciento respectivamente.

Es decir esta importante diferencia en su evolución absoluta y relativa, sobretudo el decrecimiento en el periodo 1999-2004, puede ser resultado de varias variables que inciden en el actual entorno social y económico de Cuba. En este trabajo, como se aborda posteriormente, se explica este resultado a partir de la evolución que han experimentado los Ingresos por Turismo Internacional en igual periodo.

Tabla 3.5: Índice de Desarrollo Humano (IDH) Mundo, América Latina y el Caribe y Cuba, y tasa de Crecimiento en %.⁹⁸

AÑOS	MUNDO		AMÉRICA LATINA Y EL CARIBE		CUBA	
	IDH	Crec. (%)	IDH	Crec. (%)	IDH	Crec. (%)
1994	0,764		0,576		0,723	
1995	0,772	1,047	0,586	1,736	0,729	0,83
1996	0,764	-1,036	0,616	5,119	0,74	1,509
1997	0,706	-7,592	0,756	22,727	0,765	3,378
1998	0,712	0,85	0,758	0,265	0,783	2,353
1999	0,716	0,562	0,76	0,264	0,853	8,94
2000	0,722	0,838	0,767	0,921	0,795	-6,8
2001	0,722	0	0,777	1,304	0,806	1,384
2002	0,729	0,97	0,777	0	0,809	0,372
2003	0,741	1,646	0,797	2,574	0,817	0,989
2004	0,741	0	0,795	-0,251	0,826	1,102
1994-1999		-7,254		29,693		17,010
1999-2004		3,492		4,605		-3,165
1994-2004		-4,016		35,666		13,306

Fuente: Elaboración propia a partir de:

PNUD (1995-2005): "Informes sobre Desarrollo Humano" PNUD (1997). (36)

Oficina Nacional de Estadísticas (1997): "Investigación sobre el Desarrollo Humano en Cuba 1996". Ed. Caguayo S.A., La Habana, 1997. (37)

⁹⁸Notas:

Primero: Los Índices de Desarrollo Humano (IDH) correspondientes al año 1996 se calcularon, asumiendo la tasa de crecimiento media anual del periodo 1995-2005, del Mundo, América Latina y el Caribe y Cuba equivalente a: -1,0795, 5,148 y, 1,509 por ciento respectivamente.

Segundo: El Índice de Desarrollo Humano (IDH) correspondiente al año 1999 de Cuba, se calculo asumiendo la tasa de crecimiento media anual del periodo 1995-2005.

Figura 3.2: Crecimiento del Índice de Desarrollo Humano en el Mundo, América Latina y el Caribe y Cuba, 1995-2004.

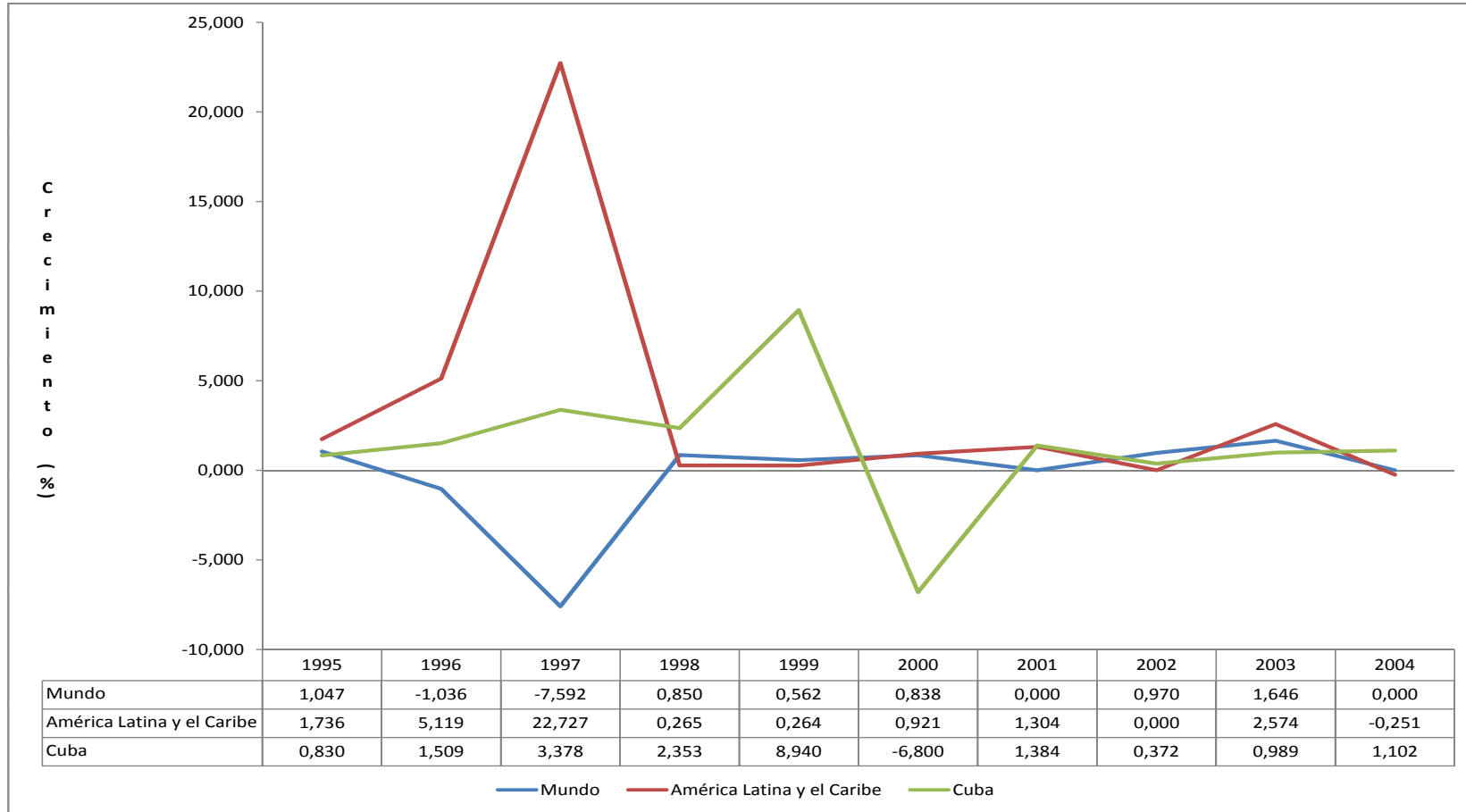

3.3.3 EVOLUCIÓN DE LA PPA DE CUBA RESPECTO A AMÉRICA LATINA Y EL CARIBE Y EL MUNDO.

Cuando se analiza la evolución de la Paridad del Poder Adquisitivo, cuyos datos figuran en la Tabla 3.6, se obtienen resultados similares, pues este indicador en Cuba ha crecido 83,87 por ciento desde 1995, revelando al igual que la evolución del IDH, que no ha sido sostenida en el tiempo, pues descendió en cuatro años, 1997, 1999, 2000 y 2002, lo que se ilustra en la Figura 3.3 .

Si bien la Paridad del Poder Adquisitivo (PPA) de Cuba ha crecido más que la del Mundo, 47,563 por ciento, su crecimiento ha sido inferior respecto a los países de la región de América Latina y el Caribe, (159,583 por ciento). Observando, al igual que con el IDH, que el crecimiento 1995-1999 ha sido superior, que el experimentado en el periodo 1999-2004, diferenciándose también dos periodos, cuando tenemos en cuenta esta variable.

1. Hasta 1999, que experimenta un crecimiento del 37,74 por ciento, superior al Mundo pero inferior a América Latina y el Caribe.
2. A partir de 1999, presenta un crecimiento de (-27,17 por ciento), inferior al que ha experimentado el Mundo y América Latina y el Caribe, con un crecimiento de 6,55 y 33,06 por ciento respectivamente.

Es decir la evolución del Índice de Desarrollo Humano, y de la Paridad del Poder Adquisitivo, respecto al que han tenido las mismas variables en los países de la región de América Latina y el Caribe y el Mundo, permite deducir, la existencia de comportamientos diferentes cuyas causas será necesario explicar.

Tabla 3.6: Paridad del poder Adquisitivo (PPA), en \$USA, Mundo, América latina y el Caribe y Cuba. Tasa de Crecimiento en %. ⁹⁹

AÑOS	MUNDO		AMÉRICA LATINA Y EL CARIBE		CUBA	
	PPA en \$USA	Crec. (%)	PPA en \$USA	Crec. (%)	PPA en \$USA	Crec. en \$USA
1994	5.798		2.904		3.000	
1995	5.990	3,311	3.068	5,647	3.100	3,333
1996	6.233	4,051	3.762	22,632	3.336	7,629
1997	6.332	1,594	6.868	82,546	3.100	-7,088
1998	6.526	3,064	6.510	-5,213	3.967	27,968
1999	6.980	6,957	6.880	5,684	4.270	7,629
2000	7.446	6,676	7.234	5,145	4.519	5,84
2001	7.376	-0,94	7.050	-2,544	5.259	16,375
2002	7.804	5,803	7.223	2,454	5.259	0
2003	8.229	5,446	7.404	2,506	5.400	2,681
2004	8.839	7,413	7.964	7,563	5.700	5,556
1995-1999		16,53		124,25		37,74
1999-2004		6,55		33,06		-27,17
1995-2004		47,563		159,583		83,871

Fuente: Elaboración propia a partir de:
 PNUD (1995-2005): “Informes sobre Desarrollo Humano”.(36)

⁹⁹Notas:

Primero: El Banco Mundial aporta datos sobre el PIB per cápita de 164 países para calcular la PPA en \$USA. Cuba no es miembro de este órgano, y el PNUD para calcular el IDH de Cuba, utiliza las estimaciones de la PPA proporcionada por las Pen World Tables de la Universidad de Pennsylvania (Aten, Huston y Summers 2001, 2002). Además en el caso de Cuba, se formó un equipo técnico de expertos nacionales e internacionales que investigó diferentes metodologías para obtener un mejor cálculo de la PPA.

Segundo: La Paridad del Poder Adquisitivo (PPA en \$USA) correspondiente al año 1999 tanto del Mundo como de América Latina y el Caribe se calcularon, asumiendo la tasa de crecimiento media anual de 1995-2000, equivalente a: 4,051 y 22,6315 por ciento respectivamente.

Tercero: La Paridad del Poder Adquisitivo (PPA en \$USA) de los años 1996 y 1999 de Cuba, se calcularon, asumiendo la tasa de crecimiento media anual de 1995-2000, equivalente a: 7,629 por ciento.

Figura 3.3: Crecimiento de la Paridad del Poder Adquisitivo (PPA en \$ USA) en el Mundo, América Latina y el Caribe y Cuba, 1995-2004.

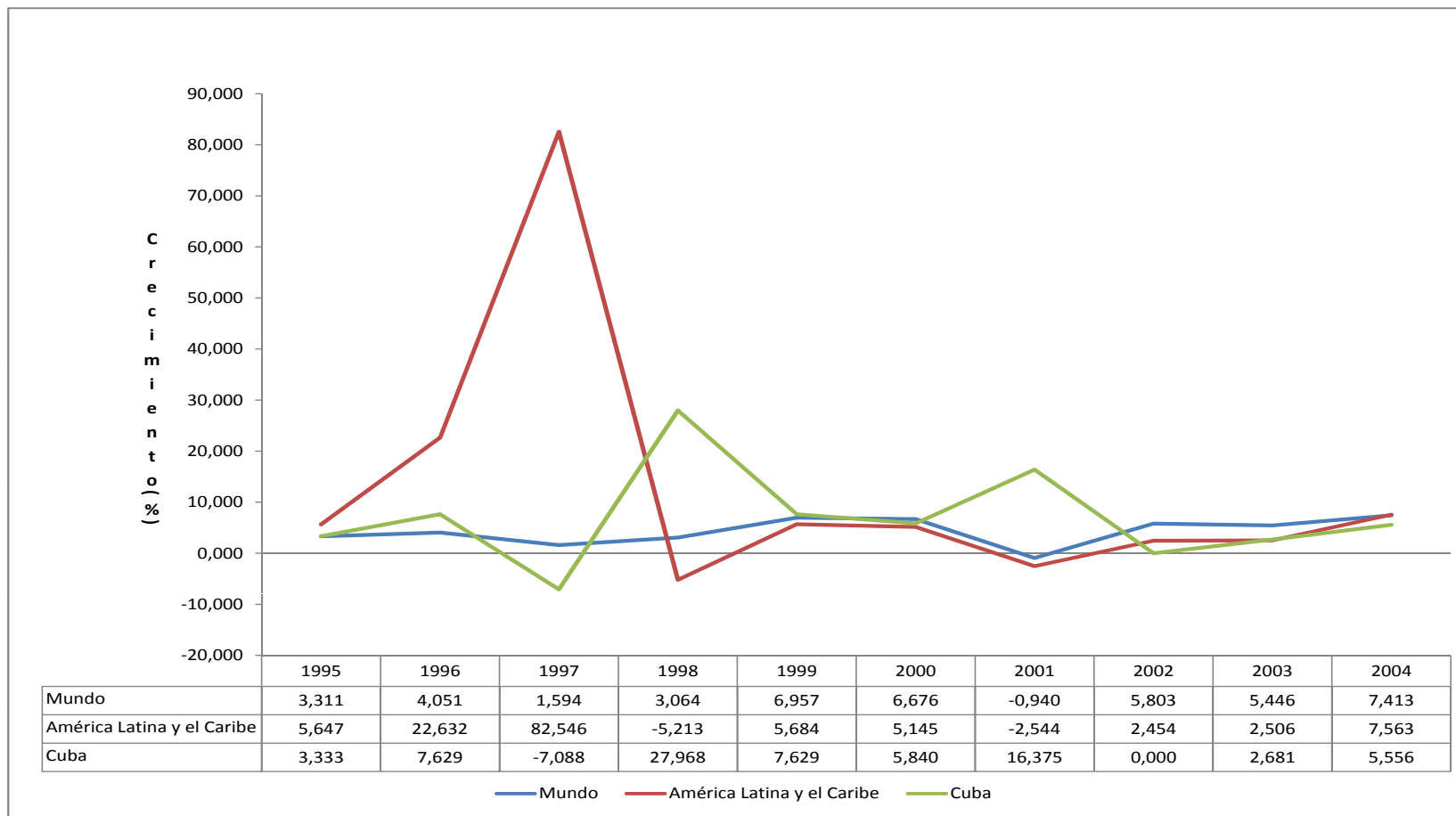

Si puntualmente se compara la evolución del IDH de Cuba, con el de algunos países de la región del Caribe, se observa, como este indicador decrece en la gran mayoría de los países que aparecen en los informes anuales del PNUD, Tabla 3.7, Tabla 3.8 y Figura 3.4.

En el periodo de 1995 a 2000, de los trece países seleccionados de la región del Caribe, en nueve países decrece el IDH, solo crece en Cuba, República Dominicana, Jamaica y Haití. Igualmente decrece el IDH en la región de América Latina y el Caribe (-8,582 por ciento) y el Mundo (-6,477 por ciento).

En el periodo de 2000 a 2004, el IDH solo decrece en dos países, Bahamas y Jamaica, en el resto crece. En el caso de Cuba como se destacó anteriormente el IDH crece pero menos que en el periodo 1995-2000. La región y el mundo crecen en 3,651 y 2,632 por ciento respectivamente.

En el periodo comprendido entre 1995 a 2004, el IDH decrece en diez países de los trece seleccionados, solo crece en Cuba, República Dominicana y Haití 13,306, 4,306 y 41,765 por ciento respectivamente.

En el caso de Haití es necesario destacar que aunque crece, se mantiene en un Índice de Desarrollo Humano Bajo ($IDH \leq 0,500$), siendo considerado uno de los países más pobres de la región y el mundo.

Estos resultados muestran que Cuba es uno de los países más estables en la evolución de su desarrollo en la región del Caribe

La economía cubana como cualquier economía necesita un volumen de ingresos para hacer frente a los gastos. En el caso de Cuba, las autoridades han dado históricamente un papel muy importante a la educación y la sanidad, por eso, partiendo del supuesto de que el ascenso en los indicadores de educación y salud de Cuba, implícitos en el Índice de desarrollo Humano consumen abundantes recursos económicos, nos hemos hecho dos preguntas:

1. ¿Cuál es el aporte de los Ingresos por Turismo Internacional al Producto Interno Bruto de Cuba en el periodo 1990-2004?
2. ¿Se puede explicar la evolución del IDH de Cuba a partir de los Ingresos por Turismo Internacional?

Tabla 3.7: Índice de Desarrollo Humano y Producto Interno Bruto per capita, Países del Caribe, 1995,2000,2005.

Países	1995			2000			2004		
	Clasif. según IDH	Valor del IDH	PIB per cápita (PPA en \$USA)	Clasif. según IDH	Valor del IDH	PIB per cápita (PPA en \$USA)	Clasif. según IDH	Valor IDH de	PIB per cápita (PPA en \$USA)
Antigua y Barbudas	29	0,895	9.131	52	0,800	10.541	59	0,808	12.586
Bahamas	32	0,893	15.738	41	0,826	17.012	52	0,825	17.843
Barbados	24	0,909	11.306	31	0,871	15.494	31	0,879	15.720
Cuba	85	0,729	3.100	55	0,795	3.100	50	0,826	5.700
Dominica	41	0,879	6.424	61	0,779	5.880	68	0,793	5.643
República Dominicana	88	0,720	3.923	94	0,727	6.033	94	0,751	7.449
Granada	51	0,851	5.425	83	0,747	7.580	85	0,762	8.021
Haiti	159	0,340	917	146	0,471	1.467	154	0,482	1.892
Jamaica	84	0,735	3.801	86	0,742	3.639	104	0,724	4.163
Santa Lucia	58	0,839	6.530	66	0,772	5.703	71	0,79	6.324
Saint Kitts y Nevis	50	0,854	10.150	44	0,814	12.510	51	0,825	12.702
San Vicente Gran.	55	0,845	5.969	91	0,733	5.555	88	0,759	6.398
Trinidad y Tobago	40	0,88	9.437	50	0,805	8.964	57	0,809	12.182
América Latina y el Caribe		0,839			0,767	7.234		0,795	7.964
Mundo		0,772	5.990		0,722	7.446		0,741	8.833

Fuente: Elaboración propia a partir de: PNUD (1995-2005): "Informe sobre Desarrollo Humano". (36)

Tabla 3.8: Índice de Desarrollo Humano, Países del Caribe, 1995-2004. Crecimiento.

Países	1995	2000	2004	Crecim. 95-00	Crecim. 00-04	Crecim. 95-04
Antigua y Barbudas	0,895	0,800	0,808	-10,615	1,000	-9,721
Bahamas	0,893	0,826	0,825	-7,503	-0,121	-7,615
Barbados	0,909	0,871	0,879	-4,180	0,918	-3,300
Cuba	0,729	0,795	0,826	9,053	3,899	13,306
Dominica	0,879	0,779	0,793	-11,377	1,797	-9,784
República Dominicana	0,720	0,727	0,751	0,972	3,301	4,306
Granada	0,851	0,747	0,762	-12,221	2,008	-10,458
Haiti	0,340	0,471	0,482	38,529	2,335	41,765
Jamaica	0,735	0,742	0,724	0,952	-2,426	-1,497
Santa Lucía	0,839	0,772	0,79	-7,986	2,332	-5,840
Saint Kitts y Nevis	0,854	0,814	0,825	-4,684	1,351	-3,396
San Vicente Gran.	0,845	0,733	0,759	-13,254	3,547	-10,178
Trinidad y Tobago	0,88	0,805	0,809	-8,523	0,497	-8,068
América Latina y el Caribe	0,839	0,767	0,795	-8,582	3,651	-5,244
Mundo	0,772	0,722	0,741	-6,477	2,632	-4,016

Fuente: Elaboración propia a partir de:
 PNUD (1995-2005): "Informe sobre Desarrollo Humano".(36)

Figura 3.4: Crecimiento del Índice de Desarrollo Humano en el Mundo, América Latina y el Caribe, 1995-2004.

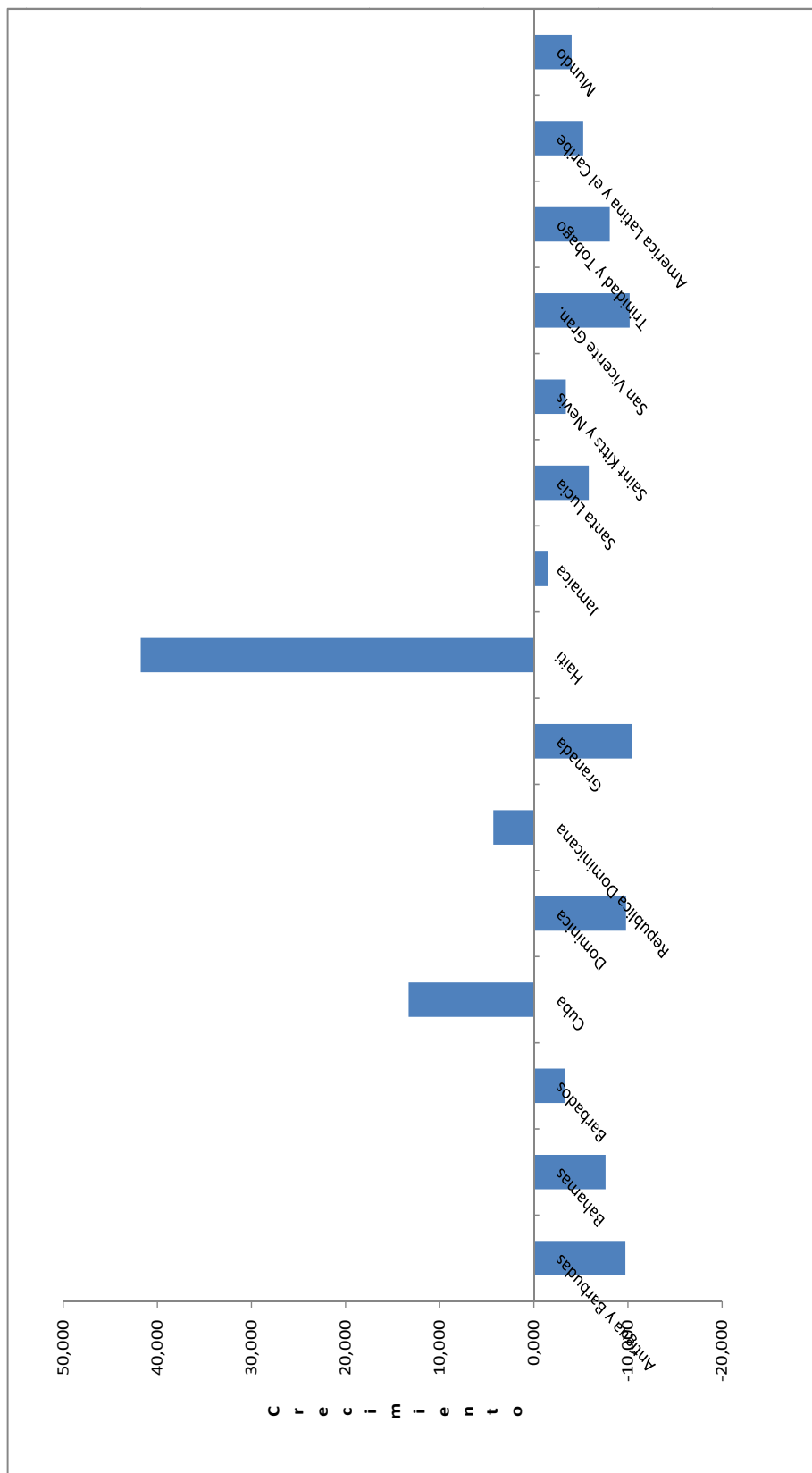

3.4 EXPLICACIÓN DE LA EVOLUCIÓN DEL IDH A PARTIR DE LOS INGRESOS POR TURISMO INTERNACIONAL.

A continuación se ha querido comprobar si hay algún tipo de relación entre la evolución del IDH y los ingresos (divisas) por turismo que ha obtenido Cuba en estos años, para lo cual comprobamos también la relación que hay con el PIB.

3.4.1 RELACIÓN ENTRE EL PRODUCTO INTERNO BRUTO Y LOS INGRESOS POR TURISMO INTERNACIONAL.

Llegados a este punto de los análisis, se trataba de tener una explicación del comportamiento del Producto Interno Bruto. Para ello, se ha tratado de expresar, el comportamiento durante 15 años, del PIB en función de los Ingresos por Turismo Internacional, siendo esta última la variable independiente, y el Producto Interno Bruto la variable dependiente.

El modelo lineal que hemos obtenido presenta un coeficiente de correlación de 0,86027511 y, un poder explicativo de 74,007326 por ciento.

$$\text{MODELO : } Y = 1.814,014 + 1,649165X \quad (3.1)$$

Como se observa, el Coeficiente de Correlación supera el 0,75 por ciento, luego podemos afirmar que, el grado de asociación lineal que existe entre las variables analizadas es positivo, además, el modelo lineal para esta distribución refleja convenientemente la dependencia estadística entre las variables, pues, el Coeficiente de Determinación se acerca al 0,75 por ciento, es decir, que los Ingresos por Turismo Internacional de Cuba, explican en un 74,00 por ciento, la evolución del Producto Interno Bruto.

El modelo nos dice, también, que una media de 1.233,47 millones de dólares de Ingresos por Turismo Internacional, ha hecho aumentar el Producto Interno Bruto como promedio anual en 3.848,13 millones de dólares o, bien, que el 1 por ciento de incremento de los Ingresos por Turismo Internacional, ha hecho aumentar el Producto Interno Bruto en 1,65 millones de dólares.

Se puede afirmar entonces que:

- La evolución de los Ingresos por Turismo Internacional de Cuba, proporciona una explicación aceptable, de la evolución del Producto Interno Bruto.

Periodo	1990-2004
Variable Dependiente Y	Producto Interno Bruto
Variable Independiente X	Ingresos por Turismo Internacional
Coefficiente de Correlación	0,86027511
Coefficiente de Determinación	0,74007326
Modelo	$Y = 1.814,01541 + 1,64910651 X$
X media	1.233,47
Y media	3.848,13
¿Qué explica?	El Producto Interno Bruto es positivo cuando aumentan los Ingresos por turismo Internacional

Figura 3.5: Modelo Lineal que explica la Evolución del Producto Interno Bruto: Ingresos por Turismo Internacional.

Fuente: Elaboración propia

3.4.2 RELACIÓN ENTRE LA EVOLUCIÓN DEL ÍNDICE DE DESARROLLO HUMANO, IDH, Y LA EVOLUCIÓN DE LOS INGRESOS POR TURISMO INTERNACIONAL.

Teniendo en cuenta el aporte significativo de los Ingresos por Turismo Internacional en el Producto Interno Bruto se ha querido, evaluar, su relación con la evolución del IDH de Cuba, lo que se trata de confirmar, mediante un modelo la relación entre ambas variables.

Al relacionar la evolución del IDH como variable dependiente, con los Ingresos por Turismo Internacional como variable independiente, se comprueba que hay una buena correlación entre ambas variables, de 1990 a 2004, pues el Coeficiente de Correlación es 0,87120333, siendo el Coeficiente de Determinación positivo, 0,75899524.

$$\text{MODELO : } Y = 0,67708352 + 0,0000736X \quad (3.2)$$

Al superar el Coeficiente de Determinación el 0,75 por ciento, quiere decir, que la evolución de los Ingresos por Turismo Internacional explica la evolución del IDH. Siendo así, cuando se conoce el comportamiento de los Ingresos por Turismo Internacional de Cuba, se puede predecir con cierta aproximación la evolución del IDH cada año. Concretamente el modelo dice, que una media de 1.233,46 millones de dólares de Ingresos por Turismo Internacional, ha hecho aumentar el IDH como promedio anual en 0,77, o, bien, que un 1 por ciento de incremento de los Ingresos por Turismo Internacional ha hecho aumentar el IDH en 0,0000736.

Según los resultados mostrados en el análisis, se puede plantear que:

- Hay una relación entre la evolución del IDH y la de los Ingresos por Turismo Internacional.

Para este análisis, se utilizó los datos de la PPA y la tasa de crecimiento mostrados en la Tabla 3.9, pero según la fuente portadora¹⁰⁰, la PPA de tres años (1991,1994 y 2002), coincide con los años anteriores, argumentando que para los países que no pertenecen al Banco Mundial, caso de Cuba, se usaron estimaciones de la PPA provistas por las Penn World Tables de la

¹⁰⁰PNUD (1995-2005): "Informes sobre Desarrollo Humano". (36)

Universidad de Pennsylvania (Aten, Heston y Summers, 2001,2002), realizando estimaciones en algunos casos sobre datos de años anteriores.

Por tal motivo, se valoró posteriormente que ocurriría en el modelo, si el dato de los años mencionados anteriormente no fuera exactamente el mismo del año anterior, para ello se obtuvo el valor de la PPA, calculando la media entre los años, obteniendo, (2.806, 3.050, y 5.329,5), correspondiente a los años 1991, 1994 y 2002 respectivamente.

Los modelos lineales resultantes, aportan coeficientes de correlación de 0,84489608, cuando se trata de explicar el comportamiento del PIB a través de los ingresos por turismo internacional y, utilizando esta propia variable como independiente se obtuvo un coeficiente de correlación de 0.8698541, cuando se relaciona con la evolución del IDH.

Como se observa los resultados son similares al análisis anterior, confirmando el poder predictivo asociado al coeficiente de determinación en ambos escenarios.

En este trabajo se explica la relación entre las variables estudiadas, a través de modelos lineales simples obteniendo resultados positivos, lo que confirma que se pueden estudiar otros modelos cuando la curva de regresión obtenida sea exponencial , logarítmica, etc., que podrán aportar información adicional sobre este análisis.

Periodo	1990-2004
Variable Dependiente Y	Índice de Desarrollo Humano
Variable Independiente X	Ingresos por Turismo Internacional
Coefficiente de Correlación	0,87120333
Coefficiente de Determinación	0,75899524
Modelo	Y= 0,67708352 + 0,0000736 X
X media	1.233,47
Y media	0,76786667
¿Qué explica?	El Índice de Desarrollo Humano es positivo cuando aumentan los Ingresos por Turismo Internacional

Figura 3.6: Modelo Lineal que explica la Evolución del Índice de Desarrollo Humano: Ingresos por Turismo Internacional.

Fuente: Elaboración propia

Tabla 3.9: Evolución del Índice de Desarrollo Humano de Cuba, Ingresos Por Turismo Internacional y Producto Interno Bruto.

Años	Ingresos por Turismo (millones se \$)	Población en millones	Ingresos per cápita (\$usa/per capita)	Crec. (%)	IDH	Crec. (%)	PPA	Crec. (%)
1990	243	10,9	22,294		0,711		2200	
1991	402	10,9	36,881	65,432	0,666	-6,329	2200	0
1992	443	10,9	40,642	10,199	0,769	15,465	3412	55,091
1993	636	10,9	58,349	43,567	0,726	-5,592	3000	-12,075
1994	763	10,9	70	19,969	0,723	-0,413	3.000	0
1995	963	11	87,545	25,065	0,729	0,83	3.100	3,333
1996	1.231	11	111,909	27,83	0,74	1,509	3.336	7,629
1997	1.338	11,1	120,541	7,713	0,765	3,378	3.100	-7,088
1998	1.759	11,1	158,468	31,465	0,783	2,353	3.967	27,968
1999	1.901	11,1	171,261	8,073	0,853	8,94	4.270	7,629
2000	1.737	11,2	155,089	-9,443	0,795	-6,8	4.519	5,84
2001	1.692	11,2	151,071	-2,591	0,806	1,384	5.259	16,375
2002	1.633	11,2	145,804	-3,487	0,809	0,372	5.259	0
2003	1.846	11,2	164,821	13,043	0,817	0,989	5.400	2,681
2004	1.915	11,2	170,982	3,738	0,826	1,102	5.700	5,556
2005	1.920	11,2	171,429	0,261				

Fuente: Elaboración propia.

Figura 3.7: Crecimiento de los Ingresos por turismo Internacional, Índice de Desarrollo Humano y Paridad del Poder Adquisitivo .

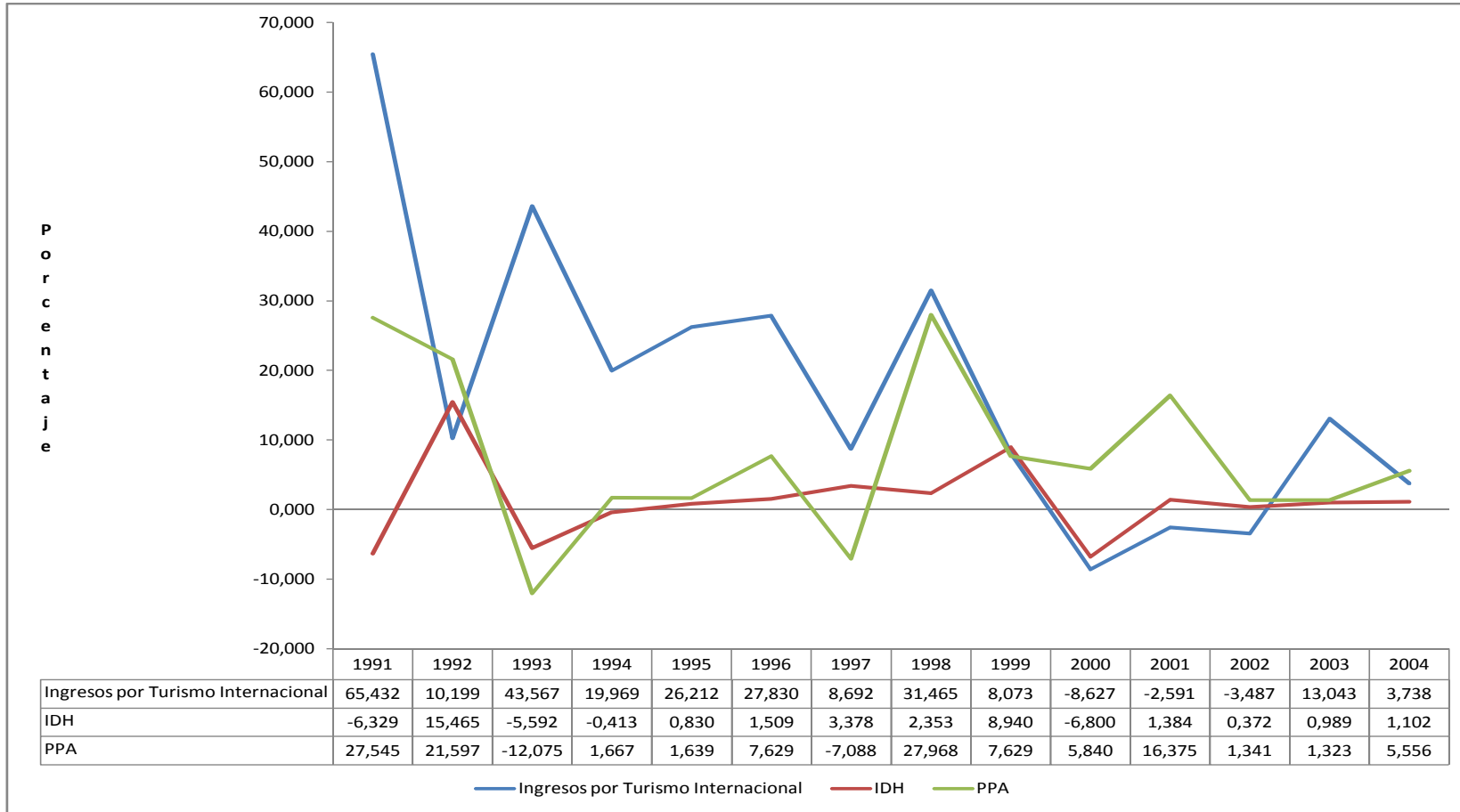

3.5 APROXIMACIÓN A LA EVALUACIÓN DE LA SOSTENIBILIDAD DEL MODELO DE DESARROLLO DE CUBA.

3.5.1 INTRODUCCIÓN.

En apartados anteriores llegamos a la conclusión de que para lograr un desarrollo sostenible tenemos que ser capaces de satisfacer las necesidades económicas, sociales y ambientales sin comprometer la capacidad de las futuras generaciones para cubrir las suyas. Desde una perspectiva medio-ambiental, esta premisa cobra mayor relevancia puesto que son los recursos naturales, el lugar y la materia prima necesaria para el desarrollo de las actividades económicas y sociales.

Las principales preocupaciones medioambientales actuales incluyen la fuerte emisión de gases de efecto invernadero, que está dando lugar al cambio climático, la calidad del aire, el estrés hídrico y la calidad del agua, las pautas de consumo no sostenibles, el tratamiento de los residuos, la pérdida de la biodiversidad, la degradación del suelo y, en general, el uso insostenible de los recursos naturales.

Uno de los objetivos más importantes de las Estrategias de Desarrollo Sostenibles es fomentar el consumo y la producción sostenibles atendiendo al desarrollo social y económico, respetando la capacidad de carga de los ecosistemas y disociando el crecimiento económico de la degradación medioambiental. El diagnóstico en materia de sostenibilidad en la producción y el consumo se realiza desde la perspectiva de la eficiencia en el uso de los recursos y la producción y el consumo sostenibles.

El principal objetivo de esta sección es analizar el desacoplamiento de los resultados alcanzados en el modelo de desarrollo de Cuba visto a través de las variables Índice de Desarrollo Humano y Producto Interno Bruto, respecto al supuesto, de un mayor consumo de recursos naturales y la generación de más contaminación y residuos.

A continuación se presenta una evaluación de la evolución de algunos indicadores asociados al medio ambiente. En la sección 3.5.2 se presta especial atención a la eficiencia en el consumo de recursos energéticos y en la 3.5.3 a la emisión de gases de efecto invernadero.

3.5.2 EFICIENCIA EN EL CONSUMO DE RECURSOS ENERGÉTICOS

- Intensidad Energética.

En lo referente a la eficiencia energética, el principal indicador, la Intensidad Energética, entendida como la relación que existe entre el Consumo Total de Energía por cada millón de dólares del PIB, ha mantenido una tendencia creciente desde 1995 hasta 2005, en un 123,74 por ciento como muestra la Tabla 3.10.

Si se analizan los dos periodos en los que se diferencian el modelo de desarrollo de Cuba, según el análisis de la evolución del Índice de Desarrollo Humano, se observa que en ambos crece la Intensidad Energética.

En el periodo 1995-2000 crece en un 55,13 por ciento y del año 2000 a 2005 crece en un 44,22 por ciento, disminuyendo en este último en 10,91 puntos porcentuales.

La Figura 3.8 informa que la curva de Intensidad Energética de Cuba y América Latina tienen características similares.

En los países del entorno de Cuba crece este ratio en un 204,65 por ciento, 80,91 puntos porcentuales más que en Cuba, igualmente es superior en los dos periodos analizados,

- Consumo de Energía.

El consumo de energía primaria y secundaria crece en el período de 1994 a 2006 en un 33,24 por ciento y 12,39 por ciento respectivamente, Tabla 3.11. El consumo total de energía crece en un 23,18 por ciento.

En lo que respecta al consumo de Energía Primaria y Secundaria en Cuba con respecto a la región de América Latina y el Caribe, Cuba se sitúa a niveles inferiores de consumo en 7,9 y 28,10 puntos porcentuales, lo cual se observa en la Tabla 3.11.

Al igual ocurre en el consumo de Energía Total en el que Cuba presenta 17,52 puntos porcentuales inferiores al la región de América latina y el Caribe, Figura 3.9.

- Consumo de Hidrocarburos per capita.

En la Figura 3.10 se observa que el consumo de hidrocarburos per capita en Cuba crece un 74,15 por ciento superior al consumo que experimentan los países de la región de América Latina y el Caribe de un 9,84

Tabla 3.10: Intensidad Energética del PIB: Consumo Total de Energía (millones de dólares) por cada millón de dólares del PIB.

Años	CUBA						AMERICA LATINA Y EL CARIBE					
	Consumo total de Energía (miles de barriles eq. de petróleo)	Precio Promedio Petróleo Crudo (\$USD/ barril)	Consumo Total de Energía (millones de dólares)	PIB (millones de dólares)	Intensidad Energética (Consumo total de energía/ PIB)	Crec. (%)	Consumo Total de Energía (miles de barriles eq. de petróleo)	Precio Promedio Petróleo Crudo (\$USD/ barril)	Consumo Total de Energía (millones de dólares)	PIB (millones de dólares)	Intensidad Energética (Consumo total de energía/ PIB)	Crec. (%)
1994	56.021,23	15,95	893.538,62	23.892,63	37,40		2.702.302,52	15,95	43.101.725,19	1.796.718,76	23,99	
1995	51.569,15	17,20	886.989,38	24.479,72	36,23	-3,11	2.790.529,08	17,20	47.997.100,18	1.804.808,94	26,59	10,86
1996	58.717,42	20,37	1.196.073,85	26.398,62	45,31	25,04	2.887.739,52	20,37	58.823.254,02	1.871.179,98	31,44	18,21
1997	60.080,84	19,27	1.157.757,79	27.133,41	42,67	-5,82	3.032.853,73	19,27	58.443.091,38	1.973.863,42	29,61	-5,81
1998	58.092,03	13,07	759.262,83	27.176,59	27,94	-34,52	3.091.618,04	13,07	40.407.447,78	2.022.896,11	19,98	-32,54
1999	60.892,64	17,98	1.094.849,67	28.858,48	37,94	35,80	3.149.191,15	17,98	56.622.456,88	2.030.282,18	27,89	39,62
2000	60.861,10	28,23	1.718.108,85	30.565,40	56,21	48,16	3.158.552,43	28,23	89.165.935,10	2.111.723,49	42,22	51,40
2001	60.966,25	24,33	1.483.308,86	31.538,88	47,03	-16,33	3.173.156,34	24,33	77.202.893,75	2.119.462,84	36,43	-13,73
2002	59.886,57	24,95	1.494.169,92	31.988,21	46,71	-0,68	3.205.071,02	24,95	79.966.521,95	2.112.058,78	37,86	3,94
2003	61.983,64	28,89	1.790.707,36	33.201,46	53,93	15,47	3.249.953,30	28,89	93.891.150,84	2.158.234,29	43,50	14,90
2004	62.812,60	37,36	2.346.678,74	35.117,38	66,82	23,90	3.500.970,88	37,36	130.796.272,08	2.289.105,56	57,14	31,34
2005	66.499,91	53,35	3.547.770,20	43.763,05	81,07	21,32	3.645.274,06	53,35	194.475.371,10	2.400.390,16	81,02	41,79
1995-2005						123,74						204,65
1995-2000						55,13						58,77
2000-2005						44,22						91,88

Fuente: Elaboración propia a partir de:

Comisión Económica para América Latina y el Caribe. "CPALSTAT: Bases de Datos y Publicaciones Estadísticas", en www.eclac.org/estadisticas/bases/. (38)

International Monetary Fund: International Financial Statistics (IFS). (72)

Figura 3.8: Crecimiento de la Intensidad Energética del PIB en Cuba y América latina y el Caribe 1995-2005 .



Tabla 3.11: Evolución del Consumo de Energía Primaria y Secundaria en Cuba y América Latina y el Caribe (Terajoules).

Años	CUBA				AMERICA LATINA Y EL CARIBE			
	Consumo de Energía Primaria (Terajoules)	Crec (%)	Consumo de Energía Secundaria (Terajoules)	Crec (%)	Consumo de Energía Primaria (Terajoules)	Crec. (%)	Consumo de Energía Secundaria (Terajoules)	Crec (%)
1994	168.279,68		157.010,68		4.688.744,87		11.002.323,22	
1995	143.189,44	-14,91	156.249,65	-0,48	4.737.433,33	1,04	11.465.927,21	4,21
1996	168.256,79	17,51	172.689,12	10,52	4.778.194,43	0,86	11.989.624,08	4,57
1997	163.174,57	-3,02	185.688,12	7,53	4.983.229,31	4,29	12.627.202,66	5,32
1998	161.040,62	-1,31	176.273,96	-5,07	5.087.484,59	2,09	12.864.165,51	1,88
1999	178.506,92	10,85	175.069,55	-0,68	5.130.996,12	0,86	13.154.955,47	2,26
2000	171.394,72	-3,98	181.998,63	3,96	5.003.383,01	-2,49	13.336.925,35	1,38
2001	176.994,08	3,27	177.009,83	-2,74	5.240.578,74	4,74	13.184.528,12	-1,14
2002	185.270,98	4,68	162.463,71	-8,22	5.429.785,40	3,61	13.180.635,73	-0,03
2003	193.995,69	4,71	165.915,75	2,12	5.685.318,18	4,71	13.185.714,47	0,04
2004	174.872,74	-9,86	189.852,09	14,43	5.841.305,39	2,74	14.487.274,71	9,87
2005	193.334,32	10,56	192.801,09	1,55	6.361.864,21	8,91	14.804.620,09	2,19
2006	224.220,68	15,98	176.463,27	-8,47	6.619.590,75	4,05	15.457.647,13	4,41
1994-2005		33,24		12,39		41,18		40,49

Fuente: Elaboración propia a partir de:

Comisión Económica para América Latina y el Caribe. "CPALSTAT: Bases de Datos y Publicaciones Estadísticas", en www.eclac.org/estadisticas/bases/. (38)

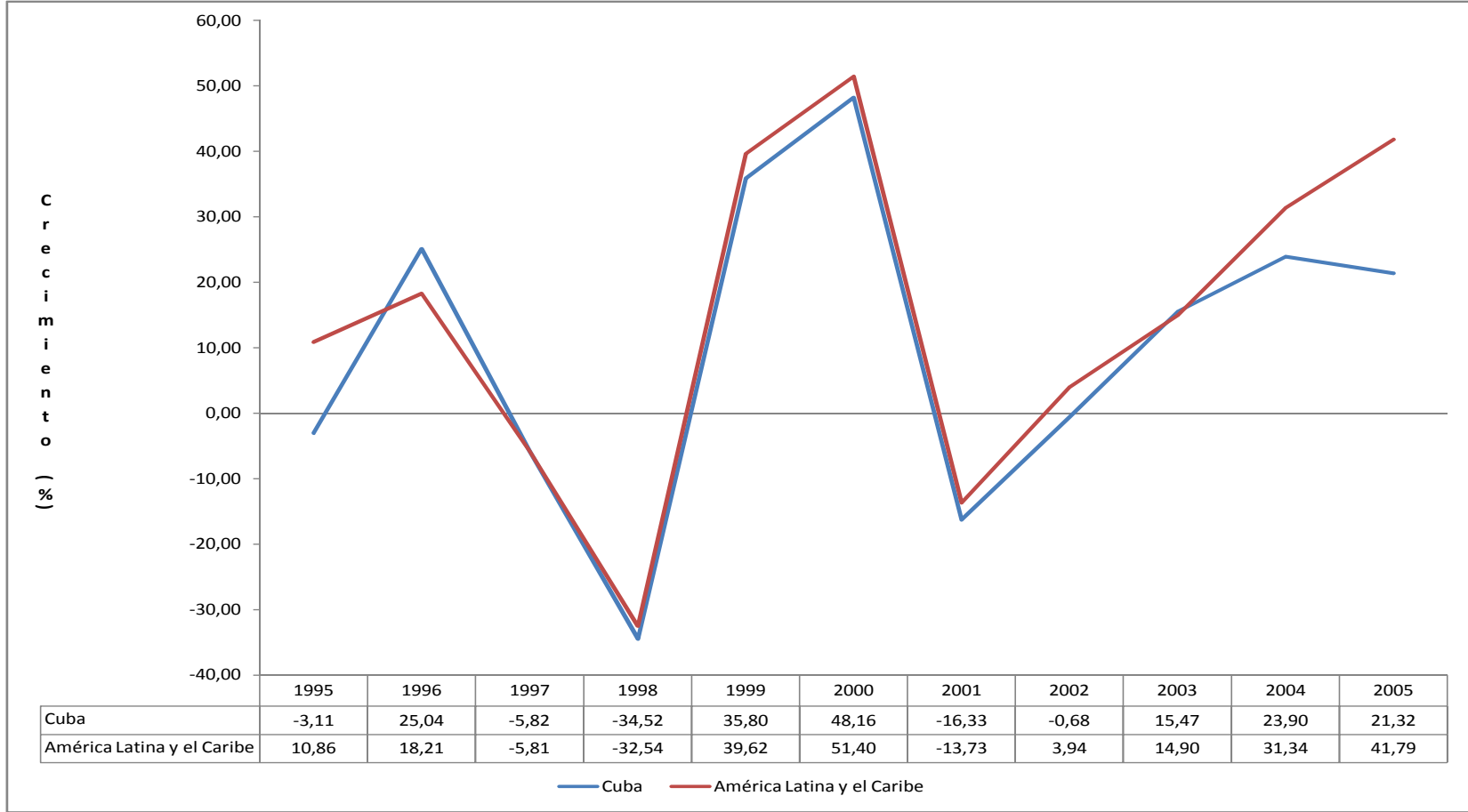
Tabla 3.12: Evolución del Consumo de Energía Total en Cuba y América Latina y el Caribe (miles de barriles equivalentes de petróleo).

Años	CUBA		AMERICA LATINA Y EL CARIBE	
	Consumo de Energía Total (miles de barriles eq. de) petróleo	Crec. (%)	Consumo de Energía Total (miles de barriles eq. de) petróleo	Crec. (%)
1994	56.021,23		2.702.302,52	
1995	51.569,15	-7,95	2.790.529,08	3,26
1996	58.717,42	13,86	2.887.739,52	3,48
1997	60.080,84	2,32	3.032.853,73	5,03
1998	58.092,03	-3,31	3.091.618,04	1,94
1999	60.892,64	4,82	3.149.191,15	1,86
2000	60.861,10	-0,05	3.158.552,43	0,30
2001	60.966,25	0,17	3.173.156,34	0,46
2002	59.886,57	-1,77	3.205.071,02	1,01
2003	61.983,64	3,50	3.249.953,30	1,40
2004	62.812,60	1,34	3.500.970,88	7,72
2005	66.499,91	5,87	3.645.274,06	4,12
2006	69.005,45	3,77	3.802.123,28	4,30
1994-2005		23,18		40,70

Fuente: Elaboración propia a partir de:
Comisión Económica para América Latina y el Caribe.
“CPALSTAT: Bases de Datos y Publicaciones Estadísticas”,
en www.eclac.org/estadisticas/bases/. (38)

Tabla 3.13: Evolución del Consumo de Hidrocarburos por Habitantes en Cuba y América Latina y el Caribe (kilogramos de petróleo equivalentes por habitantes).

Años	CUBA		AMÉRICA LATINA Y EL CARIBE	
	kg de petróleo/ habitante	Crec (%)	kg de petróleo/ habitante	Crec (%)
1994	358,87		513,58	
1995	343,61	-4,25	524,04	2,04
1996	388,99	13,21	534,68	2,03
1997	411,99	5,91	539,01	0,81
1998	415,16	0,77	554,16	2,81
1999	444,11	6,97	537,39	-3,03
2000	494,69	11,39	528,41	-1,67
2001	492,51	-0,44	522,40	-1,14
2002	466,75	-5,23	515,53	-1,32
2003	489,08	4,78	509,70	-1,13
2004	518,21	5,96	546,09	7,14
2005	573,31	10,63	551,53	1,00
2006	624,98	9,01	564,13	2,28
1994-2006		74,15		9,84

Fuente: Elaboración propia a partir de:
Comisión Económica para América Latina y el Caribe.
“CPALSTAT: Bases de Datos y Publicaciones Estadísticas”,
en www.eclac.org/estadisticas/bases/. (38)

Figura 3.9: Crecimiento del Consumo Total de Energía en Cuba y América Latina y el Caribe, 1994-2006 .



Figura 3.10: Crecimiento del Consumo de Hidrocarburos por Habitantes en Cuba y América Latina y el Caribe, 1994-2006 .



Se puede concluir que la eficiencia energética, vista a través de este ratio, muestra resultados negativos, pudiendo existir un consumo excesivo o poco eficiente de los recursos energéticos (petróleo), lo que supone un crecimiento de Gases de Efecto Invernadero, de contaminantes locales, y agrava la ya elevada dependencia energética, lo que provoca a su vez un aumento de la vulnerabilidad económica.

En la sección anterior se planteo que, mediante modelos se puede explicar no solo la evolución del PIB, en función de la evolución de los ingresos por turismo internacional, sino también que la evolución de los ingresos por divisas que el país obtiene por turismo internacional también explican la evolución del IDH.

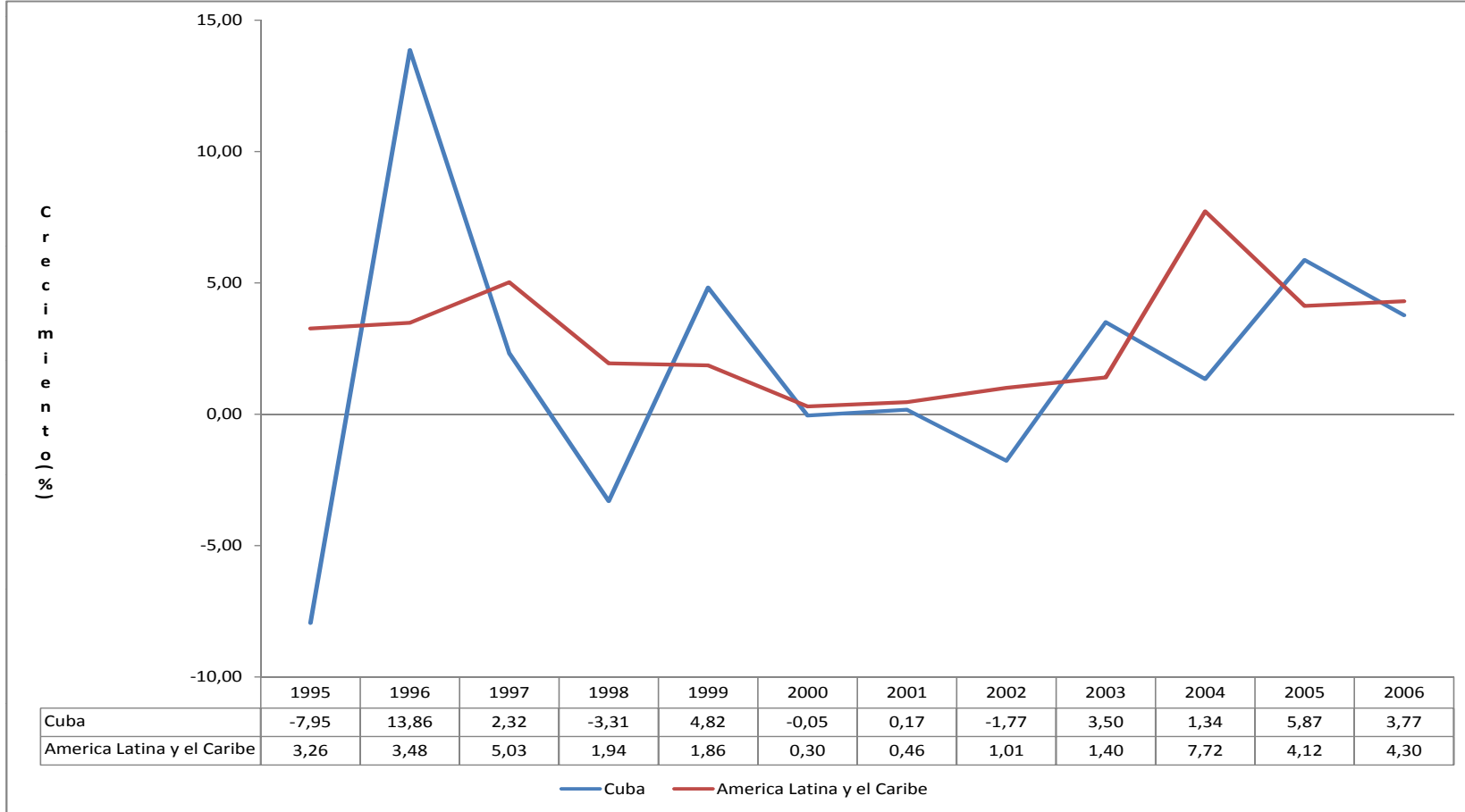
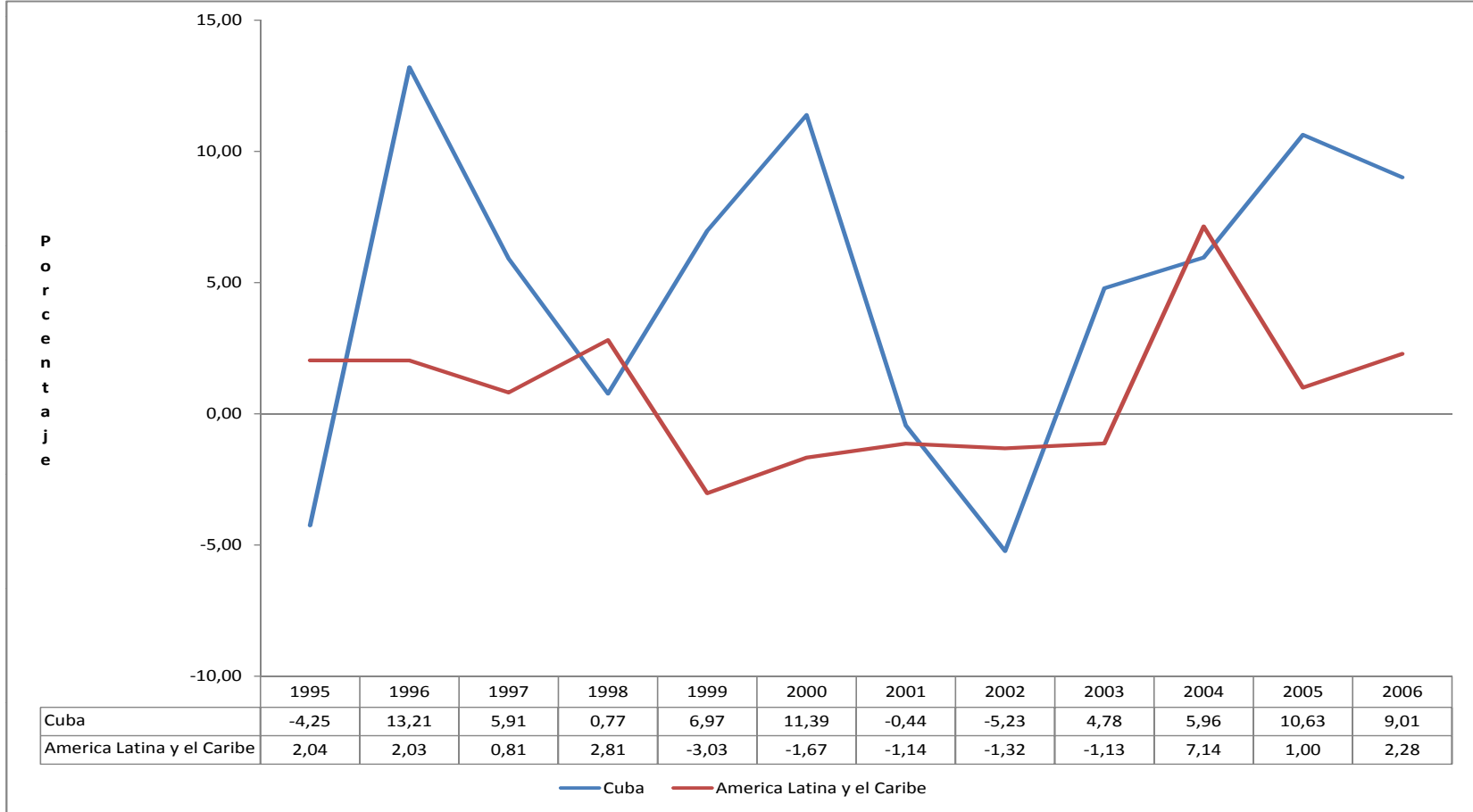
Por tal motivo, se selecciono otro ratio para evaluar la eficiencia energética, que consiste en analizar la evolución que experimenta el consumo de energía total con respecto a los ingresos que se obtienen por el turismo internacional.

La figura 3.11 muestra la evolución de este ratio, observándose que en el periodo 1995-2005 experimenta un crecimiento de 100,61 por ciento, similar al que experimentó la Intensidad Energética.

Si se analizan los dos periodos en el que se ha diferenciado el modelo de desarrollo de Cuba, también se observa que crece en un 7,39 por ciento en el period de 1995-2000, y un 86,81 por ciento a partir del año 2000.

Este ratio confirma también que existe un consumo excesivo o poco eficiente de los recursos energéticos (petróleo).

Tabla 3.14: Consumo de Energía con relación a los Ingresos por Turismo Internacional.

CUBA				
Años	Consumo Total de Energía (millones de dólares)	Ingresos por Turismo Internacional (millones de dólares)	Consumo Total de Energía/ Ingresos por Turismo Internacional	Crec. (%)
1994	893.538,62	763	1.171,09	
1995	886.989,38	963	921,07	-21,35
1996	1.196.073,85	1.231	971,63	5,49
1997	1.157.757,79	1.338	865,29	-10,94
1998	759.262,83	1.759	431,64	-50,12
1999	1.094.849,67	1.901	575,93	33,43
2000	1.718.108,85	1.737	989,12	71,74
2001	1.483.308,86	1.692	876,66	-11,37
2002	1.494.169,92	1.633	914,98	4,37
2003	1.790.707,36	1.846	970,05	6,02
2004	2.346.678,74	1.915	1.225,42	26,33
2005	3.547.770,20	1.920	1.847,80	50,79
1995-2005				100,61
1995-2000				7,39
2000-2005				86,81

Fuente: Elaboración propia a partir de:
 Comisión Económica para América Latina y el Caribe:
 “CPALSTAT: Bases de Datos y Publicaciones Estadísticas”,
 en www.eclac.org/estadisticas/bases/. (38)

Figura 3.11: Crecimiento del Consumo Total de Energía /Ingresos por Turismo Internacional.

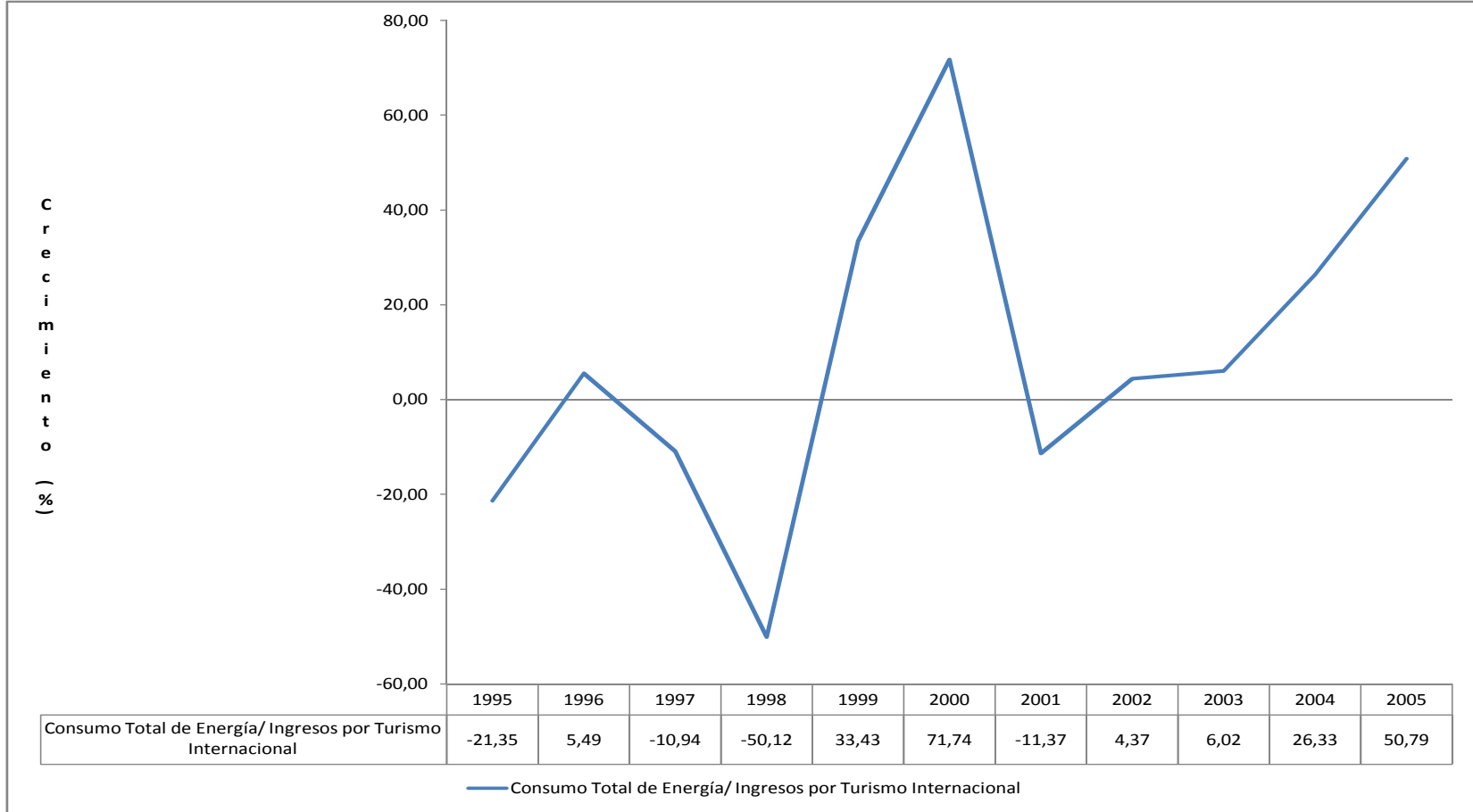

3.5.3 EMISIÓN DE SUSTANCIAS CONTAMINANTES QUE AFECTAN LA CAPA DE OZONO.

En los últimos años el incremento de las temperaturas y las catástrofes naturales han puesto de manifiesto los efectos negativos del cambio climático.

En el marco de los objetivos internacionales y, en particular, europeos, los gobiernos tienen como objetivo limitar el crecimiento de sus emisiones netas de Gases de Efecto Invernadero al 15 por ciento en el periodo 2008-2012 frente a los niveles del año base.

A continuación se expondrá como se comporta en Cuba la emisión de sustancias contaminantes que afectan la capa de ozono, siendo necesario precisar, que existen dificultades con la información, pues no hay constancia de datos suficientes de los indicadores que se miden internacionalmente sobre este tema.

Las emisiones totales de dióxido de carbono (CO₂) equivalentes en Cuba en 2002 han supuesto 39,041 millones de toneladas, lo que representa un 49,61 por ciento más que en 1994.

La Tabla 3.15 muestra los datos de la emisión de toneladas de CO₂ en Cuba por cada millón de dólares producidos (unidad de PIB) en el periodo 1994-2002, y su evolución se dibuja en la Figura 3.12, observando que experimenta un crecimiento de 11,74 por ciento en dicho periodo.

La Tabla 3.15 muestra también los datos de emisión de CO₂ por habitante y su evolución en la Figura 3.13. Se observa que existe un crecimiento del 45,60 por ciento en el periodo analizado.

En el propio año 2002 el consumo energético es responsable del 93,82 por ciento de las emisiones de Gases de Efecto Invernadero, como consecuencia del uso intensivo de energías fósiles, empleadas como energías primarias en la producción de electricidad y como energía final en el resto de los sectores, especialmente en procesos industriales, Figura 3.14.

En cuanto al Consumo de sustancias agotadoras de la capa de ozono, existe información estadística de los años 2001 a 2006, observándose que existe un decrecimiento en su consumo en un -23,17 por ciento, pero llama la atención en la Figura 3.15, que en al año 2006 existe un crecimiento de 4,43 por ciento.

Tabla 3.15: Emisión de CO₂ en Cuba, 1994-2002 (toneladas de dióxido de carbono por cada millón de dólares) y Emisión de CO₂ por habitante.

Años	CO ₂ / unidad de PIB (ton./ millón de dólares)	Crec (%)	CO ₂ / habitante (ton./ habitante)	Crec (%)
1994	1.092,22		2,39	
1995	1.146,69	4,99	2,55	6,59
1996	1.118,95	-2,42	2,69	5,23
1997	1.157,43	3,44	2,83	5,36
1998	1.153,31	-0,36	2,82	-0,20
1999	1.124,98	-2,46	2,92	3,58
2000	1.118,11	-0,61	3,05	4,33
2001	1.087,10	-2,77	3,06	0,32
2002	1.220,50	12,27	3,49	13,87
1994-2002		11,74		45,60

Fuente: Elaboración propia a partir de:
Comisión Económica para América Latina y el Caribe:
“CPALSTAT: Bases de Datos y Publicaciones Estadísticas”,
en www.eclac.org/estadisticas/bases/. (38)

Figura 3.12: Crecimiento de las Emisiones de CO₂ en Cuba por cada millón de dólares producidos, 1994-2002.



Figura 3.13: Crecimiento de las Emisiones de CO₂ en Cuba por habitantes, 1994-2002.



Figura 3.14: Emisiones de Gases de Efecto Invernadero por fuente emisora, Cuba 2002.

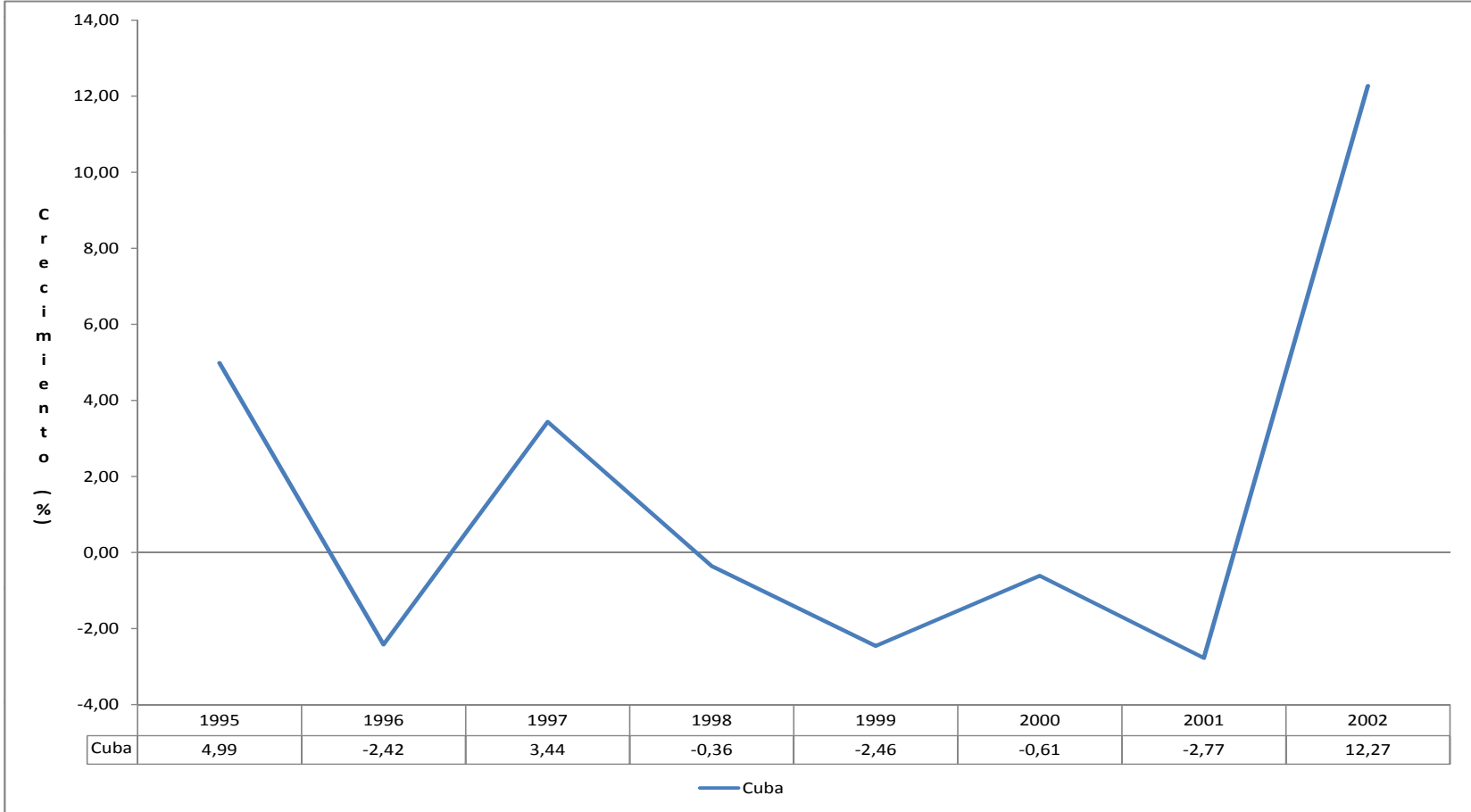

Tabla 3.16: Consumo de Sustancias Agotadoras de la Capa de Ozono, 2001-2006.

Sust. Controladas/ Actividad Consumidora (toneladas)	2001	2002	2003	2004	2005	2006
Total	719,91	612,25	585,99	601,01	529,60	553,08
Triclorofluorometano (CFC-11)						
Aerosoles (de uso médico)	40,40	40,00	39,00	34,72	45,59	52,08
Refrigeración	81,80	71,70	69,70	42,00	9,22	14,39
Diclorodifluorometano (CFC-12)						
Aerosoles (de uso médico)	90,80	81,47	80,64	94,25	68,86	52,18
Refrigeración	286,50	279,83	278,83	272,72	83,57	120,29
Triclorotrifluoroetano (CFC-113)						
Solventes	1,00	1,35	0,58	0,09	-	-
Diclorotetrafluoroetano (CFC-114)						
Refrigeración	0,70	12,49	12,00	1,08	0,95	0,50
Cloropentafluoroetano (CFC-115)						
Refrigeración	5,00	3,75	0,67	0,42	0,62	0,17
Tetracloruro de carbono						
Solventes	1,20	3,18	0,11	0,46	-	-
Uso en laboratorio	-	-	-	-	-	0,01
Metil cloroformo						
Solventes	0,11	0,04	-	0,02	0,01	-
Clorodifluorometano (HCFC-22)						
Refrigeración	181,90	83,00	64,72	123,00	293,64	286,99
Diclorofluorometano (HCFC-141b)						
Refrigeración	0,50	-	-	-	-	-
Espuma	-	-	-	-	-	0,47
Clorodifluoroetano (HCFC-142b)						
Espuma	-	0,44	-	-	-	-
Diclorodifluoroetano (HCFC-123)						
Refrigeración	1,50	-	0,20	-	0,14	-
Bromuro de metilo						
Agricultura	28,50	35,00	39,54	32,25	27,00	26,00
Crecimiento Anual		-14,95	-4,29	2,56	-11,88	4,43
Crecimiento 2001-2006						-23,17

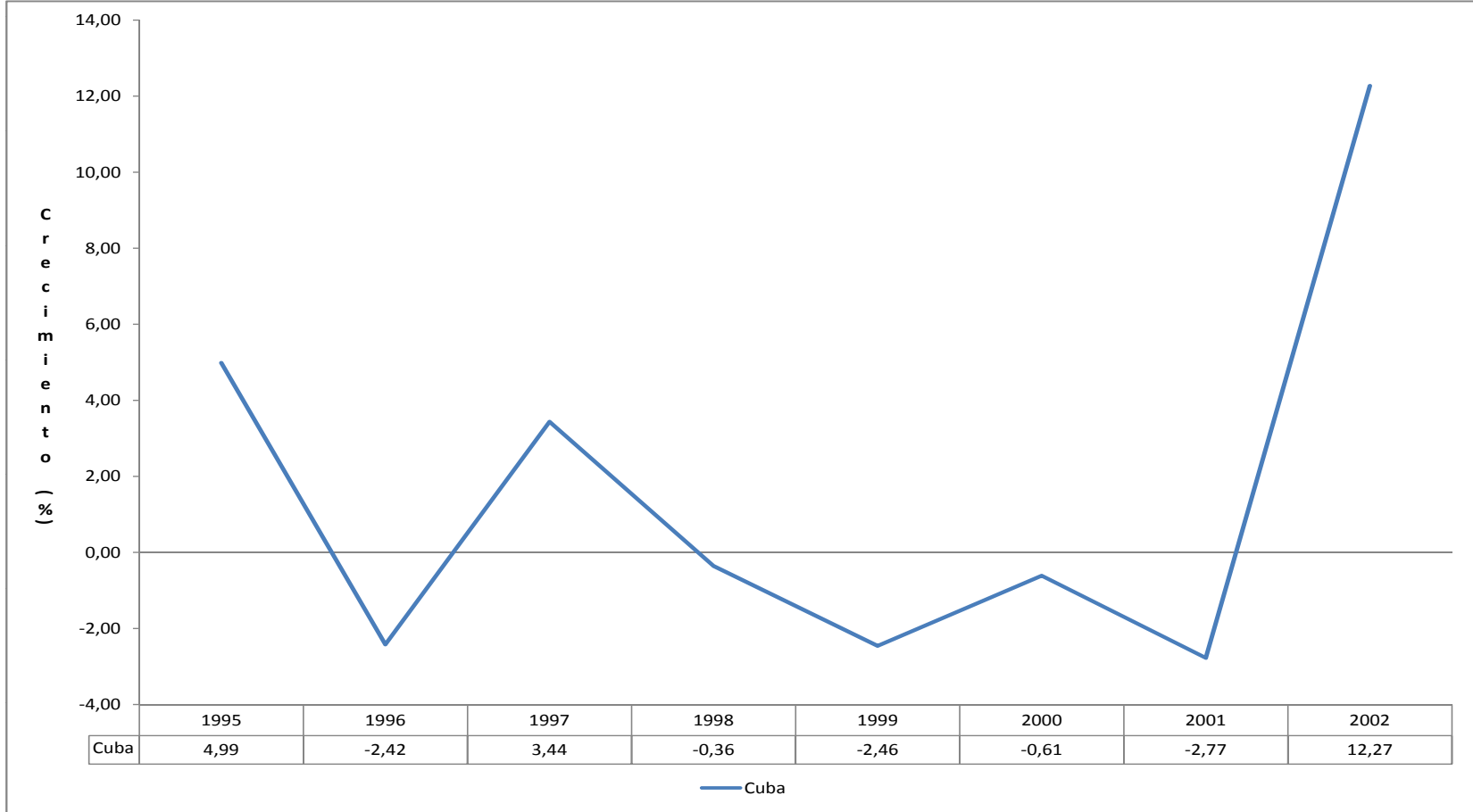
Fuente: Elaboración propia a partir de:

Oficina Nacional de Estadísticas (2007): "Anuario Estadístico de Cuba", 2007, Cuba, en www.one.cu. (39)

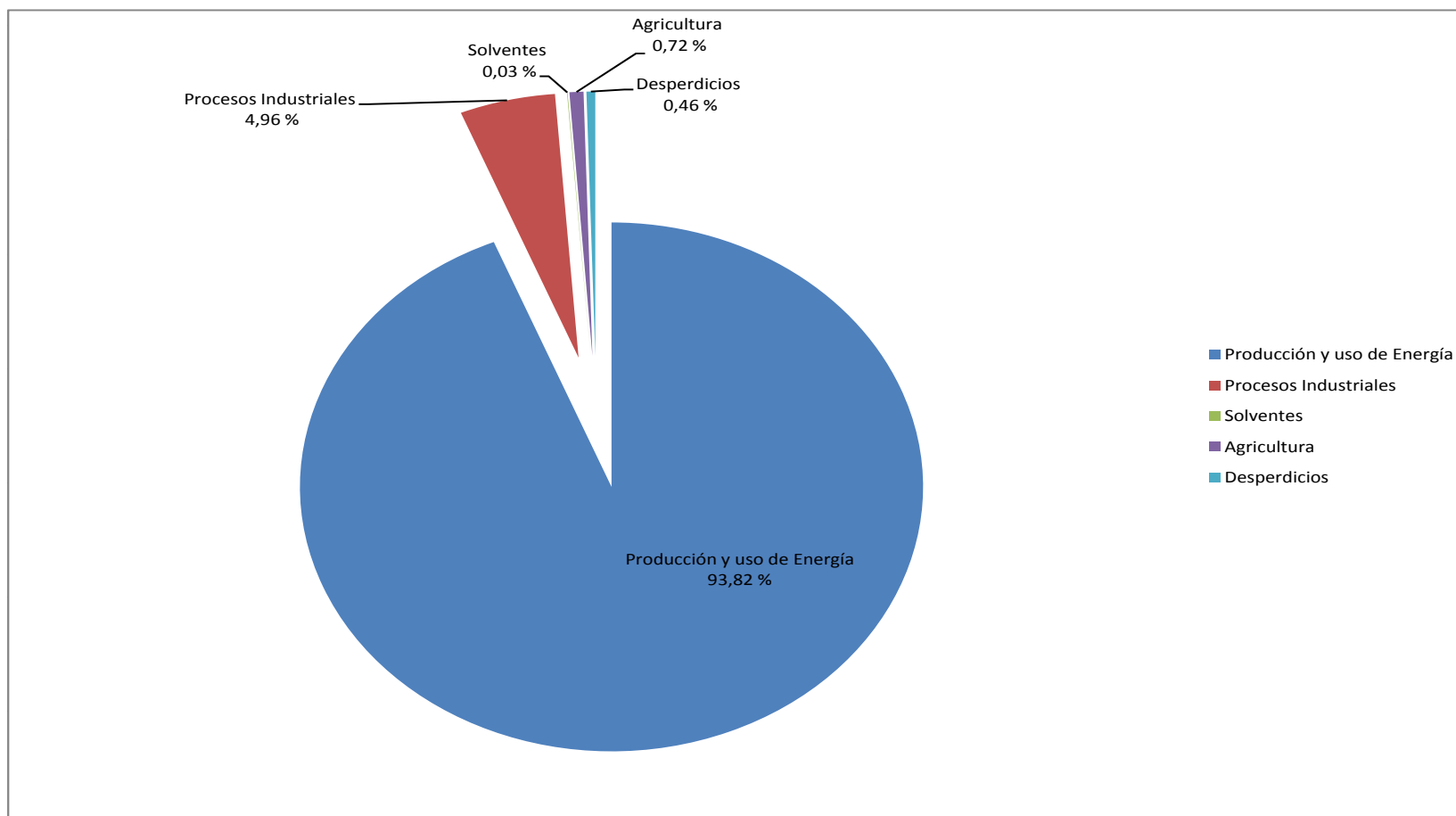
Figura 3.15: Crecimiento del Consumo de Sustancias Agotadoras de la Capa de Ozono en Cuba, 2001-2006.

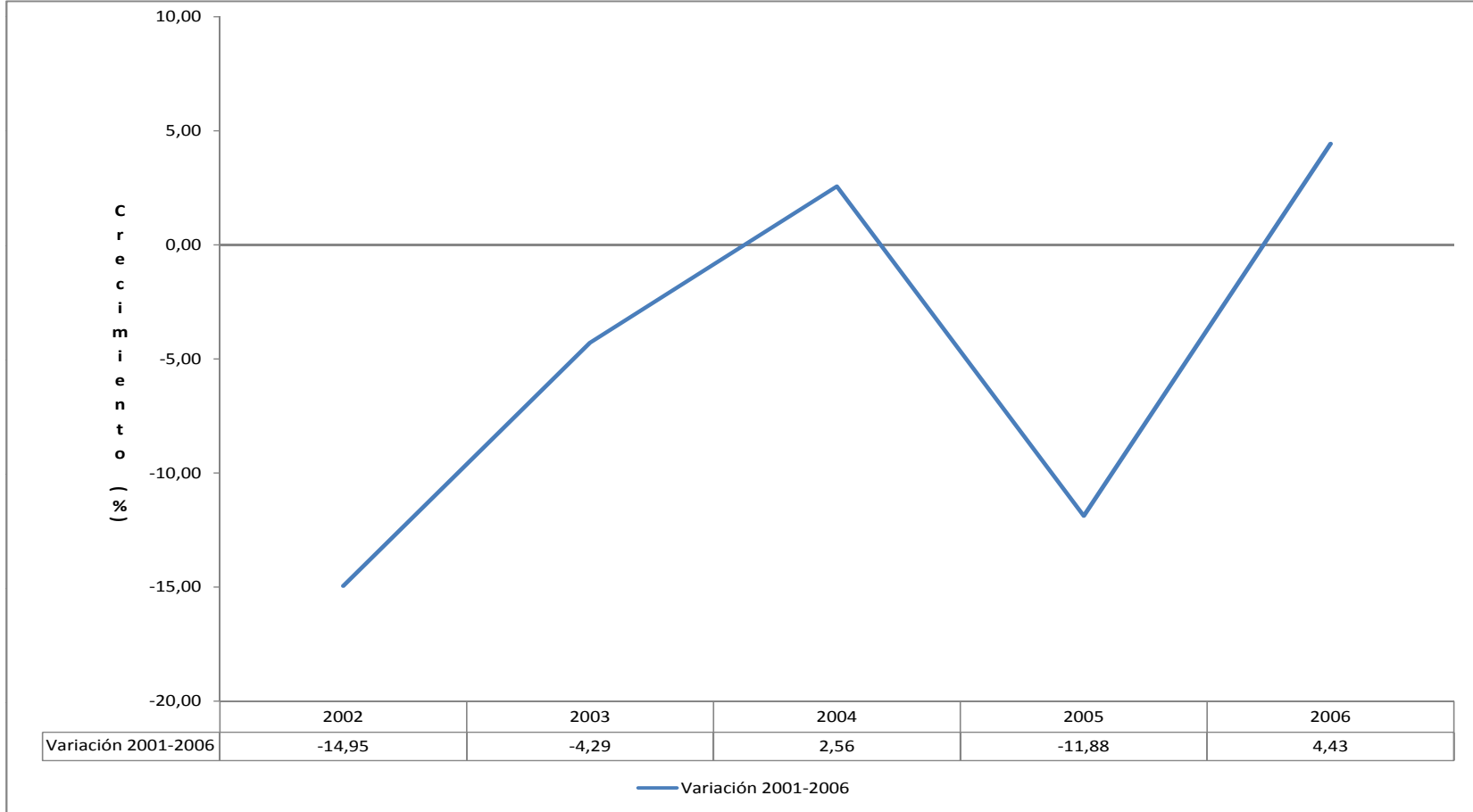

Capítulo 4

EVOLUCIÓN DE LA DEMANDA Y LA COMPETITIVIDAD DEL TURISMO RECEPTOR EN EL PERIODO 1995-2005 Y SUS CAUSAS

4.1 INTRODUCCIÓN

El turismo es una de las actividades económicas que más crece en el mundo a la vez que influye decisivamente en el desarrollo de un país, estimulando directamente las economías nacionales y locales. Ha experimentado un gran crecimiento y es previsible que siga creciendo a un ritmo importante en las próximas décadas, tanto a nivel mundial como a nivel de determinadas regiones. Debido al impulso que proporciona a un amplio espectro de sectores productivos y como fuente generadora de divisas, existe un interés creciente por el estudio y análisis de sus indicadores.

En este capítulo se examina la evolución del turismo en los últimos 10 años, resaltando la importancia y el potencial que en materia turística representa el Caribe, región donde se evalúa el desenvolvimiento de Cuba con respecto a otros países.

Para ello se exponen las principales fuentes de datos sobre la actividad turística brindada por la Organización Mundial del Turismo, destacando el papel clave de la información estadística a la hora de plantear cualquier estudio del sector turístico, tanto si se trata de hacer valoraciones de una situación en un determinado momento, como si el enfoque es el de plantear alternativas de futuro, y al mismo tiempo se presentan técnicas de análisis coyuntural y estructural que

permiten sintetizar la información contenida en los indicadores.

El Turismo es hoy para Cuba la principal fuente de divisas y, en esta investigación se plantea por tanto, que es necesario estudiar mucho más las relaciones entre un sector como este, la renta y el desarrollo sostenible en Cuba, de ahí, la necesidad de mostrar en éste capítulo algunas de las relaciones que pueden permitir mejorar el conocimiento en relación a dicha economía.

4.2 EVOLUCIÓN DE LA DEMANDA Y LA OFERTA TURÍSTICA EN EL MUNDO, EL CARIBE Y CUBA.

4.2.1 INTRODUCCIÓN.

El turismo representa una parte importante de la economía para un grupo importantes de países. Si se quiere comprender el turismo de forma adecuada hay que considerar con rigor sus distintos componentes y el peso relativo de los mismos.

Como actividad económica, el turismo, por una parte está definido por la demanda y el consumo de los visitantes, y por otra, el turismo se refiere a los bienes y servicios producidos para atender dicha demanda.

La evolución de la demanda y de la oferta turística pone de manifiesto la existencia de características concretas sobre: el dinamismo de la actividad, globalmente y por áreas geográficas, la adaptación de la oferta a la demanda, y la estructura de mercado. Estos aspectos observables en el ámbito internacional permiten hacer predicciones según evolucionen las variables que determinan el comportamiento de la oferta y la demanda.

Cuando se analiza la demanda turística exterior, se maneja información acerca de visitantes y turistas. La OMT, diferencia entre aquellos visitantes que pernoctan al menos una noche, que identifica con los turistas y, el resto, a los que llama visitantes. Nosotros hemos utilizado el concepto de turistas para hacer comparaciones con el Mundo y el Caribe

En la investigación hemos querido evaluar en un primer momento, la evolución del turismo internacional en el Mundo, basada en la información suministrada por la OMT sobre turismo receptor, lo que nos ha permitido realizar un análisis cuantitativo de las tendencias turísticas en términos de llegadas de turistas procedentes del extranjero y los ingresos por turismo internacional. En un segundo momento mostrar los resultados de la región del Caribe con respecto al Mundo y, por último, evaluar el comportamiento de Cuba con respecto al Mundo y el Caribe teniendo en cuenta las variables seleccionadas. Este estudio contempla el periodo 1995-2005.

4.2.2 EVOLUCIÓN DE LA DEMANDA EN EL MUNDO 1995-2005.

Desde 1950 la actividad turística ha crecido cada año, con una tasa de crecimiento media anual de 6,5 por ciento pasando de 25,3 millones a 540,6 millones en 1995 y un total de 806,8 millones de llegadas turísticas internacionales en el año 2005, y al 12,4 por ciento basándose en los ingresos turísticos internacionales (a precios corrientes y excluyendo el gasto del transporte internacional), pasando de 2,1 a 414,2 miles de millones de dólares USA en 1995, alcanzando los 682,7 miles de millones en el año 2006. (Tabla 4.1).

4.2.2.1 LLEGADAS DE TURISTAS INTERNACIONALES 1995-2005.

1. Periodo 1995-2000.

La segunda mitad de los años 90 continuó experimentando un crecimiento de las llegadas de turistas internacionales con una tasa de crecimiento media anual del 4,9 por ciento, superior en 0,7 puntos porcentuales a la alcanzada en los primeros cinco años de la década del 90, 4,2 por ciento, este resultado indica la fortaleza del turismo frente a la desaceleración económica experimentada a principios del periodo analizado¹⁰¹. Las regiones más sobresalientes entre 1995 y el año 2000: Oriente Medio 12,0 por ciento de crecimiento anual en llegada, Asia y el Pacífico 6,0 por ciento anual, y África 6,7 por ciento anual, con resultados por debajo de la media anual están Europa (4,7 por ciento anual) y las Américas (3,3 por ciento anual). Figura 4.1

Entre 1995 y 1998 se detuvo el crecimiento de llegadas en la región de Asia y el Pacífico, produciéndose una caída de cerca del uno por ciento durante dos años seguidos de su tasa de crecimiento medio anual. La zona que más influyó negativamente en este resultado fue Asia Oriental y el Pacífico afectada por la crisis financiera en la región manifestada en las caídas de sus monedas y los mercados de valores, acompañadas de perturbaciones sociales, provocando que las poblaciones de los países asiáticos afectados recortaran sus gastos discrecionales y sus actividades de placer. Se observa en la Figura 4.1 que en 1996 los resultados de esta área geográfica todavía eran buenos, con un incremento del 9,7 por ciento en las llegadas, sin embargo en 1997 y 1998 decrece a valores por debajo del uno por ciento con respecto a los años anteriores en un -0,8 y -0,4 por ciento respectivamente.

¹⁰¹OMT (1998): "Turismo. Panorama 2020". ED. OMT. Madrid, pág. 5. (51)

Esta caída abrupta fue también visible en los resultados del turismo en todo el mundo. Mientras que el aumento del 6,4 por ciento en las llegadas de turistas internacionales en todo el mundo en 1996 fue superior a la media lograda durante los cinco años anteriores, 4,2 por ciento, el crecimiento disminuyó un 4,1 por ciento en 1997 y un 3,0 por ciento en 1998. Globalmente, no obstante, el turismo ha prosperado a finales de los años noventa. Salvo para Asia oriental y el Pacífico que decrece en un 2 por ciento, las demás regiones mejoraron o igualaron las tasas de crecimiento del periodo 1990-1995, como se muestra en la Figura 4.2, África, 6,7 por ciento, y Oriente Medio, 12,0 por ciento, mostraron un crecimiento continuo y sostenido superior al 6,0 por ciento anual en promedio entre 1995-2000. Europa aumento en un 4,7 por ciento anual de promedio y las Américas mantuvieron su ritmo de crecimiento medio anual de un 3,3 por ciento.

2. Periodo 2000-2005.

Según datos de la Organización Mundial del Turismo reflejados en la Tabla 4.1 en el año 2002 se registro 707,0 millones de llegada de turistas, cifra que representa 20,3 millones más que en el año 2001 y 20,0 millones si la comparamos con el año del milenio, año 2000, esta poca variación es producto que la tasa de crecimiento media anual del año 2001 con respecto al año 2000 es prácticamente 0.

Los resultados de los dos primeros años del presente siglo introducen un cambio sustancial en el mapa del turismo mundial: Europa mantiene firmemente su primer puesto con una cuota de mercado de 57,46 por ciento, la región de Asia y el Pacífico sustituye a las Américas en la segunda posición alcanzando una cuota de mercado de 17,79 por ciento, frente al decrecimiento continuado de esta última, que en el año 2002 logra una cuota de mercado de 16,46 por ciento, Figura 4.3. Las llegadas turísticas a los destinos de África y Oriente Medio crecen ligeramente en 3,0 y 9,0 puntos porcentuales respectivamente, por encima de la media mundial (1,5 por ciento), aunque sus cifras de partida permanecen bajas.

Tabla 4.1: Evolución de las Llegadas de Turistas Procedentes del Extranjero en el Mundo y Regiones.

Llegadas de turistas procedentes del extranjero (en millones)						
Años	Mundo	África	Américas	Asia y el Pacífico	Europa	Oriente Medio
1950	25,3	0,5	7,5	0,2	16,8	0,2
1960	69,3	0,8	16,7	0,9	50,4	0,6
1965	112,9	1,4	23,2	2,1	83,7	2,4
1970	165,8	2,4	42,3	6,2	113	1,9
1975	222,3	4,7	50	10,2	153,9	3,5
1980	278,1	7,2	62,3	23	178,5	7,1
1981	278,6	8,1	62,5	24,9	175,5	7,6
1982	276,9	7,6	59,7	26	175,3	8,3
1983	281,8	8,2	59,9	26,6	179,6	7,5
1984	306,8	8,9	67,4	29,5	193,4	7,7
1985	320,1	9,7	65,1	32,9	204,3	8,1
1986	330,2	9,4	70,9	36,8	206,2	6,9
1987	359,7	9,9	76,6	42,1	223,9	7,2
1988	385	12,6	83	48,7	231,6	9,1
1989	410,1	13,9	86,9	49,4	250,7	9,2
1990	439,5	15,2	92,8	56,2	265,6	9,6
1991	442,5	16,3	95,3	58	263,9	8,9
1992	479,8	18,3	102,2	65,8	282,2	11,3
1993	495,7	18,9	102,2	72,3	290,8	11,4
1994	519,8	19,3	105,1	80,1	303,1	12,1
1995	540,6	20,4	109	82,4	315	13,7
1996	575	22,2	114,5	90,4	332,1	15,8
1997	598,6	23,2	116,2	89,7	352,9	16,7
1998	616,7	25,6	119,1	89,4	364,6	18
1999	639,6	27	121,9	98,7	370,5	21,5
2000	687	28,3	128,1	110,5	395,9	24,2
2001	686,7	29,1	122,1	115,7	395,2	24,5
2002	707	30	116,7	124,9	407	28,5
2003	694,6	31,6	113,1	113,3	407,1	29,5
2004	765,1	34,5	125,7	144,2	424,4	36,3
2005	806,8	37,3	133,5	155,4	441,5	39

Fuente: Organización Mundial del Turismo (Noviembre 2006):
 “Tourism Market Trends”. Edición 2006 en www.unwto.org . (52)

Figura 4.1: Crecimiento de las Llegadas de Turistas Mundo y Regiones



Figura 4.2: Crecimiento Medio Anual de las Llegadas de Turistas Mundo y Regiones.



La Figura 4.3 muestra que todas las subregiones de Europa terminaron el año 2002 con resultados positivos. Europa Mediterránea Meridional, con España, Italia y Grecia¹⁰², aparece en primer lugar, con una cuota de más de 20 por 100 del mercado mundial, 20,82 por ciento, y una ventaja mínima de 1,36 puntos porcentuales sobre Europa Occidental, 19,46 por ciento. Alemania¹⁰³ consiguió mantener sus resultados respecto a 2001. Benelux y Austria¹⁰⁴ registraron un ligero crecimiento, y las cifras del Reino Unido¹⁰⁵ subieron más del 3 por 100. La tabla 4.3 muestra también que, la tasa de crecimiento medio anual de Europa Occidental ascendió a 1,62 por ciento, por debajo de la media de Europa, 2,93 por ciento, al tiempo que las llegadas internacionales aumentaban en un promedio de 5,54 por ciento en Europa Central y Oriental.

Asia y el Pacífico registro 126,1 millones de llegadas turísticas, representando una cuota de mercado de 17,79 por ciento, Figura 4.3. Asia Nororiental ocupa el primer lugar con un crecimiento de 11,80 por ciento, Tabla 4.3, superior en 3,7 puntos porcentuales a la tasa de crecimiento media de la subregión que alcanza 8,15 por ciento, seguida por Asia Sudoriental, 5,16 por ciento de crecimiento. Oceanía y Asia Meridional no alcanzan un crecimiento significativo.

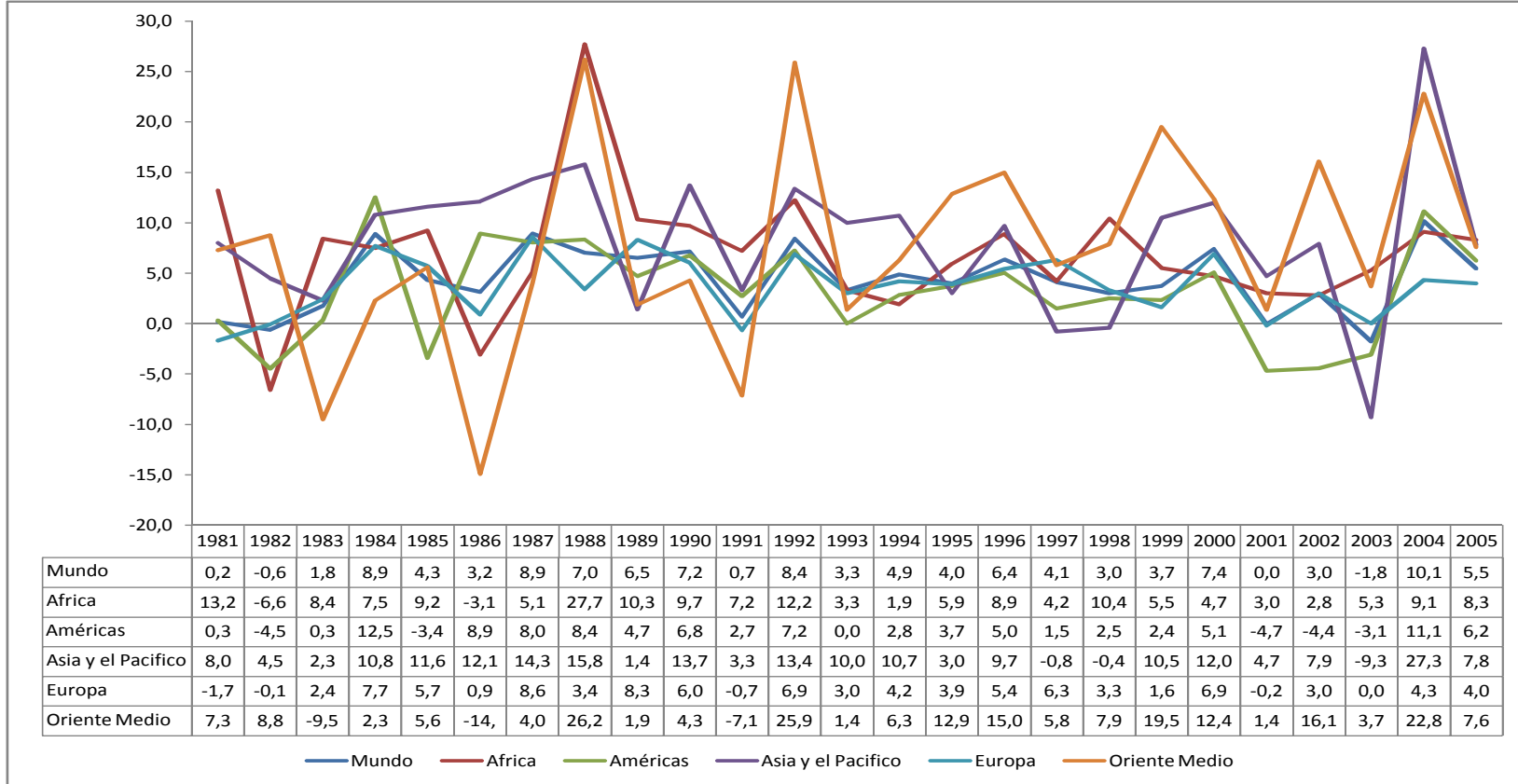
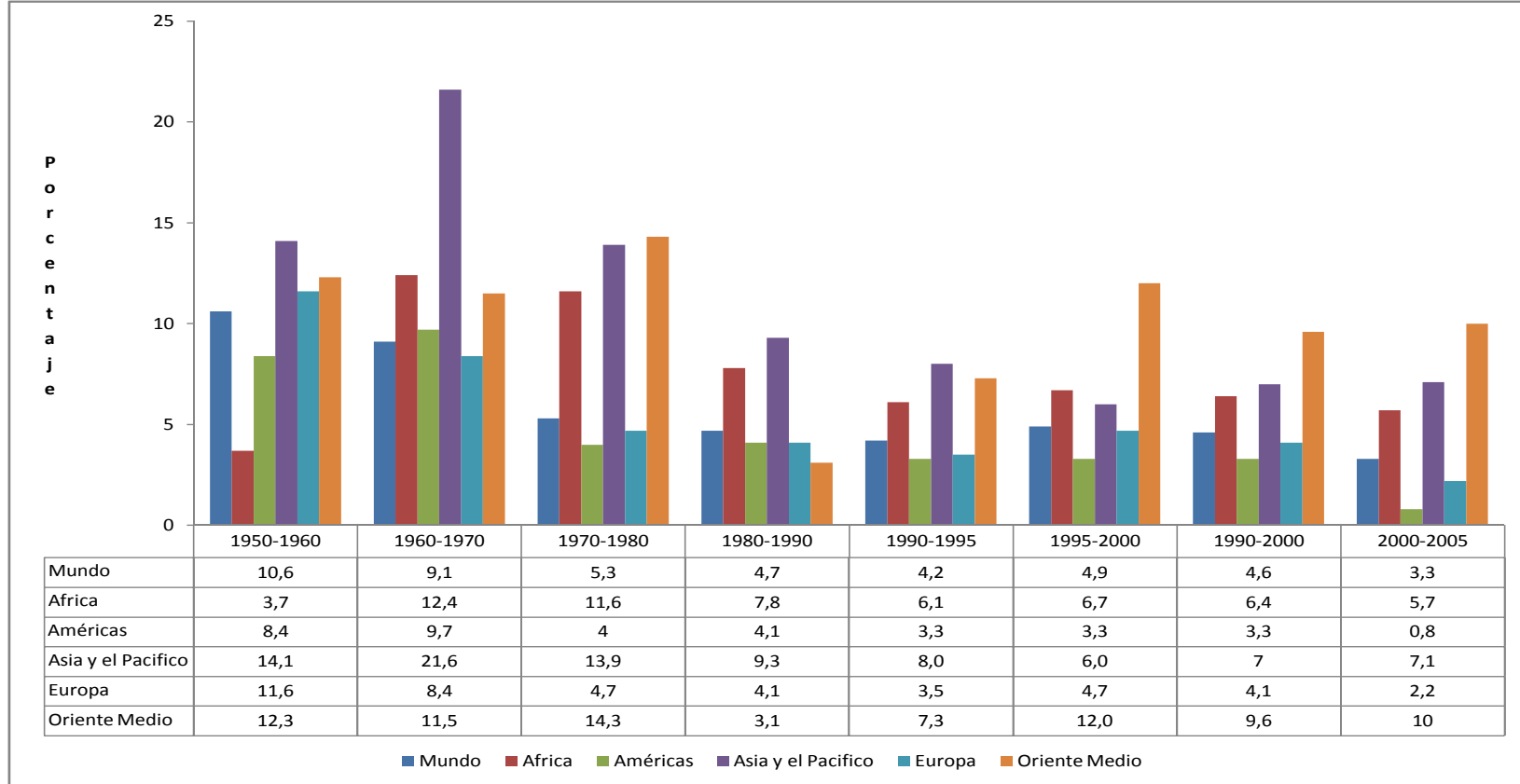
Esto significa que las previsiones formuladas por la OMT hace algunos años de que China, junto con Hong Kong y Macao¹⁰⁶, serían potencias turísticas cada vez más importantes, han comenzado ya a hacerse realidad. La India¹⁰⁷ sufrió una disminución del 6,6 por ciento, mientras que Irán, Maldivas y Sri Lanka¹⁰⁸ superaban la media, lo que parece ser que ha acertado en sus estrategias.

La región de las Américas en el año 2002 como muestra la Tabla 4.3, no pudo detener el decrecimiento en las llegadas de turistas mostrado en el año 2001¹⁰⁹, en el que había experimentado una caída del -4,68 por ciento, tributando de manera negativa a ese resultado, América del Norte, El Caribe y América del Sur con tasas de crecimiento

¹⁰²OMT (2003): "Barómetro OMT del Turismo Mundial". Volumen 1, Número 1, Junio de 2003. Ed. OMT. en www.unwto.org. (53)

¹⁰³Ibíd. (53)

¹⁰⁴Ibíd. (53)

¹⁰⁵Ibíd. (53)

¹⁰⁶OMT (1998): "Turismo. Panorama 2020". ED. Madrid, pág. 17. (54)

¹⁰⁷OMT (2003): "Barómetro OMT del Turismo Mundial". Volumen 1, Número 1, Junio de 2003. ED. OMT. en www.unwto.org. (53)

¹⁰⁸Ibíd. (53)

¹⁰⁹OMT (2001): "El turismo después del 11 de septiembre de 2001: Análisis, medidas correctoras y perspectivas". ED. Madrid, págs. 18-23. (55)

de (-5,57, -1,75, y -3,95 por ciento) respectivamente. América del Norte, según muestra la Figura 4.3, cierra el año 2002 con una cuota de mercado digna del 11,75 por ciento, aunque está muy por debajo del 14,6 por ciento de 1995. Las islas del Caribe, según muestra la Tabla 4.3, sufrieron por segunda vez un descenso de (-4,76 por ciento), que supero en 3,01 puntos porcentuales al alcanzado en el 2001. La disminución fue más brusca en América del Sur que alcanzó una tasa de crecimiento de (-13,01 por ciento), superior en 10,06 puntos porcentuales con respecto al año 2001. La única subregión que registró crecimiento en las Américas fue Centroamérica con tasas de 2,33 y 6,82 por ciento para este periodo.

África, muestra indicadores positivos en la Tabla 4.3, crece en los dos primeros años con tasas de 2,48 y 2,08 por ciento. África del Norte experimentó un descenso del -2,80 por ciento, el África Subsahariana superaba la media de la región con un incremento de 4,95 por ciento.

Oriente Medio sufrió una disminución de -0,79 por ciento en 2001, pero obtuvo excelentes resultados en 2002 con un crecimiento de 16,80 por ciento, Tabla 4.3.

Tabla 4.2: Evolución de las Llegadas de los Turistas Procedentes del Extranjero en el Mundo, Regiones y Subregiones.

Llegadas de turistas procedentes del extranjero (en millones)							
Mundo y Regiones	Años						
	2000	2001	2002	2003	2004	2005	2006
Mundo	689	688	709	697	764	806	842
Europa	396,2	395,8	407,4	408,6	424,4	441	458
Norte	44,6	42,3	43,8	44,5	49,6	52,9	56,3
Occidental	139,7	135,8	138	136,1	139	142,6	148,7
Central/Oriental	71,2	74	78,1	80,3	86,3	87,1	88
Med. Meridional	140,8	143,7	147,6	147,7	149,5	158,4	165
Asia y el Pacífico	111,4	116,6	126,1	114,2	144,2	155,4	167,1
Nordeste	58,3	61	68,2	61,7	79,4	87,6	94
Sudeste	37,8	40,7	42,8	37	47,1	49,3	53,8
Oceania	9,2	9,1	9,1	9	10,1	10,5	10,5
Meridional	6,1	5,8	5,8	6,4	7,6	8	8,8
Américas	128,2	122,2	116,7	113,1	125,7	133,5	136,3
Norte	91,5	86,4	83,3	77,4	85,7	89,9	90,3
El Caribe	17,1	16,8	16	17	18,1	18,9	19,5
Central	4,3	4,4	4,7	4,9	5,7	6,5	6,9
Sur	15,2	14,6	12,7	13,7	16,2	18,3	19,6
África	28,2	28,9	29,5	30,7	33,8	37,3	8,5
Norte	10,2	10,7	10,4	11,1	12,8	13,9	8,9
Subsahariana	18	18,2	19,1	19,6	21,1	23,4	8,2
Oriente Medio	25,2	25	29,2	30	36,3	39,2	8,4

Fuente: Elaboración propia a partir de:

Organización Mundial del Turismo (2007 y 2006):

“Barómetro OMT del Turismo Mundial” en www.unwto.org. (56)

Tabla 4.3: Crecimiento Anual de las Llegadas de Turistas en el Mundo y Regiones.

Crecimiento Anual (%)						
	01/00	02/01	03/02	04/03	05/04	06/05
Mundo	-0,15	3,05	-1,69	9,61	5,40	4,50
Europa	-0,10	2,93	0,29	3,87	4,00	3,90
Norte	-5,16	3,55	1,60	11,46	6,50	6,60
Occidental	-2,79	1,62	-1,38	2,13	2,60	4,30
Central/Oriental	3,93	5,54	2,82	7,47	1,40	1,00
Med. Meridional	2,06	2,71	0,07	1,22	6,00	4,20
Asia y el Pacífico	4,67	8,15	-9,44	26,27	7,70	7,60
Nordeste	4,63	11,80	-9,53	28,69	10,30	7,40
Sudeste	7,67	5,16	-13,55	27,30	4,80	9,00
Oceania	-1,09	0,00	-1,10	12,22	3,70	0,30
Meridional	-4,92	0,00	10,34	18,75	4,80	10,10
Américas	-4,68	-4,50	-3,08	11,14	6,00	2,10
Norte	-5,57	-3,59	-7,08	10,72	4,70	0,50
El Caribe	-1,75	-4,76	6,25	6,47	4,40	3,20
Central	2,33	6,82	4,26	16,33	13,40	6,10
Sur	-3,95	-13,01	7,87	18,25	12,20	7,20
África	2,48	2,08	4,07	10,10	8,50	8,10
Norte	4,90	-2,80	6,73	15,32	8,90	5,80
Subsahariana	1,11	4,95	2,62	7,65	8,20	9,40
Oriente Medio	-0,79	16,80	2,74	21,00	8,40	3,90

Fuente: Elaboración propia a partir de:
 Organización Mundial del Turismo (2007 y 2006):
 “Barómetro OMT del Turismo Mundial” en www.unwto.org. (56)

Figura 4.3: Cuotas de Mercado de las Llegadas de Turistas Procedentes del Extranjero en las Regiones y Subregiones

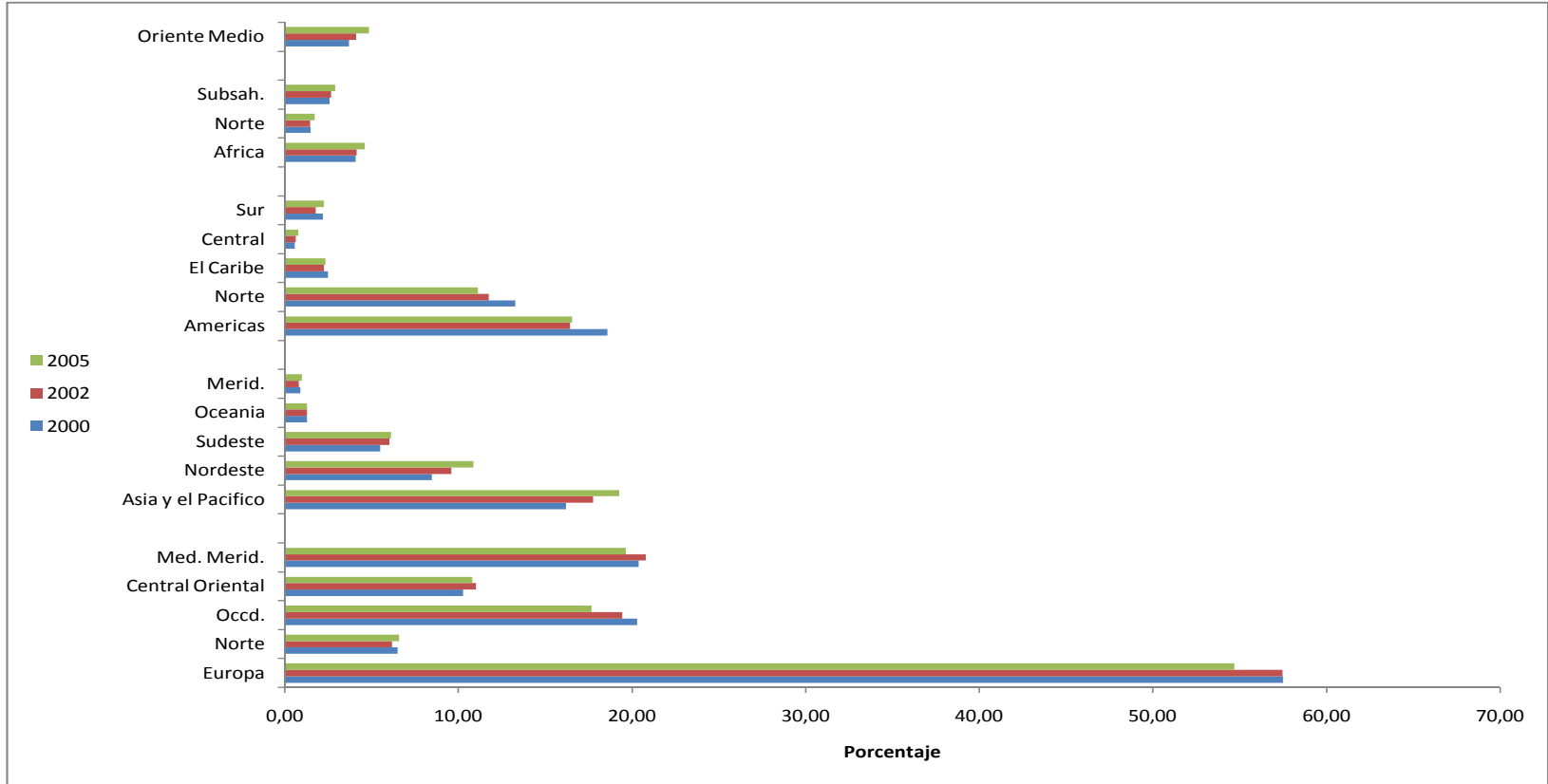

En la Tabla 4.3 se observa que el año 2003 muestra cifras positivas, pero la reactivación no ha sido lo suficientemente fuerte como para salvar todos los destinos. El número de llegadas de turistas internacionales, disminuyó en un (-1,69 por ciento) quedando en 697 millones lo que significa una contracción de 8,6 millones de llegadas con respecto al volumen de 709 millones de 2002.

Este resultado está íntimamente ligado con la caída de 12 millones de llegadas (-9,44 por ciento) que sufrió Asia y el Pacífico. Asia Septentrional y Oriental y el Sureste Asiático sufrieron las mayores pérdidas (-9,53 y -13,55 por ciento) respectivamente, Asia Meridional registró una notable reactivación después de dos años difíciles de un 10,34 por ciento. Oceanía (-1,10 por ciento) también experimentó un decrecimiento, aunque menos pronunciado.

Por otra parte, también la región de las Américas registró un descenso (-3,08 por ciento), provocado fundamentalmente por el decrecimiento de América del Norte (-7,08 por ciento), la única región que experimenta descenso por tres años consecutivos. América del Sur, 7,87 por ciento, y el Caribe, 6,25 por ciento, se recuperaron notablemente de las cifras negativas de los dos años anteriores.

Europa apenas consolida la cifra de 2002, 0,29 por ciento. Europa Occidental (-1,38 por ciento) y Europa Meridional y Mediterránea 0,07 por ciento, las que resultaron más afectadas.

Como ilustran las cifras, el año 2003, se revela como una continuación de las tendencias de los años anteriores, pero a la vez marca la transición hacia mejores resultados.

En los resultados de este año influyeron tres factores negativos¹¹⁰:

- El conflicto de Irak y su consecuente alto grado de incertidumbre.
- El brote de SRAS detuvo bruscamente por un tiempo el crecimiento de Asia y el Pacífico, que había experimentado hasta entonces, siendo la causa de que numerosos destinos de la región recibieran menos de la mitad del número habitual de llegadas durante los meses de Abril y mayo.
- La situación económica no ayudo a estimular la demanda turística.

¹¹⁰OMT (2004): "Barómetro OMT del Turismo Mundial". Volumen 2, Número 1, Enero 2004. ED. OMT en www.unwto.org. (57)

Con los resultados del año 2003, es la segunda vez desde el 11 de septiembre que el turismo mundial sufre un descenso. En el año 2001 el número de llegadas de turistas internacionales disminuyó en un -0,1 por ciento), mientras que el 2002 cerró con un incremento modesto del 3,1 por ciento.

Haciendo un análisis de los primeros tres años, de 2001- 2003, del presente milenio, cabe hacer las siguientes observaciones¹¹¹:

- (a) El número de llegadas de turistas internacionales con respecto al año 2000, el año del cambio del milenio y el que mejor resultados arrojó, sigue habiendo, a escala mundial un crecimiento neto de 7 millones de llegadas, que representa un 1,0 por ciento.
- (b) Excepto el caso de las Américas, la evolución ha sido positiva en todas las regiones, aunque muy modesta en Europa 2,0 por ciento, y Asia y el Pacífico 3,0 por ciento.
- (c) La región de Oriente medio, experimenta una tasa de crecimiento muy superior a la media mundial 27,0 por ciento, lo que representa 6,5 millones de llegadas de turistas, contribuyen positivamente a este resultado países como: Emiratos Árabes Unidos, Arabia Saudita, Egipto, Siria, Jordania, Líbano y Omán, ayudados de forma importante por una fuerte demanda intrarregional.
- (d) América del Norte ha acumulado en los tres primeros años, una pérdida de 15 millones de llegadas (-17,0 por ciento). Los Estados Unidos, principal destino y principal mercado emisor de las Américas se ve afectado por los ataques terroristas del 11 de septiembre y la posterior guerra contra Irak¹¹².

Las llegadas turísticas en los destinos de todo el mundo, según la Tabla 4.2, aumentaron unos 100 millones entre 2002 y 2005. El año 2005 rebasó la cifra de los 800 millones, 806,8 millones, 42 millones de llegadas más que en el año 2004: 17 millones en Europa, 11 millones en Asia y el Pacífico, 8 millones en las Américas, 3 millones en África, y otros 3 en Oriente Medio. Los resultados de 2005, según muestra la Tabla 4.3, además de constituir un incremento mundial del 5,40 por ciento, suponen la consolidación del fuerte crecimiento que empezó a experimentar en 2004, ascendente a 9,61 por ciento.

¹¹¹OMT (2004): "Barómetro OMT del Turismo Mundial". Volumen 1, Número 1, Junio de 2003. ED. OMT. en www.unwto.org. (57)

¹¹²OMT (2001): "El turismo después del 11 de septiembre de 2001: Análisis, medidas correctoras y perspectivas". ED. Madrid, págs. 18-23. (58)

Los resultados por regiones en el año 2005, según señala la Tabla 4.3, muestran que África fue la región que mayor crecimiento experimentó en términos de llegadas en el año 2005 con un 8,50 por ciento, seguida de Oriente Medio, 8,40 por ciento, Asia y el Pacífico, 7,70 por ciento, las Américas, 6,0 por ciento y Europa 4,0 por ciento.

la Figura 4.2, ilustra también, que en la etapa 2000-2005, el crecimiento medio anual mundial fue de 3,3 por ciento, siendo significativo que la región de Oriente Medio ha experimentado el crecimiento medio anual más destacado en los últimos cinco años, con una tasa de 10,0 por ciento, frente al 7,1 por ciento experimentado en Asia y el Pacífico, y el 5,7 por ciento en África. En tanto quedan por debajo de la media mundial Europa con un crecimiento del 2,2 por ciento, y las Américas con menos del uno por ciento, 0,8 por ciento. América del Norte es la única subregión en la que las llegadas de turistas internacionales no aumentaron durante este periodo de cinco años (-0,5 por ciento), Tabla 4.2.

4.2.2.2 INGRESOS POR TURISMO INTERNACIONAL 1995-2005.

El gasto de los visitantes en alojamientos, alimentos y bebidas, transporte local, actividades de recreo, compras, etc., constituye un pilar importante de la economía de numerosos destinos al crear gran parte de los empleos y las oportunidades de desarrollo que necesitan. A continuación expondremos como se han comportado los ingresos por turismo internacional.

1. Periodo 1995-2000.

En la segunda mitad de los años 90 continuó aumentando los ingresos por turismo internacional, con una tasa de crecimiento media anual de 3,2 por ciento, inferior en 5,6 puntos porcentuales a la alcanzada en los primeros cinco años de la década del 90, 8,8 por ciento. Las regiones más sobresalientes entre 1995 y el año 2000: Oriente Medio 8,6 por ciento, las Américas 5,9 por ciento y África 4,5 por ciento. Asia y el Pacífico y Europa presentan resultados inferiores a la tasa media anual mundial con 2,6 y 1,9 por ciento respectivamente. Figura 4.5.

Se observa en la Figura 4.4 que, los resultados en el año 1996 son positivos. En los años siguientes comienzan a observarse decrecimientos en los ingresos por turismo internacional, siendo los más significativos en 1997: Asia y el Pacífico (-3,4 por ciento),

África (-2,1 por ciento), y Europa (-0,4 por ciento). Esta tendencia continua en 1998 cuando a nivel mundial existe un decrecimiento de los ingresos de (-0,6 por ciento), provocado por una marcada caída en Asia y el Pacífico de la tasa de crecimiento (-15,4 por ciento) y en el Oriente Medio (-4,5 por ciento).

Al concluir el año 2000, como muestra también la Figura 4.4, los ingresos por turismo internacional aumentan en un 3,9 por ciento y solo las regiones de África y Europa decrecen en -3,7 y -0,5 por ciento respectivamente, el resto de las regiones mejoran sus resultados, pero ninguna logra mejorar o igualar las tasas de crecimiento de los ingresos por turismo internacional del periodo 1990-1995.

2. Periodo 2000-2005.

El año 2001 experimentó un decrecimiento en los ingresos por turismo internacional de (-2,4 por ciento), provocado fundamentalmente por el decrecimiento que experimentó las regiones de las Américas y Europa con tasas de (-8,4 y -2,2 por ciento) respectivamente, además se observa que las tasas de crecimiento anual de Asia y el Pacífico y Oriente Medio decrecen con respecto a los resultados obtenidos en el año 2000 en 4,6 y 8,9 puntos porcentuales respectivamente, Figura 4.4.

En los próximos años, 2002 y 2003, según refleja la Figura 4.4, todas las regiones comienzan a detener el decrecimiento de los ingresos por turismo internacional, excepto Asia y el Pacífico que registra una tasa de crecimiento de (-3,6 por ciento) en el año 2003¹¹³.

En el año 2005 los ingresos por turismo internacional ascendieron a 682,7 miles de millones de dólares, Tabla 4.4, en cifras absolutas aumentaron en 47,0 miles de millones, lo que representa un crecimiento del 7,9 por ciento, Figura 4.4

Todas las regiones y subregiones participaron de este crecimiento. Europa ingreso 19,1 miles de millones de dólares más, con lo que sus ingresos ascendieron a 348,3 miles de millones de dólares (el 51,0 por ciento del total mundial). Las Américas y Asia y el Pacífico mejoraron sus resultados incrementando sus ingresos en 12,7 y 13,0 miles de millones de dólares respectivamente, ingresando un total, el primero de 144,6 y el segundo de 140,8 miles de millones dólares, lo que representa que las Américas ingresa

¹¹³OMT (2004): "Barómetro OMT del Turismo Mundial". Volumen 2, Número 1, Enero 2004. ED. OMT en www.unwto.org (57)

el 21,2 por ciento del total mundial y la región de Asia y el Pacífico el 20,6 por ciento del total mundial. África incrementó sus ingresos en 1,6 miles de millones de dólares, obteniendo un total de 21,5 miles de millones y el Oriente Medio en 2,7 miles de millones para un total 27,6 miles de millones que representan, el 3,1 y el 4,0 por ciento del total mundial, respectivamente.

Los ingresos por turismo internacional, según muestra la Figura 4.4, crecieron en el año 2005 un 7,9 por ciento a partir del crecimiento que experimento en el año 2004 de un 18,7 por ciento. Por regiones, Asia y el Pacífico registro el mayor crecimiento 10,2 por ciento, seguida de las Américas 9,6 por ciento, Oriente Medio 9,1 por ciento, África 8,0 por ciento, y Europa 5,8 por ciento¹¹⁴.

En este periodo, como plantea la Figura 4.5, se observa una franca recuperación en los ingresos por turismo internacional, se obtiene una tasa de crecimiento media anual de 7,4 por ciento, superior en 4,2 puntos porcentuales a la obtenida en el periodo 1995-2000, 3,2 por ciento, África, Asia y el Pacífico, Europa y Oriente Medio muestran un crecimiento superior al 8 por ciento anual de promedio con tasas de: 16,0, 9,7, 8,7 y 8,3 por ciento respectivamente. Solo las Américas se quedo por debajo de las tasas de crecimiento media anual del periodo 1995-2000, en 2,4 por ciento.

¹¹⁴OMT (2006): "Barómetro OMT del Turismo Mundial". Volumen 4, Número 1, enero de 2006. ED. OMT en www.unwto.org. (60)

Tabla 4.4: Evolución de los Ingresos por Turismo Internacional en el Mundo Y Regiones.

Ingresos por turismo internacional (miles de millones de dólares)						
	Mundo	África	Américas	Asia y el Pacífico	Europa	Oriente Medio
1950	2,1	0,1	1,1	0,04	0,9	0,03
1960	6,9	0,2	2,5	0,2	3,9	0,1
1965	11,6	0,3	3,4	0,5	7,2	0,3
1970	17,9	0,5	4,8	1,2	11,0	0,4
1975	40,7	1,3	10,2	2,5	25,9	0,9
1980	106,6	3,4	24,7	11,3	63,7	3,5
1981	108,4	3,7	27,8	13,2	59,4	4,4
1982	104,5	3,4	25,7	13,4	58,0	4,0
1983	105,0	3,5	26,3	14,1	56,7	4,4
1984	113,8	3,2	32,0	15,1	58,8	4,7
1985	120,8	3,1	33,3	16,3	63,9	4,2
1986	146,7	3,6	38,4	21,0	80,2	3,5
1987	181,3	4,6	43,1	28,0	101,0	4,7
1988	210,3	5,5	51,3	36,7	112,2	4,5
1989	268,9	5,7	60,3	41,2	156,7	5,1
1990	273,4	6,4	69,3	46,8	145,6	5,2
1991	286,3	6,0	76,4	48,3	150,5	5,3
1992	327,0	6,8	83,7	56,5	172,4	7,6
1993	333,7	6,9	89,2	62,4	167,1	8,1
1994	363,5	7,6	92,5	73,2	180,9	9,3
1995	414,2	8,5	98,4	82,5	212,2	12,5
1996	450,5	9,7	108,3	94,2	224,6	13,8
1997	454,2	9,5	114,5	91,0	223,7	15,4
1998	451,7	10,2	115,2	77,0	234,6	14,7
1999	465,7	10,9	119,9	84,2	233,6	17,0
2000	483,8	10,5	130,8	91,3	232,5	18,7
2001	472,3	11,3	119,8	94,8	227,5	18,9
2002	487,0	11,8	113,6	100,6	242,2	18,9
2003	533,1	15,9	114,1	97,0	284,1	21,9
2004	633,0	19,9	131,9	127,8	329,2	25,3
2005	682,7	21,5	144,6	140,8	348,3	27,6

Organización Mundial del Turismo (Noviembre de 2006):
 “Barómetro OMT del Turismo Mundial” en www.unwto.org. (59) y
 Elaboración Propia.

Figura 4.4: Crecimiento de los Ingresos por Turismo Internacional en el Mundo y Regiones



Figura 4.5: Crecimiento Medio Anual de los Ingresos por Turismo Internacional en el Mundo y Regiones



4.2.3 EVOLUCIÓN DE LA DEMANDA EN EL CARIBE.

De acuerdo a las estadísticas de la OMT, Tabla 4.1, el desarrollo de la demanda turística en las últimas cinco décadas ha sido espectacular, pues las llegadas en el mundo del turismo internacional fueron en el año 1960 de 69,3 millones, en tanto cuarenta y cinco años más tarde, en 2005 fueron de 806,8 millones, habiéndose multiplicado por 11,64.

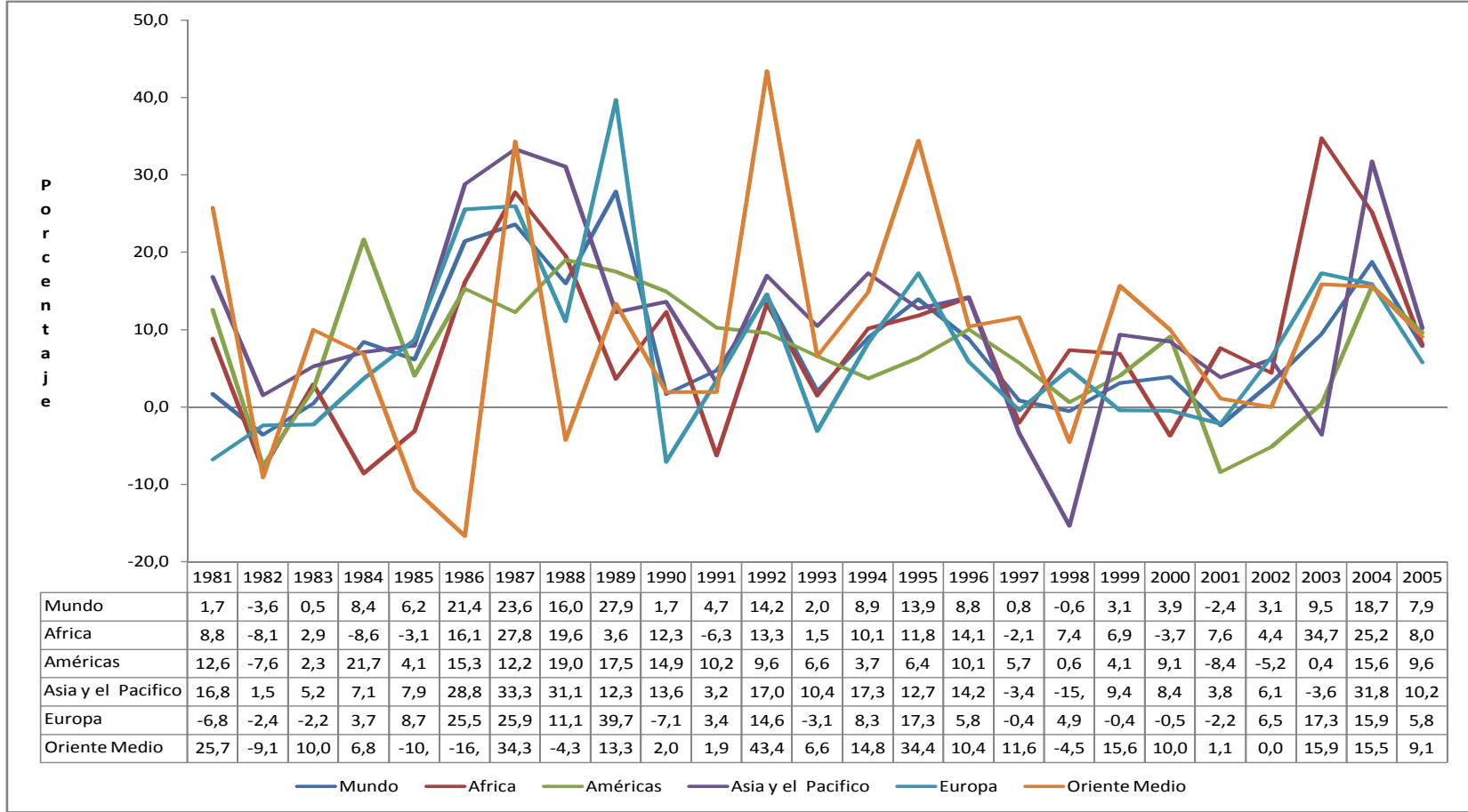
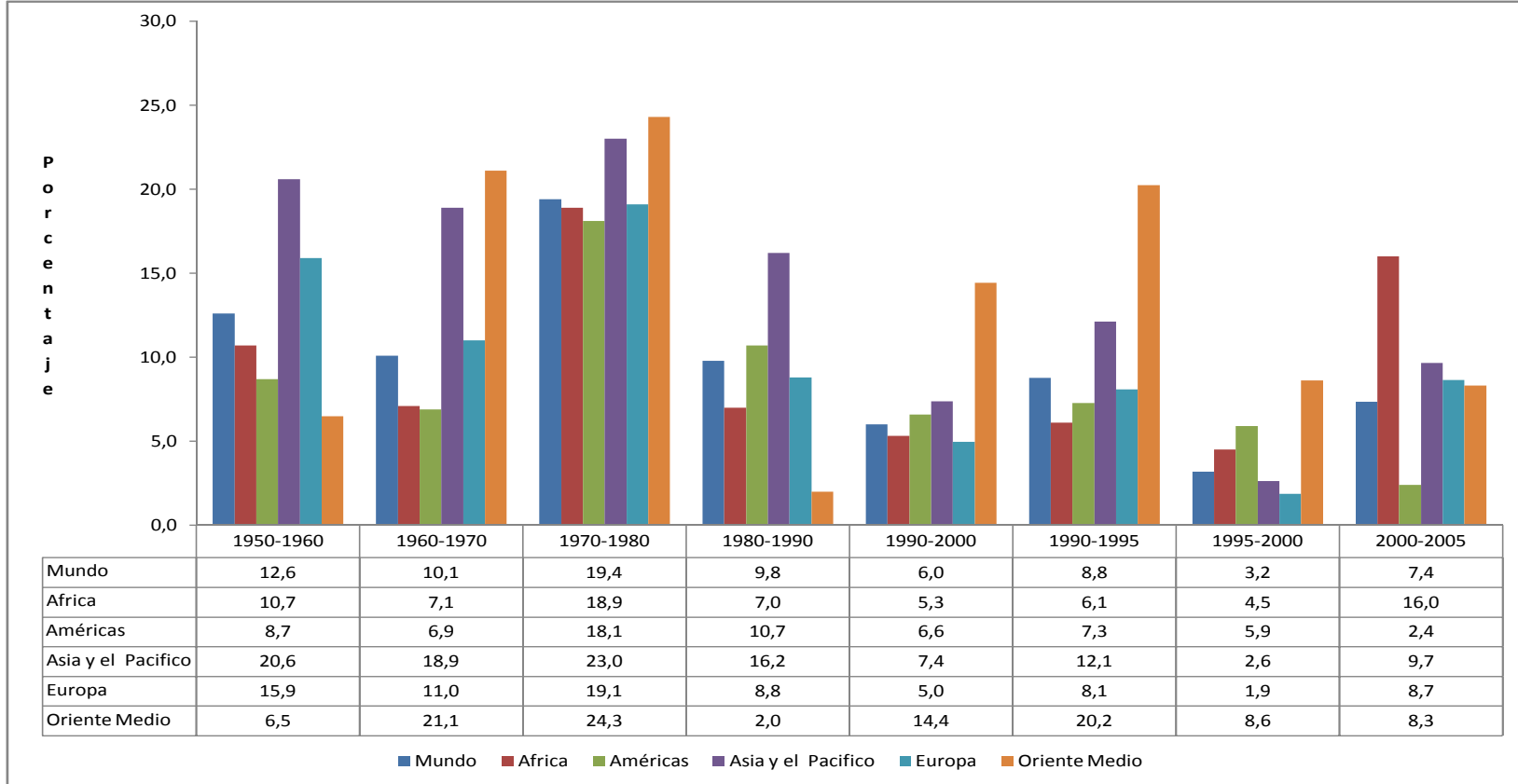
Un crecimiento muy superior lo han tenido los ingresos, Tabla 4.4, pues en 1960 ascendieron a 6.867 millones de dólares y, en 2005 se habían multiplicado por 99,41. Dicho crecimiento ha tenido una repercusión en el que han experimentado los ingresos por turista que han pasado de 99,06 dólares por turista a 846,18 en el mismo periodo. Aunque han crecido menos que el número de turistas, pone de manifiesto, que el turismo de masas ha sido posible con una disminución de los gastos que realiza cada turista, si bien los ingresos por turista en el mundo están descendiendo desde 1995, año en el que se alcanzaron los 730,2 dólares por turista.

En el año 1995 se registraron 540,6 millones de llegadas de turistas en el mundo y, en el año 2005 806,8 millones, Tabla 4.1, habiéndose multiplicado por 1,49. Los ingresos por turismo internacional ascendieron a 414.200 millones de dólares en el año 1995, Tabla 4.4 y, en 2005 se habían multiplicado por 1,64.

En el mismo periodo la expansión en la región del Caribe se ha comportado de la siguiente forma: el número de turistas, Tabla 4.5, se multiplicó por 1,34 y los ingresos, Tabla 4.6, por 1,66. De lo que se deduce, que el crecimiento del número de turistas entre los años 1995 y 2005 en el Caribe ha sido inferior al que ha tenido esta variable en el mundo, no ocurriendo así con los ingresos en este periodo, pues el crecimiento de los ingresos en la región del Caribe ha sido superior al comportamiento que ha tenido esta variable en el mundo.

4.2.3.1 LLEGADAS DE TURISTAS INTERNACIONALES 1995-2005

La Figura 4.7 muestra que el crecimiento medio anual de la llegada de turistas procedentes del extranjero también ha sido inferior en la región del Caribe, (3,024 por ciento), que en el Mundo, (4,125 por ciento), en 1,101 puntos porcentuales. En el periodo 1995-2000 se experimenta un crecimiento medio anual de la llegada de turistas internacionales superior tanto en el Mundo como en el Caribe con respecto al periodo 2000-2005, pero la caída es más abrupta

en el Mundo, (4,184 puntos porcentuales), que en el Caribe (3,344 puntos porcentuales).

La evolución de las llegadas de turistas, tanto en el Caribe como en el Mundo, muestra una tendencia a ralentizarse tal como se observa en la Figura 4.6 y, además presenta una enorme variación interanual, lo que nos indica que es una actividad que se ve muy influida por variables exógenas de tipo económico, político o social¹¹⁵, tal como vemos que puede haber ocurrido los últimos años y, especialmente en los años 2001 y 2002, principalmente en el primero, donde se aprecia un decrecimiento apreciable de esta variable.

En el año 2001 la llegada de turistas en el mundo decrece de 7,411 por ciento a -0,044 por ciento y en la región del caribe de 6,875 a -1,754, siendo el decrecimiento más acentuado en esta última. En este resultado influye fundamentalmente el atentado terrorista registrado en Nueva York, Estados Unidos, en septiembre de 2001¹¹⁶, creando una desconfianza en los turistas a viajar, provocando una pérdida inmediata de la demanda que afecto a diversos mercados, en mayor medida al de los Estados Unidos. Por consiguiente, el tráfico emisor de los Estados Unidos en particular y el tráfico de larga distancia en general se vieron perjudicados, y con ellos los destinos que dependen fuertemente de estos flujos, como es el caso de la región del Caribe.

La Figura 4.8 muestra como se comportó la cuota de mercado de las llegadas de turistas procedentes del extranjero en el Caribe por países en el año 2005, pudiéndose afirmar que en la región del Caribe se da el fenómeno de la concentración de la demanda turística en pocos destinos turísticos. En el año 2005 el 67.64 por ciento del total de las llegadas se concentran en: República Dominicana 19,53 por ciento, Puerto Rico 19,50 por ciento, Cuba 12,27 por ciento, Bahamas 8,51 por ciento y, Jamaica 7,83 por ciento, por tanto estos países representan la fortaleza de la demanda de turistas captados en el ámbito del Caribe.

Se puede observar en la Figura 4.9 que, en la región del Caribe los turistas internacionales provienen principalmente de América, con una cuota de mercado promedio del 72,28 por ciento, Europa representa un 27,36 por ciento y de otras regiones del mundo arriban el 14,63 por ciento de los turistas.

Estas cifras son de gran importancia puesto que reflejan las variables que determinan la evolución registrada en las llegadas de turistas internacionales a la región del Caribe y sus

¹¹⁵OMT (2005): "Tendencias de los Mercados Turísticos: Las Américas". Ed. OMT. Madrid, 2005. (61)

¹¹⁶OMT (2001): "El turismo después del 11 de septiembre de 2001: Análisis, medidas correctoras y perspectivas". ED 2001. Madrid, págs. 18-23. (58)

posibles proyecciones futuras. Así queda claramente establecido que el Caribe depende del mercado turístico de Estados Unidos, y por tanto de la evolución de la economía de ese país y de factores en la seguridad de los viajes, y del mercado turístico de los propios países de América Latina y el Caribe¹¹⁷.

¹¹⁷Meyer Krumholz, Daniel (2004): “Economía Turística en América Latina y El Caribe”. Ed. Universidad Externado de Colombia. (64)

Tabla 4.5: Evolución de la Llegadas de Turistas Procedentes del Exterior en el Mundo y el Caribe.

LLEGADAS DE TURISTAS PROCEDENTES DEL EXTERIOR (en miles)		
AÑOS	MUNDO	CARIBE
1994	519.800	13.707
1995	540.600	14.037
1996	575.000	14.385
1997	598.600	15.286
1998	616.700	15.700
1999	639.600	16.000
2000	687.000	17.100
2001	686.700	16.800
2002	707.000	16.000
2003	694.600	17.000
2004	765.100	18.100
2005	806.800	18.900

Fuente: Elaboración Propia a partir de:
 OMT (2005): "Anuario de Estadísticas de Turismo". (62) y
 OMT (2005): "Tendencias de los Mercados Turísticos".
 Edición 2005, OMT; Madrid. (63)

Figura 4.6: Crecimiento de las Llegadas de Turistas en el Mundo y el Caribe, 1995-2005



Figura 4.7: Crecimiento Medio Anual de las Llegadas de Turistas en el Mundo y el Caribe, 1995-2005



Figura 4.8: Cuota de Mercado. Región del Caribe. Llegadas de turistas por países, 2005, en (%).

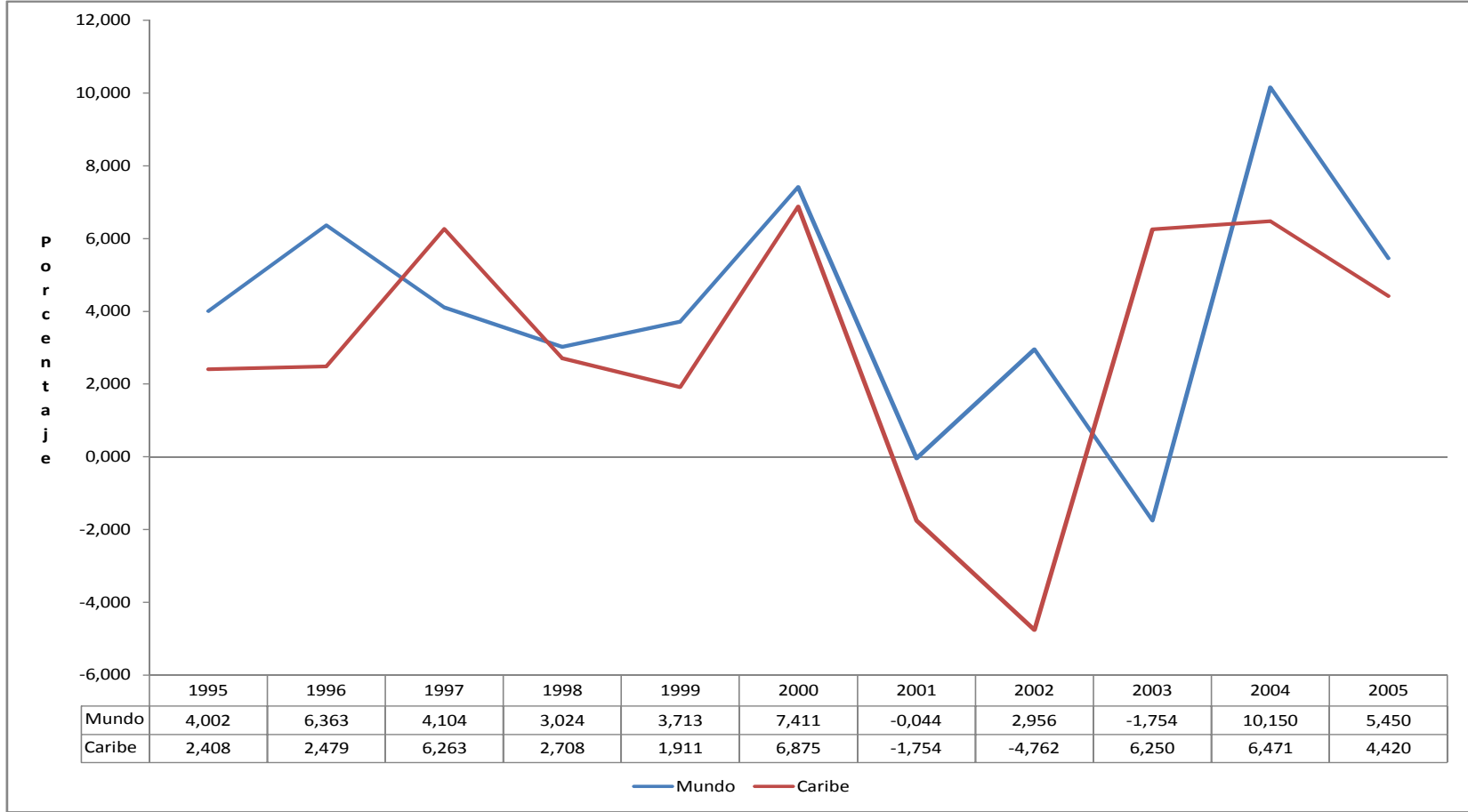

Figura 4.9: Cuota de Mercado de las llegadas de Turistas al Caribe por Regiones de Origen, 1995-2004

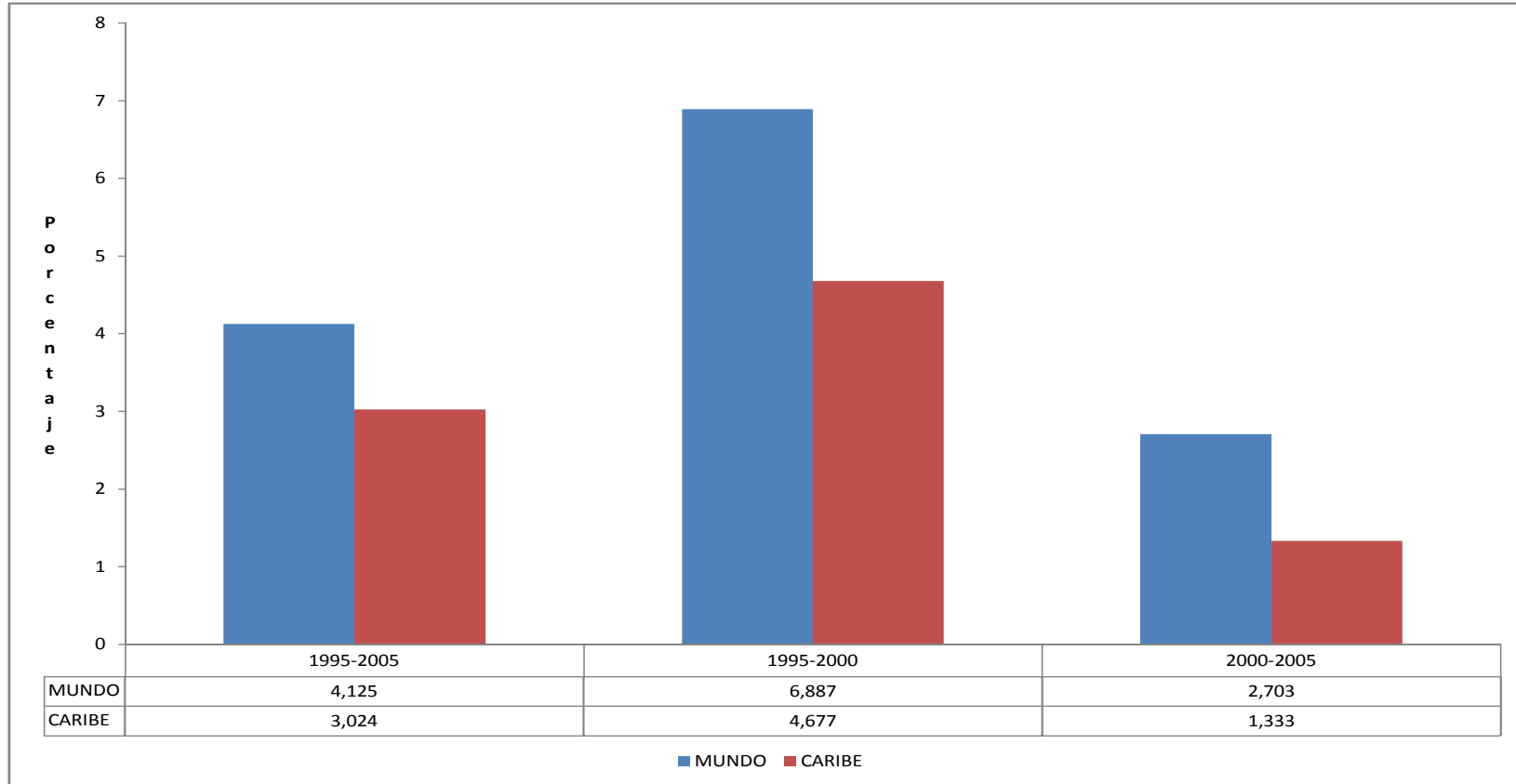

4.2.3.2 INGRESOS POR TURISMO INTERNACIONAL 1995-2005.

El crecimiento medio anual de los ingresos por turismo internacional en la región del Caribe ha sido inferior al índice mundial. Como se observa en la Figura 4.11 en el periodo 1995-2005 en el mundo se obtiene una tasa de crecimiento media anual de 6,069 por ciento, superior en 0,793 puntos porcentuales a la obtenida por el Caribe que asciende a 5,276 por ciento.

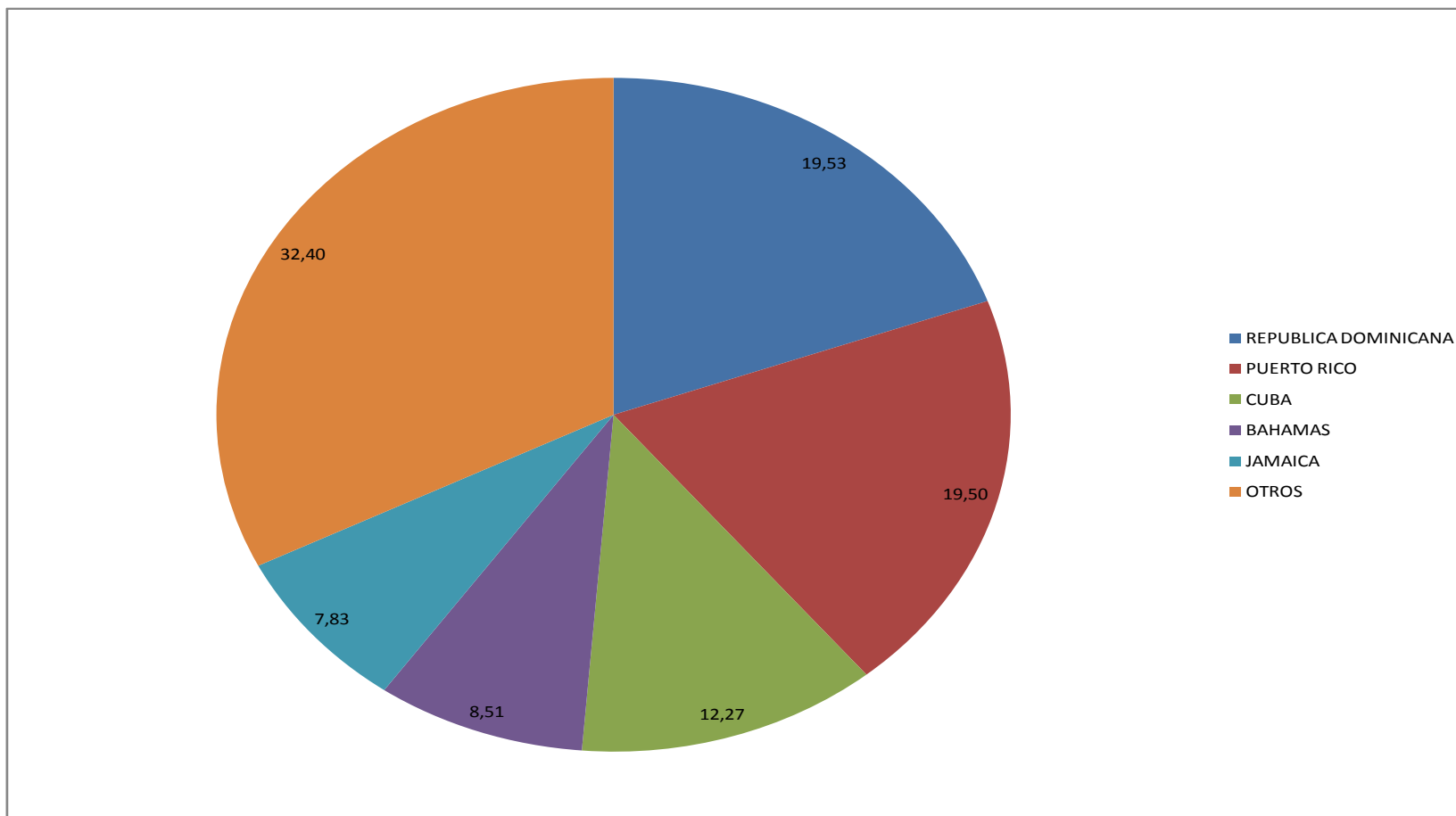
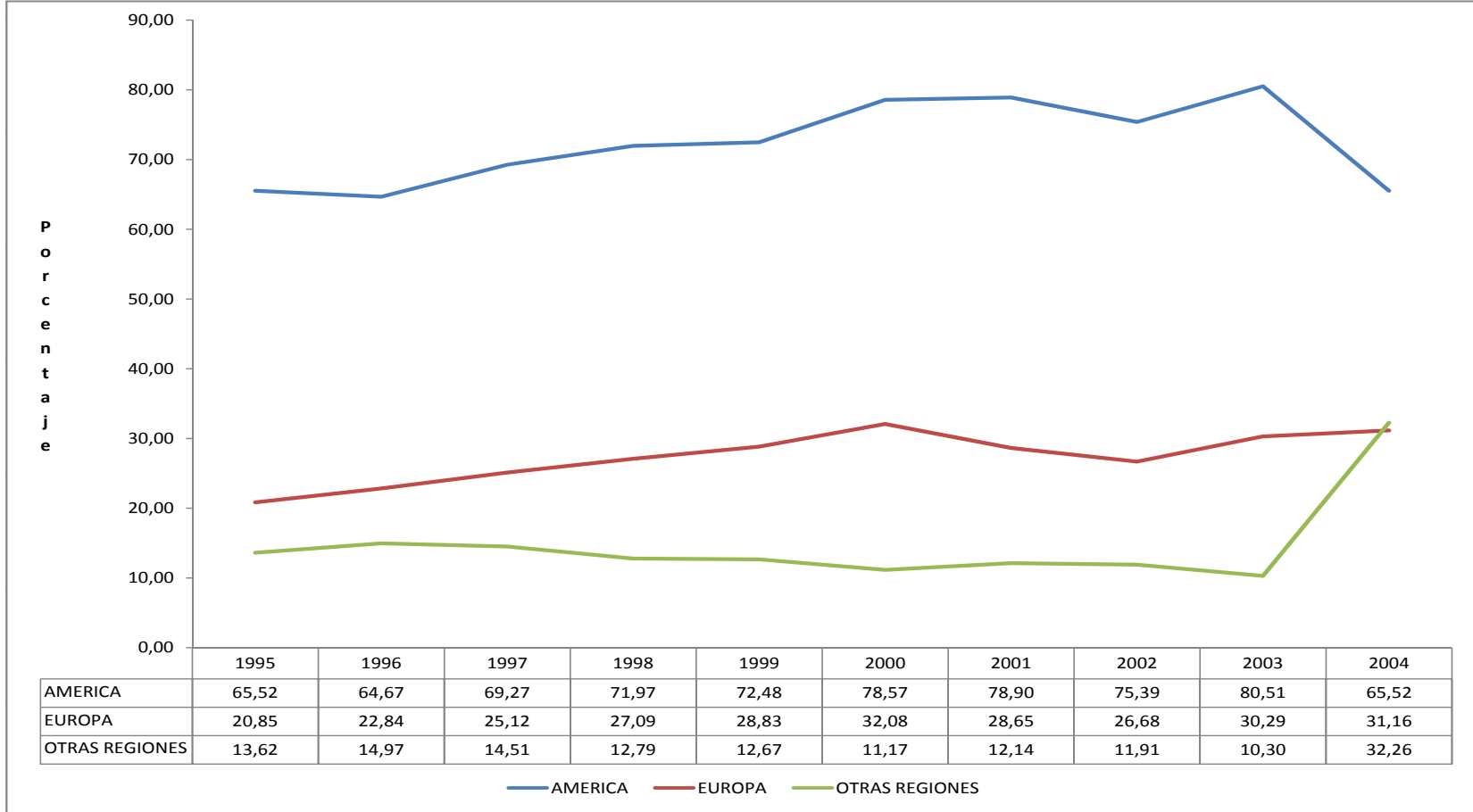
En la primera etapa, 1995-2000 el crecimiento de los ingresos en el Caribe es mas estable y superior a los obtenidos a nivel mundial en 3,465 puntos porcentuales, no comportándose igual en los primeros años del presente siglo donde el crecimiento de los ingresos por turismo internacional a nivel mundial supera en 3,753 puntos porcentuales a los obtenidos en la región del Caribe.

Este resultado se ilustra también en la Figura 4.10 donde se experimenta una evolución en dientes de sierra mucho más acusada en el Caribe que en el Mundo en el periodo 1995-2000, pues en el año 1998 el Mundo decrece en los ingresos por turismo internacional en -0,550 y la región del Caribe alcanza un crecimiento de 5,742 y, en los años 1999 y 2000 esta región de las Américas creció 2,640 y 7,422 puntos porcentuales más que el crecimiento obtenido a nivel mundial.

La Figura 4.10 ilustra también como en el periodo 2000-2005, después de un decrecimiento en los años 2001 y 2002, la recuperación a nivel mundial ha sido de más crecimiento anual que en el Caribe, llegando a obtener en el año 2004 11,787 puntos porcentuales más, por lo que la evolución en dientes de sierra es más pronunciada en el Mundo

Tabla 4.6: Evolución de los Ingresos por Turismo Internacional en el Mundo Y el Caribe.¹¹⁸

INGRESOS POR TURISMO INTERNACIONAL (en millones de dólares)		
AÑOS	MUNDO	CARIBE
1995	414.200	12.236
1996	450.500	13.013
1997	454.200	13.776
1998	451.700	14.567
1999	465.700	15.403
2000	483.800	17.145
2001	472.300	17.125
2002	487.700	16.710
2003	533.100	17.966
2004	633.000	19.215
2005	682.700	20.386

Fuente: Elaboración Propia a partir de:
 OMT (2005): "Anuario de Estadísticas de Turismo". (62) y
 OMT: "Tendencias de los Mercados Turísticos".
 Edición 2005, OMT; Madrid. (63)

¹¹⁸Nota: Los ingresos por turismo internacional de la región del Caribe correspondientes a los años 1998 y 1999 se calcularon a partir de la tasa de crecimiento medio anual del periodo 1995-2000, (5,742 por ciento).

Figura 4.10: Crecimiento de los Ingresos por Turismo Internacional en el Mundo y el Caribe, 1995-2005



Figura 4.11: Crecimiento Medio Anual de los Ingresos por Turismo Internacional en el Mundo y el Caribe, 1995-2005



4.2.4 EVOLUCIÓN DE LA DEMANDA EN CUBA.

4.2.4.1 LLEGADAS DE TURISTAS INTERNACIONALES 1995-2005.

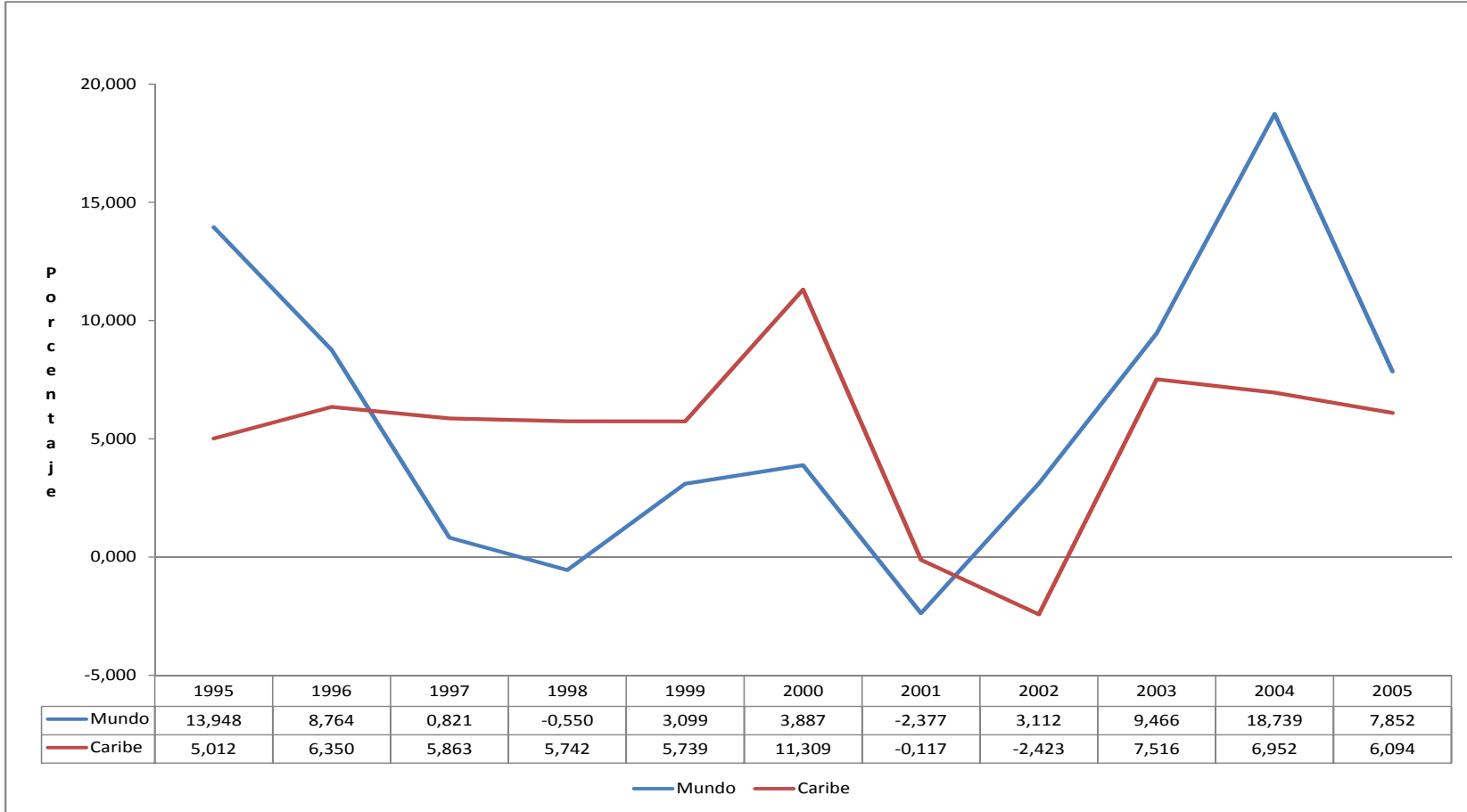
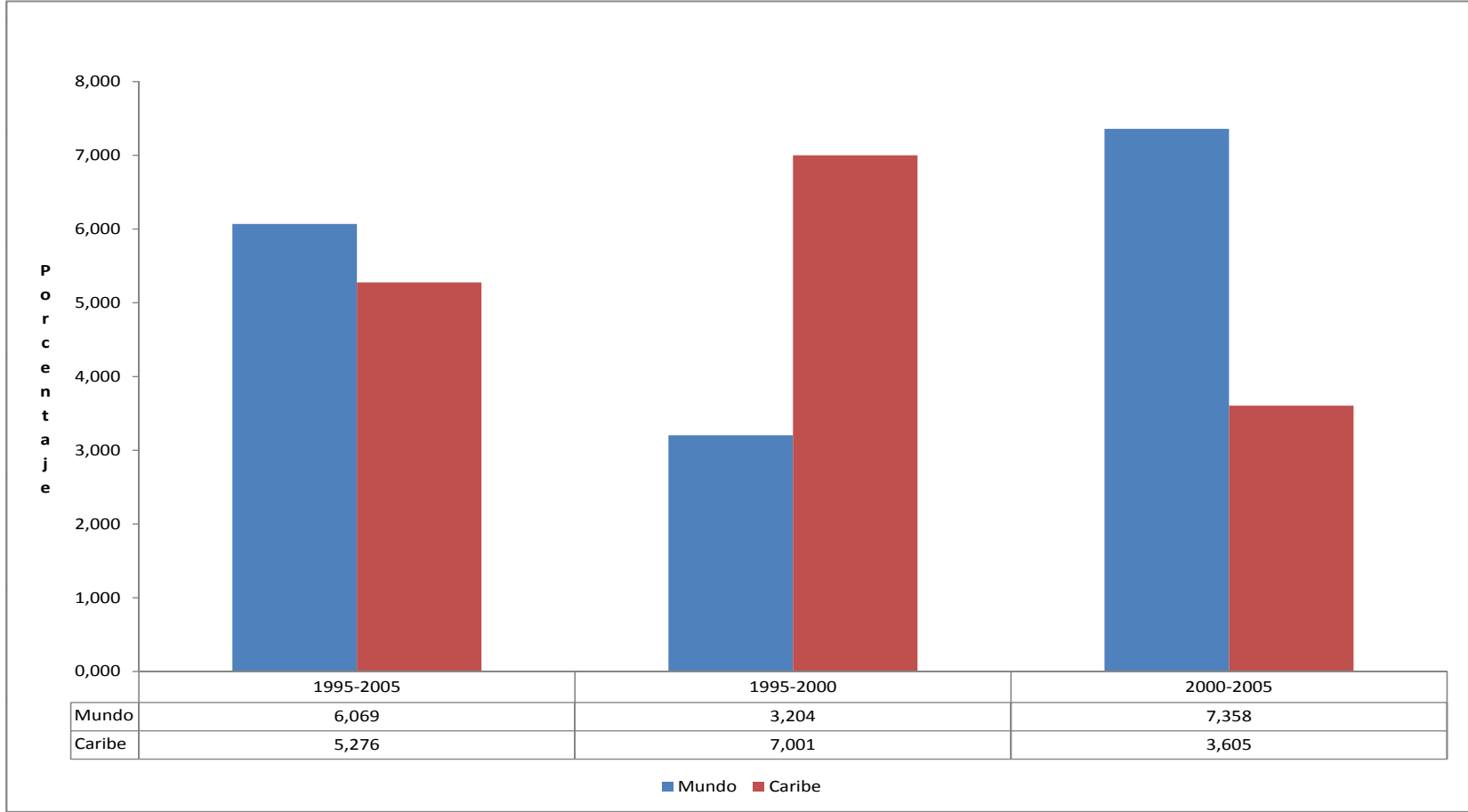
El sector turístico cubano se ha enfrentado desde 1990 a importantes cambios estructurales, que han sido el resultado de cambios externos y, de los propios problemas internos de la economía cubana.

Desde 1995 hasta el 2005, el número de turistas que entraron en Cuba, Tabla 4.7, se multiplicó por 3,11, crecimiento superior en 1,62 y 1,77 puntos porcentuales al de los turistas que recibió el mundo y el Caribe respectivamente, lo que ha permitido a Cuba situarse como un destino turístico importante en la región del Caribe.

Lo cierto es que el sector cubano ha tenido desde 1995 un crecimiento de la demanda superior a la media mundial, que le ha permitido alcanzar 2.319 millones de turistas en el 2005.

Tabla 4.7: Evolución de la Llegadas de los Turistas procedentes del Extranjero en Cuba, 1995-2005.

AÑOS	LLEGADAS DE TURISTAS (en miles)
1994	619,218
1995	745,495
1996	1.004,336
1997	1.170,083
1998	1.415,832
1999	1.602,781
2000	1.773,986
2001	1.774,541
2002	1.686,162
2003	1.905,682
2004	2.048,572
2005	2.319,000

Fuente: Elaboración propia a partir de:
OMT (2006): "Tourism Market Trends".
Ed. en www.unwto.org. (65)
OMT (1999): "Anuario de Estadísticas de Turismo".
Vol. 1, 1999. (66) y
OMT (2005): "Tendencias de los Mercados Turísticos".
Ed. 2005. (63)

Figura 4.12: Crecimiento de las Llegadas de Turistas en Cuba, 1995-2005

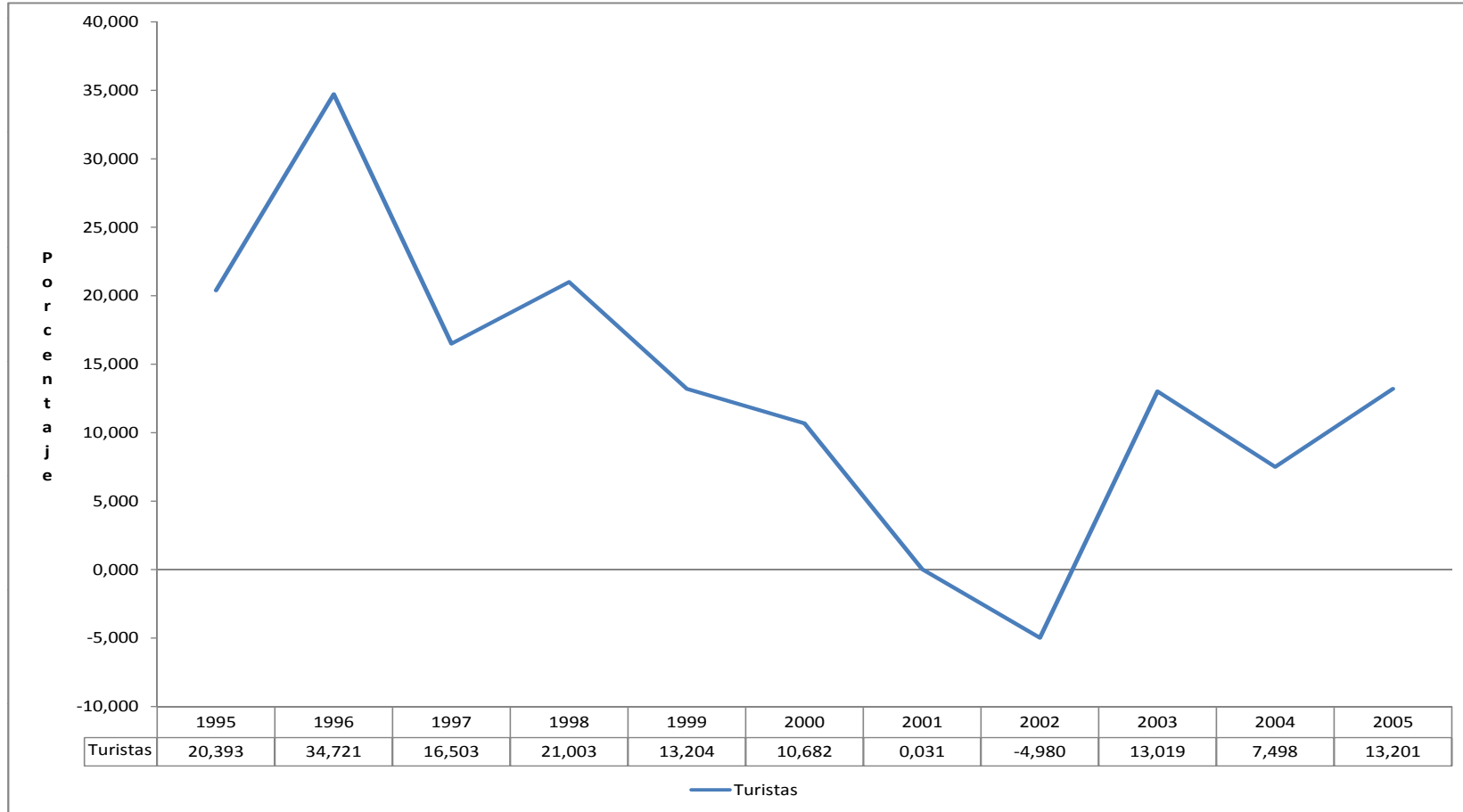

4.2.4.2 INGRESOS POR TURISMO INTERNACIONAL 1995-2005.

En el periodo de 1995 a 2005, los ingresos por turismo internacional, Tabla 4.8, se multiplican por 1,99, crecimiento, superior en 0,35 y 0,33 puntos porcentuales al de los ingresos registrados en el Mundo y el Caribe respectivamente.

Nos interesa conocer como han evolucionado la llegada de turistas desde 1995 para poder relacionar los cambios en la estructura, según regiones, con los ingresos por visitantes.

Deducimos de la información que aparece en la Tabla 4.9 y Tabla 4.10, que el crecimiento del turismo en Cuba, ha tenido como impulsores a los ciudadanos de los países de América y Europa, cuyas cuotas de participación han pasado de 47,91 por ciento en 1995 al 52,44 por ciento en el 2005 y de 50,31 por ciento al 45,19 por ciento respectivamente.

Si bien, desde 1995 hasta 2005, los europeos han perdido 5,12 puntos porcentuales, en la cuota de mercado, los americanos han ganado 4,53 puntos. Este cambio en la estructura, ha podido tener consecuencias en los ingresos.

Si además tenemos en cuenta que en el periodo 1995-2000 el crecimiento de los visitantes europeos ha sido de 153,12, superior en 33,79 puntos porcentuales al crecimiento de los visitantes americanos y en el periodo 2000-2005, el crecimiento de los visitantes americanos es superior en 44,83 puntos porcentuales. Tabla 4.11y Figura 4.14.

Tabla 4.8: Evolución de los los Ingresos por Turismo Internacional en Cuba, 1995-2005.

AÑOS	INGRESOS POR TURISMO INTERNACIONAL (en millones de dólares)
1994	763
1995	963
1996	1.231
1997	1.338
1998	1.759
1999	1.901
2000	1.737
2001	1.692
2002	1.633
2003	1.846
2004	1.915
2005	1.920

Fuente: Elaboración propia a partir de:
OMT (2006): "Tourism Market Trends".
Ed. 2006 en www.unwto.org. (65)
OMT (1999): "Anuario de Estadísticas de Turismo".
Vol. 1. (66) y
OMT (2005): "Tendencias de los Mercados Turísticos".
Ed. 2005. (63)

Figura 4.13: Crecimiento de los Ingresos por Turismo Internacional en Cuba, 1995-2005



Tabla 4.9: Turistas Entrados en Cuba según Región de Procedencia, 1995-2005.

AÑOS	AMERICAS	EUROPA	OTRAS REGIONES	TOTAL
1994	306.253	302.674	10.291	619.218
1995	357.189	375.052	13.254	745.495
1996	418.378	562.575	23.383	1.004.336
1997	496.913	648.265	24.905	1.170.083
1998	594.354	793.246	28.232	1.415.832
1999	696.521	874.444	31.816	1.602.781
2000	783.425	949.328	41.233	1.773.986
2001	834.660	898.110	41.771	1.774.541
2002	787.729	859.129	39.304	1.686.162
2003	916.818	942.052	46.812	1.905.682
2004	1.025.756	976.727	46.089	2.048.572
2005	1.216.000	1.048.000	55.000	2.319.000

Fuente: Elaboración propia a partir de:

OMT (2006): "Tourism Market Trends". Ed. 2006 en www.unwto.org. (65)

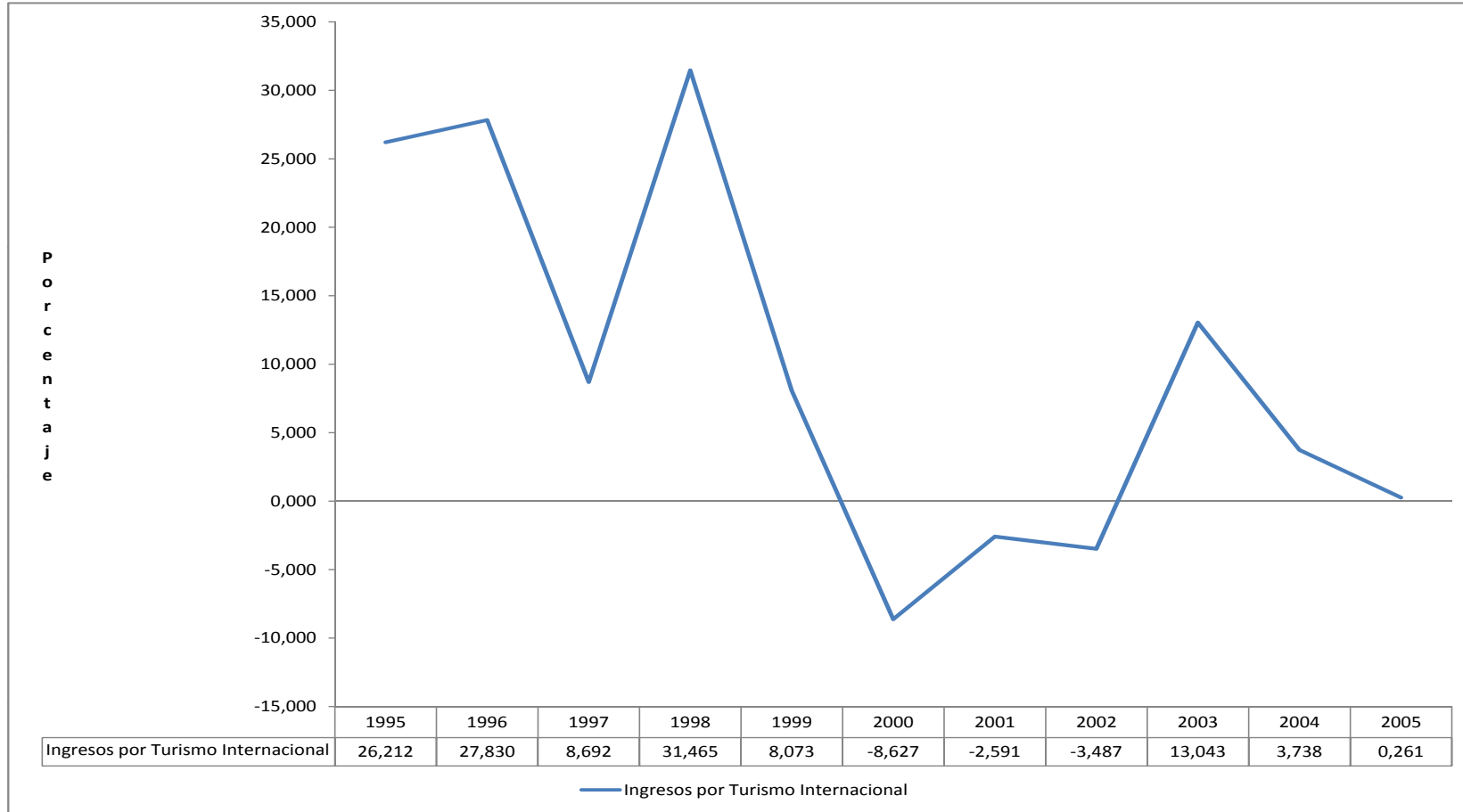
OMT (1999): "Anuario de Estadísticas de Turismo". Vol. 1, (66) y

OMT (2005): "Tendencias de los Mercados Turísticos". Ed. 2005. (63)

Tabla 4.10: Procedencia en Porcentaje de los Visitantes Entrados en Cuba, 1995-2005.

AÑOS	AMERICAS	EUROPA	OTRAS REGIONES
1994	49,46	48,88	1,66
1995	47,91	50,31	1,78
1996	41,66	56,01	2,33
1997	42,47	55,40	2,13
1998	41,98	56,03	1,99
1999	43,46	54,56	1,99
2000	44,16	53,51	2,32
2001	47,04	50,61	2,35
2002	46,72	50,95	2,33
2003	48,11	49,43	2,46
2004	50,07	47,68	2,25
2005	52,44	45,19	2,37

Fuente: Elaboración propia a partir de:

OMT (2006): "Tourism Market Trends". Ed. 2006 en www.unwto.org. (65)

OMT (1999): "Anuario de Estadísticas de Turismo". Vol. 1, (66) y

OMT (2005): "Tendencias de los Mercados Turísticos". Ed. 2005. (61)

Tabla 4.11: Tasa de Crecimiento Anual de los Visitantes Entrados en Cuba por Regiones, 1995-2005.

AÑOS	AMERICAS	EUROPA	OTRAS REGIONES	TOTAL
1995	16,63	23,91	28,79	20,39
1996	17,13	50,00	76,42	34,72
1997	18,77	15,23	6,51	16,50
1998	19,61	22,36	13,36	21,00
1999	17,19	10,24	12,69	13,20
2000	12,48	8,56	29,60	10,68
2001	6,54	-5,40	1,30	0,03
2002	-5,62	-4,34	-5,91	-4,98
2003	16,39	9,65	19,10	13,02
2004	11,88	3,68	-1,54	7,50
2005	18,55	7,30	19,33	13,20
1995-2000	119,33	153,12	211,10	137,96
2000-2005	55,22	10,39	33,39	30,72
1995-2005	240,44	179,43	314,97	211,07

Fuente: Elaboración propia a partir de:

OMT (2006): "Tourism Market Trends". Ed. 2006 en www.unwto.org. (65)

OMT (1999): "Anuario de Estadísticas de Turismo". Vol. 1, (66) y

OMT (2005): "Tendencias de los Mercados Turísticos". Ed. 2005. (61)

Figura 4.14: Crecimiento de los Visitantes Entrados en Cuba por Regiones, 1995-2005

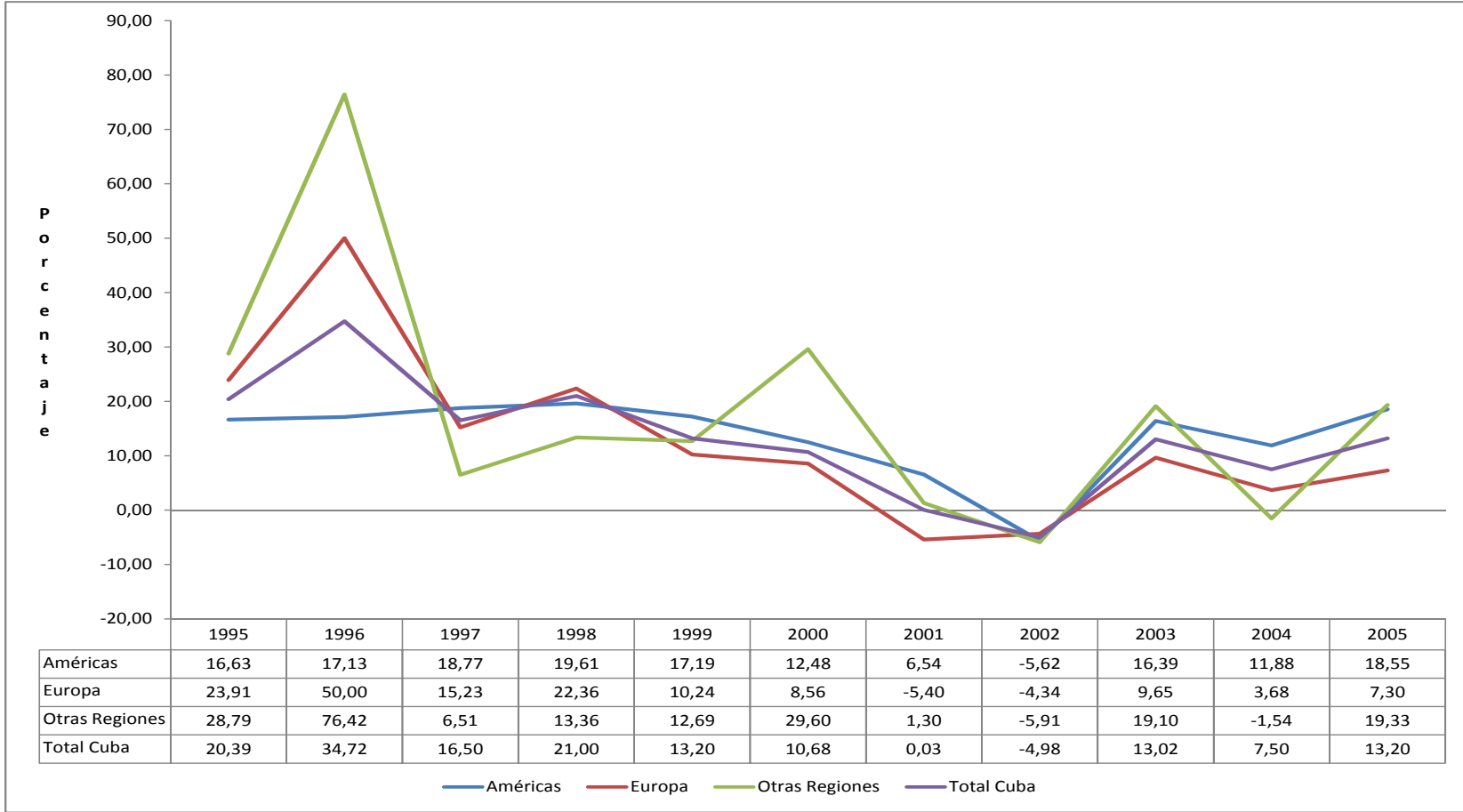

4.3 EVOLUCIÓN DE LA DEMANDA DE TURISMO EXTERIOR EN CUBA, DESDE 1995 Y RELACIÓN CON LA DEMANDA EN EL CARIBE Y EL MUNDO.

Un país como Cuba tiene en la actividad turística, una de las principales actividades con futuro en la región, ya sea por su clima, por sus condiciones naturales y, por la amabilidad y el buen trato de su gente. Pero el sector turístico cubano se ha enfrentado desde 1995 a importantes problemas que han sido resultados de cambios externos y de los propios problemas internos.

El número de turistas en Cuba en el periodo de 1995 a 2005, experimenta un crecimiento de 211,068 por ciento, no superado por ningún país caribeño y, por supuesto superior al que ha tenido todo el Caribe, 34,64 por ciento, y el Mundo, 49,242 por ciento, Tabla 4.13.

En realidad entre los países del Caribe por el número de turistas que reciben, solo la Republica Dominicana con 3,691 millones y Puerto Rico con 3,686 millones superan a Cuba en el 2005, Tabla 4.13.

La evolución de los ingresos del Turismo Receptor nos permite hacer algunas apreciaciones acerca del comportamiento del sector. Los ingresos totales procedentes del turismo exterior en Cuba han crecido un 99,73 por ciento desde 1995, Tabla 4.15. Si bien dicha evolución no ha sido sostenida en el tiempo, pues descendieron seis años (1997, 1999, 2000, 2002, 2004,2005), Figura 4.16.

Los ingresos turísticos cubanos han crecido más que los del Caribe, 66,607 por ciento y del Mundo, 64,824 por ciento, siempre observando su evolución también comprobamos que se pueden diferenciar dos periodos:

- Hasta 1999, que experimentan un crecimiento muy superior que en el Caribe y el Mundo.
- A partir de 1999, con un crecimiento inferior al que han experimentado ambas áreas, si exceptuamos el año 2003.

Tabla 4.12: Turistas y Crecimiento en %.

AÑOS	CUBA Turistas (miles)	Crec. (%)	MUNDO Turistas (miles)	Crec. (%)	CARIBE Turistas (miles)	Crec. (%)
1994	619,218		519.800		13.707	
1995	745,495	20,393	540.600	4,002	14.037	2,408
1996	1.004,336	34,721	575.000	6,363	14.385	2,479
1997	1.170,083	16,503	598.600	4,104	15.286	6,263
1998	1.415,832	21,003	616.700	3,024	15.700	2,708
1999	1.602,781	13,204	639.600	3,713	16.000	1,911
2000	1.773,986	10,682	687.000	7,411	17.100	6,875
2001	1.774,541	0,031	686.700	-0,044	16.800	-1,754
2002	1.686,162	-4,980	707.000	2,956	16.000	-4,762
2003	1.905,682	13,019	694.600	-1,754	17.000	6,250
2004	2.048,572	7,498	765.100	10,150	18.100	6,471
2005	2.319,000	13,201	806.800	5,450	18.900	4,420

Fuente: Elaboración propia a partir de:

OMT (2006): "Tourism Market Trends". Ed. 2006 en www.unwto.org. (65)

OMT (1999): "Anuario de Estadísticas de Turismo". Vol. 1, (66) y

OMT (2005): "Tendencias de los Mercados Turísticos". Ed. 2005. (61)

Figura 4.15: Crecimiento Anual de los Turistas, Mundo, Caribe y Cuba, 1995-2005.



Tabla 4.13: Turistas Procedentes del Exterior (en millones y Crecimiento en %).

PAÍSES	1995	2000	2005	Crecim. 95 -00	Crecim. 00 -05	Crecim. 95 -05
Anguilla	38.531	43.789	62.000	13,646	41,588	60,909
Antigua y Barbuda	211.663	206.871	245.000	-2,264	18,431	15,75
Aruba	618.916	721.224	733.000	16,53	1,633	18,433
Bahamas	1.598.135	1.543.959	1.608.000	-3,39	4,148	0,617
Barbados	442.107	544.695	548.000	23,204	0,607	23,952
Bermudas	387.412	332.191	270.000	-14,254	-18,721	-30,307
Bonaire	59.410	51.269	63.000	-13,703	22,881	6,043
Isl. Virg. Británicas	219.481	272.356	337.000	24,091	23,735	53,544
Islas Caimán	361.444	354.087	168.000	-2,035	-52,554	-53,52
Cuba	745.495	1.773.986	2.319.000	137,961	30,723	211,068
Curacao	232.276	191.246	222.000	-17,664	16,081	-4,424
Dominica	60.471	69.598	79.000	15,093	13,509	30,641
Rep. Dominicana	1.775.873	2.972.552	3.691.000	67,385	24,169	107,841
Granada	108.007	128.864	99.000	19,311	-23,175	-8,339
Guadalupe	152.896	623.134	455.981	307,554	-26,825	198,23
Haiti	145.369	140.492	112.000	-3,355	-20,28	-22,955
Jamaica	1.147.001	1.322.690	1.479.000	15,317	11,818	28,945
Martinica	457.226	526.291	484.000	15,105	-8,036	5,856
Montserrat	17.675	10.337	10.000	-41,516	-3,26	-43,423
Puerto Rico	3.130.662	3.341.400	3.686.000	6,731	10,313	17,739
Saba	9.983	9.120	11.000	-8,645	20,614	10,187
Santa Lucia	231.259	269.850	318.000	16,687	17,843	37,508
San Eustaquio	25.000	9.072	10.000	-63,712	10,229	-60
Saint Kitts y Nevis	78.868	73.149	118.068	-7,251	61,408	49,703
San Martin	460.070	432.292	462.000	-6,038	6,872	0,42
San Vicente Gran.	60.206	72.895	96.000	21,076	31,696	59,453
Trinidad y Tobago	259.784	398.559	463.000	53,419	16,168	78,225
Islas Turcas y Caicos	78.957	152.291	172.966	92,878	13,576	119,064
Isl. Virgenes EEUU	363.201	607.342	608.125	67,219	0,129	67,435
CARIBE	14.037.000	17.100.000	18.900.000	21,821	10,526	34,644
MUNDO	540.600.000	687.000.000	806.800.000	27,081	17,438	49,242

Fuente: Elaboración propia a partir de:

OMT (2006): "Tourism Market Trends". Ed. 2006 en www.unwto. (65)

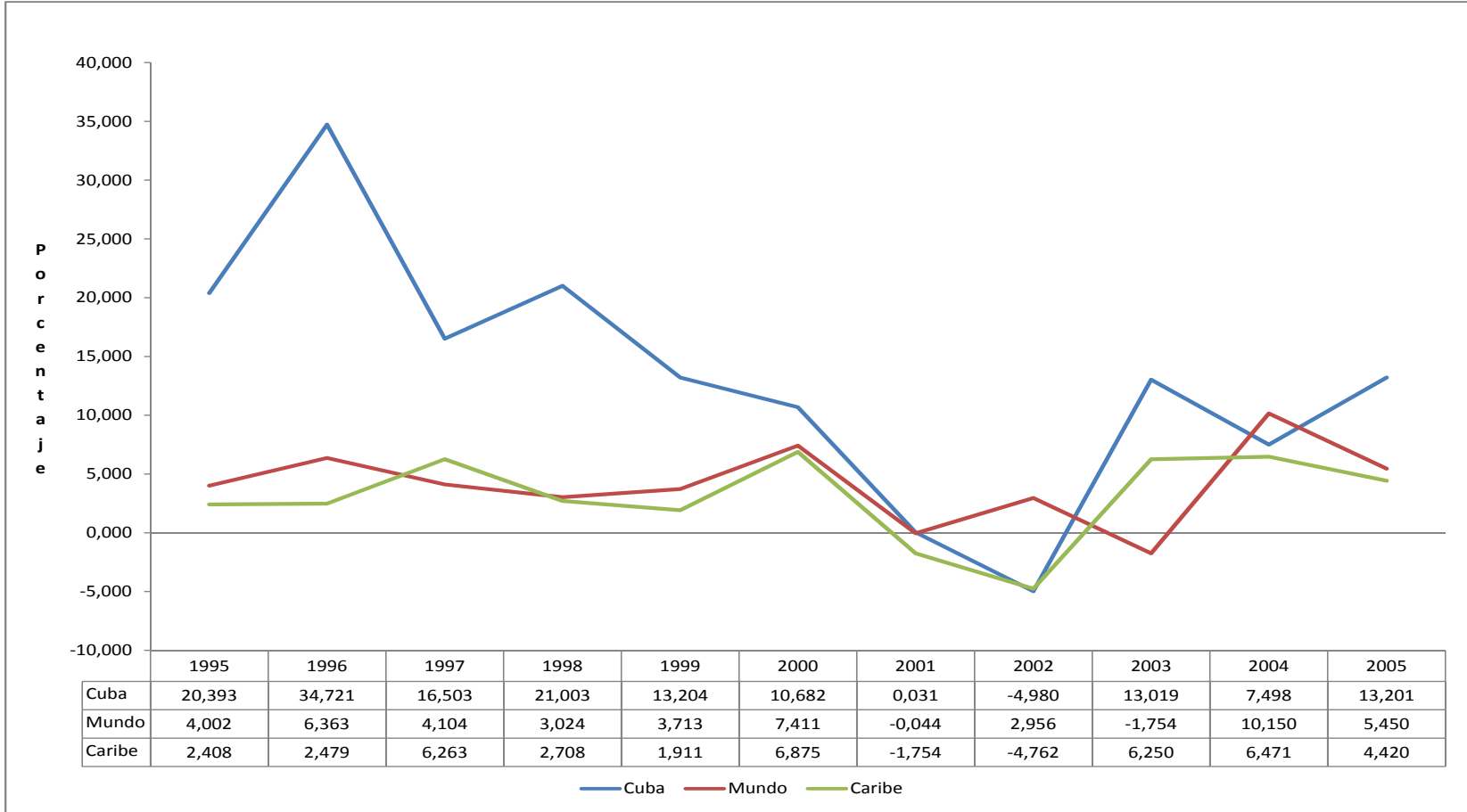
OMT (1999): "Anuario de Estadísticas de Turismo". Vol. 1, (66) y

OMT (2005): "Tendencias de los Mercados Turísticos". Ed. 2005. (63)

Es decir la evolución de turistas y los ingresos respecto al que han tenido las mismas variables en el Caribe y el Mundo, permite deducir, la existencia de comportamientos diferentes cuyas causas será necesario explicar.

La evolución de los turistas, ha hecho que el crecimiento de los ingresos por turista haya disminuido un 35,91, situándose en 2005, en 827,94 dólares, un 23,241 por ciento inferior a los del Caribe y un 2,155 por ciento inferior a los del Mundo, Tabla 4.16.

Si consideramos los ingresos por turista como un indicador de calidad, comprobamos al relacionarlo con los de, Republica Dominicana, Puerto Rico, Bahamas, y Jamaica, que representan junto a Cuba el 67,64 por ciento del total de turistas que llegan a la región del Caribe en el año 2005, que tenían unos ingresos por turista de 950,42 dólares, 878,73 dólares, 1.286,69 dólares, y 1.044,62 dólares respectivamente, que la calidad del turismo en Cuba se está deteriorando en tanto que disminuyen los ingresos por turista. Es decir, la oferta que hace el sector cubano está explotando menos la calidad que el sector de los países mencionados, cuyos ingresos por turista son superiores a los de Cuba, Tabla 4.16 y Tabla 4.17.

Así en el año 2005, los ingresos por turista que obtenía Cuba eran inferiores a los del Caribe y el Mundo como hemos puesto de manifiesto, situándose el sector cubano en una relación calidad-precio, inferior a la media del Caribe y el Mundo.

La disminución que se produjo de los ingresos por turista en el periodo 1995-2005, ha tenido que ver posiblemente con momentos de crisis internacional, pues hasta el 2000 se produjo también una disminución en el Mundo (8,09 por ciento), pero en los últimos cinco años hay que buscar otro tipo de explicaciones, pues los ingresos por turistas solo disminuyen en el Caribe en tres países incluido Cuba (15,44 por ciento), en Haití (24,54 por ciento), así como, Antigua y Barbuda (5,12 por ciento), pero es necesario conocer la repercusión de las políticas macroeconómicas en el periodo.

No se pueden deducir conclusiones claras al analizar simplemente la evolución absoluta y relativa de los turistas y los ingresos. No obstante, consideramos, que uno de los mayores problemas con los que se puede estar enfrentando el sector cubano, es, que se ha agotado el modelo basado en determinados productos turísticos con una relación precio-calidad baja, y están surgiendo competidores, ya sea con precios más bajos para la misma calidad, o bien, con productos diferenciados, lo que obliga a realizar un esfuerzo considerable para mantener su

pujanza.

La pregunta a la que debe responder los responsables del turismo en Cuba es, si una caída de los ingresos por turista del 35,91 por ciento desde 1995, ha sido necesario para captar un 211,068 por ciento más de turistas que han hecho crecer un 99,377 por ciento los ingresos, puesto que dichas entradas de turistas han generado costes medioambientales, disminuyendo considerablemente la sostenibilidad del modelo de desarrollo que quizás no se han tenido en cuenta.

Tabla 4.14: Ingresos del Turismo Receptor y Crecimiento en %.

AÑOS	CUBA INGRESOS POR TURISMO (millones de \$)	Crec. (%)	MUNDO INGRESOS POR TURISMO (millones de \$)	Crec. (%)	CARIBE INGRESOS POR TURISMO (millones de \$)	Crec. (%)
1994	763		363.500		11.652	
1995	963	26,212	414.200	13,948	12.236	5,012
1996	1.231	27,830	450.500	8,764	13.013	6,350
1997	1.338	8,692	454.200	0,821	13.776	5,863
1998	1.759	31,465	451.700	-0,550	14.567	5,742
1999	1.901	8,073	465.700	3,099	15.403	5,739
2000	1.737	-8,627	483.800	3,887	17.145	11,309
2001	1.692	-2,591	472.300	-2,377	17.125	-0,117
2002	1.633	-3,487	487.000	3,112	16.710	-2,423
2003	1.846	13,043	533.100	9,466	17.966	7,516
2004	1.915	3,738	633.000	18,739	19.215	6,952
2005	1.920	0,261	682.700	7,852	20.386	6,094

Fuente: Elaboración propia a partir de:

OMT (2006): "Tourism Market Trends". Ed. 2006 en www.unwto.org. (65)

OMT (1999): "Anuario de Estadísticas de Turismo". Vol. 1, (66) y

OMT (2005): "Tendencias de los Mercados Turísticos". Ed. 2005. (63)

Figura 4.16: Crecimiento Anual de los Ingresos, Mundo, Caribe y Cuba, 1995-2005.



Tabla 4.15: Ingresos Turísticos (en millones de dólares USA).

PAÍSES	1995	2000	2005	Crecim. 95 -00	Crecim. 00 -05	Crecim. 95 -05
Anguilla	50	56	86	12	53,571	72
Antigua y Barbuda	247	291	327	17,814	12,371	32,389
Aruba	521	814	1.096	56,238	34,644	110,365
Bahamas	1.346	1.734	2.069	28,826	19,319	53,715
Barbados	622	723	765	16,238	5,809	22,99
Bermudas	488	431	393	-11,68	-8,817	-19,467
Bonaire	37	59	85	59,459	44,068	129,73
Isl. Virg. Británicas	211	345	434	63,507	25,797	105,687
Islas Caimán	394	559	353	41,878	-36,852	-10,406
Cuba	963	1.737	1.920	80,374	10,535	99,377
Curacao	175	189	239	8	26,455	36,571
Dominica	42	48	56	14,286	16,667	33,333
Rep. Dominicana	1.571	2.860	3.508	82,05	22,657	123,297
Granada	76	93	71	22,368	-23,656	-6,579
Guadalupe	458	418	500	-8,734	19,617	9,17
Haiti	90	128	77	42,222	-39,844	-14,444
Jamaica	1.069	1.333	1.545	24,696	15,904	44,528
Martinica	384	302	280	-21,354	-7,285	-27,083
Montserrat	17	9	9	-47,059	0	-47,059
Puerto Rico	1.828	2.388	3.239	30,635	35,637	77,188
Santa Lucía	230	279	356	21,304	27,599	54,783
Saint Kitts y Nevis	63	58	107	-7,937	84,483	69,841
San Martín	349	511	619	46,418	21,135	77,364
San Vicente Gran.	53	75	101	41,509	34,667	90,566
Trinidad y Tobago	77	213	453	176,623	112,676	488,312
Islas Turcas y Caicos	53	285	326	437,736	14,386	515,094
Isl. Virgenes EEUU	822	1.206	1.493	46,715	23,798	81,63
CARIBE	12.236	17.145	20.386	40,119	18,903	66,607
MUNDO	414.200	483.800	682.700	16,803	41,112	64,824

Fuente: Elaboración propia a partir de:

OMT (2006): "Tourism Market Trends". Ed. 2006 en www.unwto.org. (65)

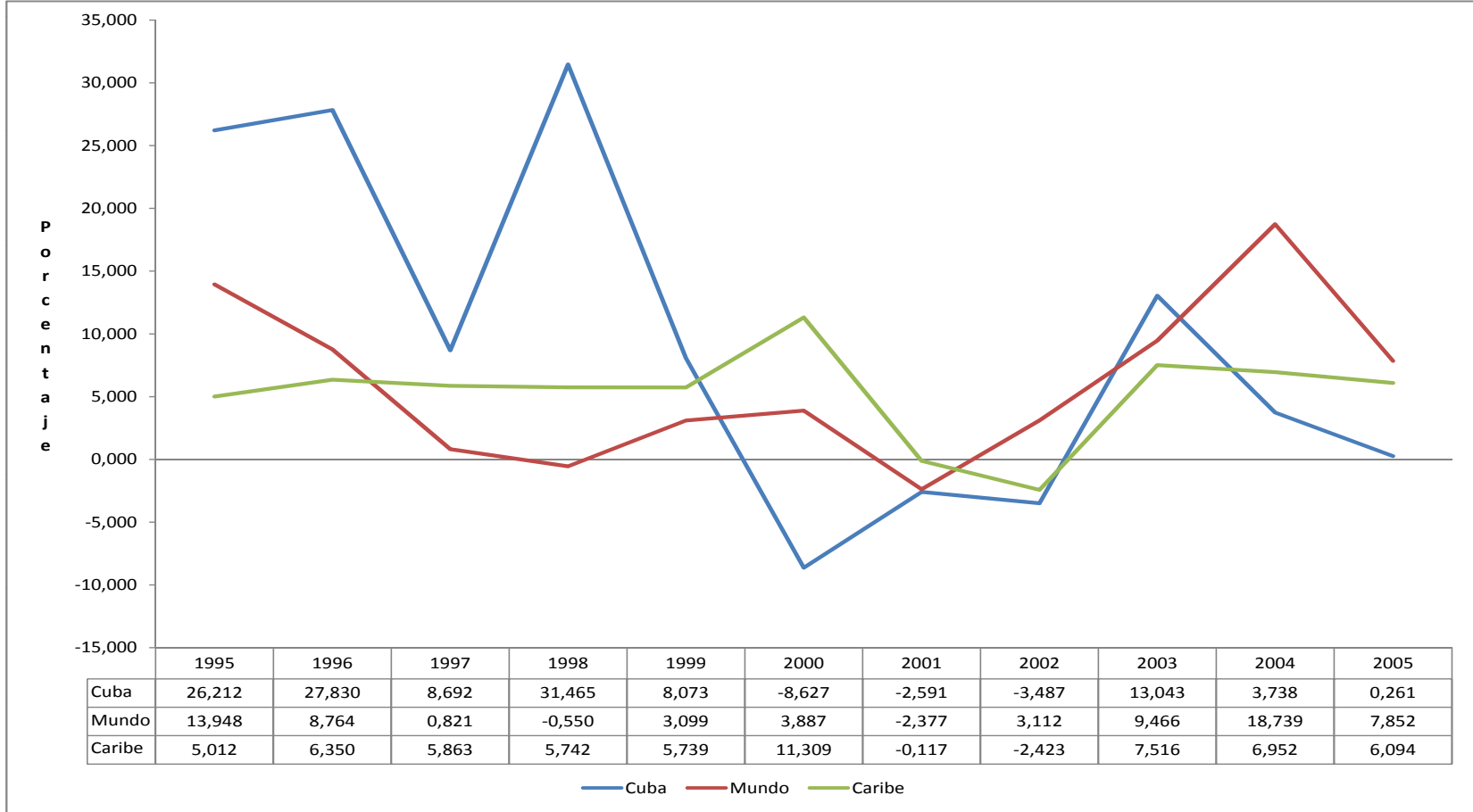
OMT (1999): "Anuario de Estadísticas de Turismo". Vol. 1, (66) y

OMT (2005): "Tendencias de los Mercados Turísticos". Ed. 2005. (63)

Tabla 4.16: Ingresos por Turista (en dólares USA) y Crecimiento en %.

AÑOS	CUBA INGRESOS POR TURISTA	Crec. (%)	CARIBE INGRESOS POR TURISTA	Crec. (%)	MUNDO INGRESOS POR TURISTA	Crec. (%)
1995	1.292	4,834	871,7	2,543	766,19	9,564
1996	1.226	-5,115	904,62	3,777	783,48	2,257
1997	1.144	-6,705	901,22	-0,377	758,77	-3,154
1998	1.242	8,646	927,83	2,954	732,45	-3,469
1999	1.186	-4,533	962,69	3,756	728,11	-0,592
2000	979	-17,445	1.002,63	4,149	704,22	-3,281
2001	953	-2,621	1.019,35	1,667	687,78	-2,334
2002	968	1,572	1.044,38	2,455	688,83	0,152
2003	969	0,022	1.056,82	1,192	767,49	11,42
2004	935	-3,498	1.061,60	0,452	827,34	7,798
2005	828	-11,431	1.078,62	1,603	846,18	2,277

Fuente: Elaboración propia a partir de:

OMT (2006): "Tourism Market Trends". Ed. 2006 en www.unwto.org. (65)

OMT (1999): "Anuario de Estadísticas de Turismo". Vol. 1, (66) y

OMT (2005): "Tendencias de los Mercados Turísticos". Ed. 2005. (63)

Tabla 4.17: Ingresos por Turista en el Mundo, Caribe y Cuba, y Crecimiento en %.

PAÍSES	1995	2000	2005	Crecim. 95 -00	Crecim. 00 -05	Crecim. 95 -05
Anguilla	1.297,66	1.278,86	1.387,10	-1,45	8,46	6,89
Antigua y Barbuda	1.166,95	1.406,67	1.334,69	20,54	-5,12	14,37
Araba	841,79	1.128,64	1.495,23	34,08	32,48	77,62
Bahamas	842,23	1.123,09	1.286,69	33,35	14,57	52,77
Barbados	1.406,90	1.327,35	1.395,99	-5,65	5,17	-0,78
Bermudas	1.259,64	1.297,45	1.455,56	3	12,19	15,55
Donaire	622,79	1.150,79	1.349,21	84,78	17,24	116,64
Isl. Virg. Británicas	961,36	1.266,72	1.287,83	31,76	1,67	33,96
Islas Caimán	1.090,07	1.578,71	2.101,19	44,83	33,1	92,76
Cuba	1.291,76	979,15	827,94	-24,2	-15,44	-35,91
Curacao	753,41	988,26	1.076,58	31,17	8,94	42,89
Dominica	694,55	689,67	708,86	-0,7	2,78	2,06
Rep. Dominicana	884,64	962,14	950,42	8,76	-1,22	7,44
Granada	703,66	721,69	717,17	2,56	-0,63	1,92
Guadalupe	2.995,50	670,8	1.096,54	-77,61	63,47	-63,39
Haiti	619,11	911,08	687,5	47,16	-24,54	11,05
Jamaica	932	1.007,79	1.044,62	8,13	3,65	12,08
Martinico	839,85	573,83	578,51	-31,67	0,82	-31,12
Montserrat	961,81	870,66	900	-9,48	3,37	-6,43
Puerto Rico	583,9	714,67	878,73	22,4	22,96	50,49
Santa Lucía	994,56	1.033,91	1.119,50	3,96	8,28	12,56
Saint Kitts y Nevis	798,8	792,9	906,26	-0,74	14,3	13,45
San Martín	758,58	1.182,07	1.339,83	55,83	13,35	76,62
San Vicente Gran.	880,31	1.028,88	1.052,08	16,88	2,26	19,51
Trinidad y Tobago	296,4	534,43	978,4	80,31	83,08	230,09
Islas Turcas y Caicos	671,25	1.871,42	1.884,76	178,8	0,71	180,78
Isl. Virgenes EEUU	2.263,21	1.985,70	2.455,09	-12,26	23,64	8,48
CARIBE	871,7	1.002,63	1.078,62	15,02	7,58	23,74
MUNDO	766,19	704,22	846,18	-8,09	20,16	10,44

Fuente: Elaboración propia a partir de:

OMT (2006): "Tourism Market Trends". Ed. 2006 en www.unwto. (65)

OMT (1999): "Anuario de Estadísticas de Turismo". Vol. 1, (66) y

OMT (2005): "Tendencias de los Mercados Turísticos". Ed. 2005. (63)

4.4 ESPECIALIZACIÓN, DINAMISMO Y COMPETITIVIDAD DEL TURISMO EXTERIOR Y LAS VARIABLES QUE LO EXPLICAN.

4.4.1 INTRODUCCIÓN.

Las economías alcanzan el éxito competitivo en determinados sectores, cuando su entorno es dinámico y estimulante para la actividad económica general, aunque también sabemos, que suelen concentrarse los sectores competitivos en espacios geográficos reducidos de un país¹¹⁹.

Las economías regionales o nacionales, tienen en los sectores dinámicos y competitivos la mejor opción de especialización y, cuando lo logran, crecen mucho más que el resto de las economías, de ahí, la importancia de conocer, si el turismo receptor en Cuba ha tenido en el periodo analizado, 1995-2005, dichas características.

El turismo ha sido en los últimos años el sector más dinámico de la economía cubana, comparando su evolución con el resto de las actividades de la oferta nacional, pero nos interesa comprobar, si también el sector se ha comportado de forma dinámica respecto a la evolución de las transacciones internacionales de los bienes y los ingresos turísticos. Igualmente, hemos querido comprobar, si el sector turístico exterior nacional ha crecido más que el mismo en la región del Caribe y el Mundo, con el objeto de relacionar dicho comportamiento con su carácter competitivo.

Para conocer la competitividad de la economía o de un sector¹²⁰, normalmente se comparan variables monetarias (precios y tipos de cambio) o variables reales (costes, productividad, valor añadido, flujos exteriores y cuotas de mercado), pero, no hay consenso o acuerdo científico acerca de cómo medirla. Sin embargo, respecto a la competitividad de las empresas hay un mayor grado de acuerdo en la identificación de la misma, pues, se entiende, que guarda relación con el éxito empresarial y, este, con una mayor eficiencia y productividad, cuya mejora, debe trasladarse en un aumento de la cuota de mercado y/o de las ventas.

¹¹⁹Bordas Rubiés, Eulogio (1999): "Hacia la competitividad de la empresa turística", en la obra coordinada por Bayón Marín, Fernando. "50 años del turismo español". Ed. Centro de Estudios Ramón Areces. Madrid, pág. 605. (67)

¹²⁰Pulido Gutiérrez, Antonio (2003): "Evolución de la demanda y la competitividad del turismo exterior en el periodo 1985-2001 y sus causas". Tesis Doctoral leída en la Universidad de Sevilla. (68)

El criterio adoptado en esta investigación está asociado a, que podemos afirmar, que la competitividad de los países o las regiones se expresa en última instancia a través de la que tienen sus empresas¹²¹, que será el resultado de una mayor eficiencia y productividad, como consecuencia de la aplicación de políticas públicas. Por esta razón, medimos a veces la competitividad a través de variables reales relacionadas con la oferta y/o la demanda.

En general, cuando nos referimos a la competitividad, se pueden diferenciar dos acepciones del término, que están ambos relacionadas entre sí¹²².

- La competitividad, como una aptitud o capacidad competitiva que tienen o desarrollan los sujetos para afrontar con éxito la competición en los mercados.
- La competitividad, como, el estado o situación en la que se encuentran las empresas, los sectores o las regiones en un momento dado.

En el análisis que vamos a realizar del sector turístico, nos vamos a referir a ambas, pues, mediante distintas técnicas de análisis, comprobaremos, la evolución de la competitividad del sector a lo largo de un periodo de 10 años, que, lógicamente, habrá sido el resultado de haber desarrollado o no, aptitudes o capacidades relacionadas con los costes, la calidad o ambas variables, ayudadas o no las empresas, por las políticas orientadas a mejorar la competitividad y desarrollar algún tipo de ventajas.

Para analizar la competitividad, tal como hemos expuesto, hemos tomado indicadores o variables que reflejan el comportamiento exterior del mercado turístico respecto al de otras economías, para ello tomaremos la cuota de mercado aplicada al número de turistas y a los ingresos por turismo. Esta última, la identificamos con la cuota de mercado de ventas que tienen las empresas del sector, si bien, no incluye, el porcentaje de las ventas que se queda en el exterior, por recibir esos ingresos las empresas de otros países (agencias de viajes, empresas de transporte, etc.).

En el análisis que hemos realizado tendremos en cuenta que, para crecer más rápido que los competidores, cualquier actividad o sector debe aumentar su participación en los mercados

¹²¹Pulido Gutiérrez, Antonio (2003): "Evolución de la demanda y la competitividad del turismo exterior en el periodo 1985-2001 y sus causas". Tesis Doctoral leída en la Universidad de Sevilla. (68)

¹²²Guerrero, Diego (1995): "Competitividad, teoría y política". Ed. Ariel. Barcelona. (69)

exteriores. De darse este comportamiento, indicará, que el sector consolida o aumenta sus ventajas competitivas¹²³, y, podrá de manifiesto además, el éxito o el fracaso de las políticas aplicadas, pues la mejor forma de medir el éxito de las políticas, es mostrar si han reforzado la competitividad ganando cuota de mercado.

En la investigación hemos querido comprobar, si el comportamiento del sector turístico exterior que reflejan la evolución de la cuota de mercado y la penetración real aplicadas a los visitantes y a los ingresos en dólares desde 1995, nos permite deducir si tiene o no ventajas competitivas y, si la política turística ha podido contribuir a mejorar la competitividad. De esta forma complementaria, la evaluación del crecimiento del sector turístico cubano debido a su dinamismo y a su competitividad aplicando la técnica de los desplazamientos nos ha permitido ampliar la información al respecto, y conocer la magnitud del crecimiento del sector, que se debe a una mayor competitividad del sector cubano.

Previamente, vamos a comprobar el grado de especialización del sector exterior de la economía cubana en el turismo, utilizando como variables y áreas objeto de comparación, los ingresos turísticos de la economía cubana, respecto a las exportaciones de bienes y los ingresos turísticos de la economía mundial y del Caribe y su evolución en el periodo 1995-2005.

4.4.2 LA ESPECIALIZACIÓN.

Conocer el grado de especialización de un sector, según sea este o no dinámico y competitivo es importante, pues los efectos directos e indirectos en la economía cubana variaran según dicha caracterización.

La especialización de una economía en cualquier actividad, se mide respecto a otras economías poniendo en relación distintas variables¹²⁴. Al disponer de información de los ingresos que proporciona el turismo exterior y de las transacciones de bienes, Tabla 4.18, y puesto que ambas variables, muestran la adaptación competitiva de las economías, hemos procedido a comprobar la especialización de la economía cubana en el sector turístico respecto al Caribe y el Mundo.

¹²³Vid. Myro Sánchez, Rafael (1992): "Competitividad y Especialización de la Industria Española", en el Documento de Trabajo, No. 81. Ed. FIES, Madrid. Pág.5. (70)

¹²⁴Pulido Gutiérrez Antonio (2003): "Evolución de la demanda y la competitividad del turismo exterior en el periodo 1985-2001 y sus causas". Tesis Doctoral leída en la Universidad de Sevilla. (68)

Los resultados, Tabla 4.20, muestran la evolución del indicador ingresos turísticos sobre exportaciones:

- Que la economía cubana está especializada en las transacciones exteriores del sector turístico.

No obstante, la especialización, ha experimentado aumentos y disminuciones en el periodo analizado, Figura 4.17. Hasta 1999, aumenta la especialización respecto al Caribe y el Mundo, excepto en el año 1996. De 1999 a 2001 disminuye la especialización respecto a ambas áreas y, de 2001 a 2005, experimenta un crecimiento. Si bien, el aumento ha sido mucho más acusado respecto al Mundo, lo que ha hecho, que en 2005 la especialización cubana respecto al Mundo, supera en más de 672,026 puntos porcentuales a la que tenía respecto al Caribe, cuando en 1995 era 498,35 puntos porcentuales superior.

Al poner en relación dicho índice, los ingresos turísticos y las exportaciones de cada área, la especialización cambia, cuando el crecimiento de ambas variables también lo hace. El hecho de haber evolucionado la economía cubana hacia una mayor apertura exterior, guarda relación con dicha evolución, pues las exportaciones se han comportado con mayor dinamismo.

Podemos afirmar entonces que:

- La economía cubana está especializada en las transacciones turísticas exteriores respecto al Mundo y el Caribe y, dicha especialización ha aumentado desde 1995.

No obstante, la evolución de los ingresos turísticos exteriores de la economía cubana en términos relativos, refleja dos comportamientos:

- Que hasta 1999, se ha producido un crecimiento en la especialización respecto al Caribe y el Mundo en un 68,572 por ciento y 58,486 por ciento respectivamente y, de 1999 a 2005, ocurre un descenso en la especialización respecto a ambas áreas, con valores de crecimiento de 1,305 por ciento en relación al Caribe y 0,787 por ciento en relación al Mundo.

Tabla 4.18: Exportaciones de Bienes, f.o.b., en miles de millones.

AÑOS	MUNDO	CARIBE	CUBA
1994	4.139,7	4,9237	1,3810
1995	4.946,5	6,1399	1,5073
1996	5.169,0	6,0732	1,8662
1997	5.539,9	6,2092	1,8231
1998	5.453,7	5,8987	1,5402
1999	5.646,4	6,4218	1,4561
2000	6.381,1	8,5893	1,6753
2001	6.135,1	7,9664	1,6219
2002	6.435,3	7,5302	1,4217
2003	7.474,4	9,0484	1,6710
2004	9.086,9	10,8709	2,1800
2005	10.239,8	14,6457	2,1600

Fuente: Elaboración propia a partir de:
 Naciones Unidas. CEPAL (2006):
 “Anuario Estadístico de América Latina y el Caribe”.
 Ed. Naciones Unidas. 2006 en www.eclac.cl. (71) y
 International Monetary Fund (2006):
 “International Financial Statistics”.
 ED. International Monetary Fund, 2006 (72).

Tabla 4.19: Exportaciones más Ingresos por Turismo Internacional.

Años	Itm + Xm	Var. %	Itca + Xca	Var. %	Itc + Xc	Var. %
1994	4.503,200		16,5757		2,1440	
1995	5.360,700	19,042	18,3759	10,860	2,2703	5,891
1996	5.619,500	4,828	19,0862	3,865	3,0972	36,422
1997	5.994,100	6,666	19,9852	4,710	3,1611	2,063
1998	5.905,400	-1,480	20,4657	2,404	3,2992	4,369
1999	6.112,100	3,500	21,8248	6,641	3,3571	1,755
2000	6.864,900	12,317	25,7343	17,913	3,4123	1,644
2001	6.607,400	-3,751	25,0914	-2,498	3,3139	-2,884
2002	6.922,300	4,766	24,2402	-3,392	3,0547	-7,822
2003	8.007,500	15,677	27,0144	11,445	3,5170	15,134
2004	9.719,900	21,385	30,0859	11,370	4,0950	16,434
2005	10.922,500	12,373	35,0317	16,439	4,0800	-0,366
1995-2005		103,751		90,639		79,712

Fuente: Elaboración propia.

Tabla 4.20: Especialización Cubana en el Sector Turístico Receptor respecto al Caribe y el Mundo.

AÑOS	CUBA Itc/Itc+Xc	CARIBE Itca/Itca+Xca	Cuba/Caribe Ic-ca	CUBA Itc/Itc+Xc	MUNDO Itm/Itm+Xm	Cuba/Mundo Ic-m
1994	0,3559	0,7030	50,626	0,3559	0,0807	440,8761
1995	0,4242	0,6659	63,702	0,4242	0,0773	548,9774
1996	0,3975	0,6818	58,295	0,3975	0,0802	495,7831
1997	0,4233	0,6893	61,405	0,4233	0,0758	558,5920
1998	0,5332	0,7118	74,905	0,5332	0,0765	697,0380
1999	0,5663	0,7058	80,235	0,5663	0,0762	743,1938
2000	0,5090	0,6662	76,406	0,5090	0,0705	722,3056
2001	0,5106	0,6825	74,809	0,5106	0,0715	714,2884
2002	0,5346	0,6894	77,549	0,5346	0,0704	759,8696
2003	0,5249	0,6651	78,923	0,5249	0,0666	788,4018
2004	0,4676	0,6387	73,221	0,4676	0,0651	718,0802
2005	0,4706	0,5819	80,867	0,4706	0,0625	752,8929

Fuente: Elaboración propia.

Figura 4.17: Especialización Cubana en el Sector Turístico Receptor respecto al Caribe y el Mundo

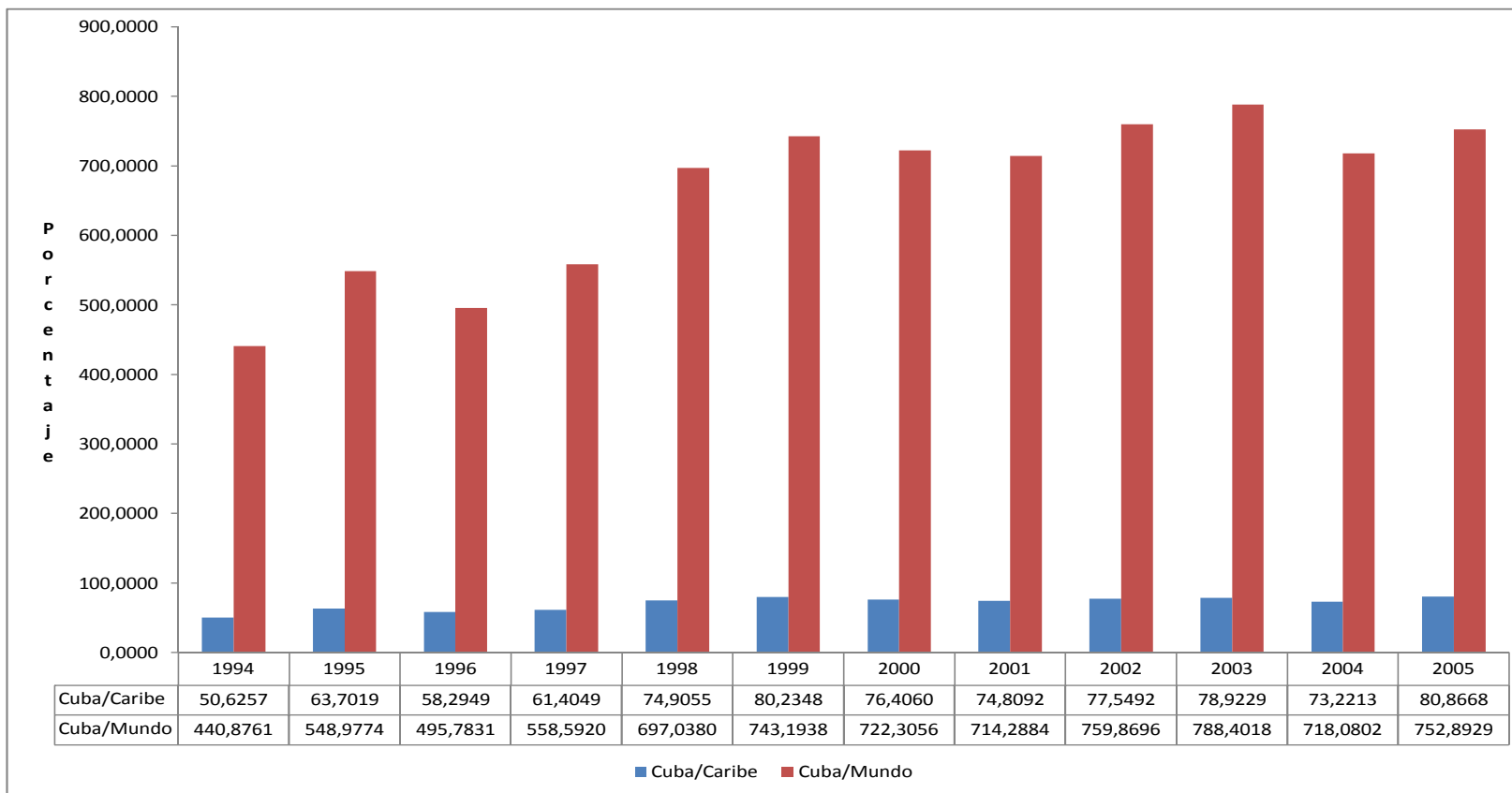

4.4.3 CUOTAS DE MERCADO Y PENETRACIÓN REAL.

El crecimiento de los últimos 10 años un 211,108 por ciento en el número de turistas y un 99,376 por ciento en los ingresos por turismo internacional en Cuba, porcentajes que representan un 161,967 por ciento y 176,464 más que el crecimiento mundial y del Caribe en el número de turistas, y 34,553 por ciento y 32,770 más al que han tenido los ingresos mundiales y del Caribe, nos indica que las cuotas de mercado han experimentado cambios importantes.

El análisis de la cuota de mercado y la penetración real desde 1995 a 2005, pone de manifiesto, que el sector cubano ha ganado 0,168 puntos porcentuales en su penetración real en el número de turistas captados procedentes del exterior, Figura 4.21, con un crecimiento anual constante, hecho excepción del año 2002, y ha ganado 0,071 puntos porcentuales en penetración real en la cuota de ingresos, Figura 4.22, frente a una pérdida del sector caribeño de 0,294 y 0,219 respectivamente, si bien en 1999, Cuba alcanzó la mayor cuota de ingresos turísticos (0,408 por ciento), Tabla 4.22, y desde entonces no ha hecho más que descender, con una pérdida de penetración real del 0,22 por ciento.

- La Figura 4.19 y la Figura 4.20 muestran que las cuotas de mercado respecto a las llegadas de turistas y a los ingresos han aumentado y disminuido sin mantener una tendencia constante, lo que apunta, la existencia de importantes influencias externas del sector, ya sea, de variables que guardan relación con condiciones económicas, políticas y sociales.

Si bien, el comportamiento descrito corresponde a todo el periodo analizado, se observa dos tendencias diferentes, que reflejan también comportamientos diferentes:

1. En los primeros cuatro años (1995-1999), se produjo un aumento y descenso de la cuota de turistas y de ingresos de forma no constante, que alcanzo la diferencia entre ambas, de 0,159 puntos porcentuales en 1998, si bien, fue este año con un crecimiento en la cuota de turista y un crecimiento en la de ingresos, el año que la diferencia entre ambas cuotas alcanzo la mayor diferencia.
2. A partir de 1999 la cuota de turistas y la de ingresos decrece, de forma continuada hasta el año 2002, año en que alcanzo la diferencia entre ambas, de 0,097 puntos porcentuales. En este periodo de tiempo solo experimenta crecimiento en el año 2001, donde la cuota

de ingresos alcanza 0,01 punto porcentual más con respecto a la del año 2000. A partir del 2002, se repite el ciclo experimentado en los cuatro primeros años, con aumentos y descensos de la cuota de turistas y de ingresos de forma no constante, que alcanza la diferencia entre ambas, de 0,006 puntos porcentuales en el año 2005, cuando la diferencia entre ambas cuotas alcanzo la menor diferencia, producto al crecimiento de la cuota de llegadas de turistas y el decrecimiento de la cuota de ingresos.

Dicha evaluación nos permite hacer tres afirmaciones:

- Ha habido dos comportamientos diferentes en el sector, hasta 1999, y desde dicho año.
- La competitividad respecto al Caribe y el Mundo aumenta hasta 1999, y a partir de 1999 disminuye.
- El aumento y la disminución en la cuota de turistas coincide con el aumento y la disminución en la cuota de ingresos, excepto en el año 2001, siendo posible que el comportamiento del sector se ha ajustado mucho más a un tipo de estrategia basada en los costes o en la calidad, descartando esta ultima a partir de la disminución que se produjo de los ingresos por turista en el periodo 1995-2005.

Por otro lado, la diferente evolución de las cuotas de mercado e ingresos respecto al Mundo y el Caribe, nos permite plantear lo siguiente:

- El sector turístico cubano es un sector competitivo respecto al Mundo y al Caribe con comportamientos diferenciados en el periodo 1995-2005.

A su vez hemos podido matizar este resultado, con cuatro deducciones más:

- El sector turístico cubano ha ganado cuota de mercado en la captación de turistas frente al Mundo y frente al Caribe. Pero por otro lado, al aumentar menos los ingresos, aunque gana cuota de mercado frente a ambas áreas, pone de manifiesto, que el sector cubano ha presentado inestabilidad en la calidad desde 1995.

- El sector turístico cubano ha ganado cuota de mercado o competitividad en la captación de ingresos turísticos frente al Caribe y el Mundo hasta 1999, de ese propio año hasta el 2005, pierde competitividad frente a ambas áreas. Comportamiento, que debe guardar relación con el encarecimiento de los precios.
- Se detectan dos comportamientos diferentes, hasta 1999 y, desde dicha fecha.
- Al encarecerse el precio para una calidad dada, el sector fue perdiendo un segmento de mercado, disminuyendo los ingresos por turista, a la vez, que aumenta el número de turistas.

Tabla 4.21: Cuotas de Turistas Procedentes del Exterior.

AÑOS	CUOTA DE TURISTAS PROCEDENTES DEL EXTERIOR DEL CARIBE	CUOTA DE TURISTAS PROCEDENTES DEL EXTERIOR DE CUBA
1994	2,64	0,12
1995	2,60	0,14
1996	2,50	0,17
1997	2,55	0,20
1998	2,55	0,23
1999	2,50	0,25
2000	2,49	0,26
2001	2,45	0,26
2002	2,26	0,24
2003	2,45	0,27
2004	2,37	0,27
2005	2,34	0,29

Fuente: Elaboración propia a partir de la información de: OMT en la dirección web www.world-tourism.org, y “Anuario de Estadísticas de Turismo”.

Figura 4.18: Variación de la Cuota de Turistas procedentes del Exterior



Tabla 4.22: Cuotas de Ingresos Procedentes de Turistas del Exterior.

AÑOS	CUOTA EXTERIOR CUBANA	CUOTA EXTERIOR DEL CARIBE	CUOTA EXTERIOR CUBANA SOBRE EL CARIBE
1994	0,210	3,206	6,548
1995	0,232	2,954	7,870
1996	0,273	2,889	9,460
1997	0,295	3,033	9,713
1998	0,389	3,225	12,075
1999	0,408	3,307	12,342
2000	0,359	3,544	10,131
2001	0,358	3,626	9,880
2002	0,335	3,431	9,773
2003	0,346	3,370	10,275
2004	0,303	3,036	9,966
2005	0,281	2,986	9,418

Fuente: Elaboración propia a partir de:

OMT (2006): "Tourism Market Trends". Ed. 2006. en www.unwto.org. (65)

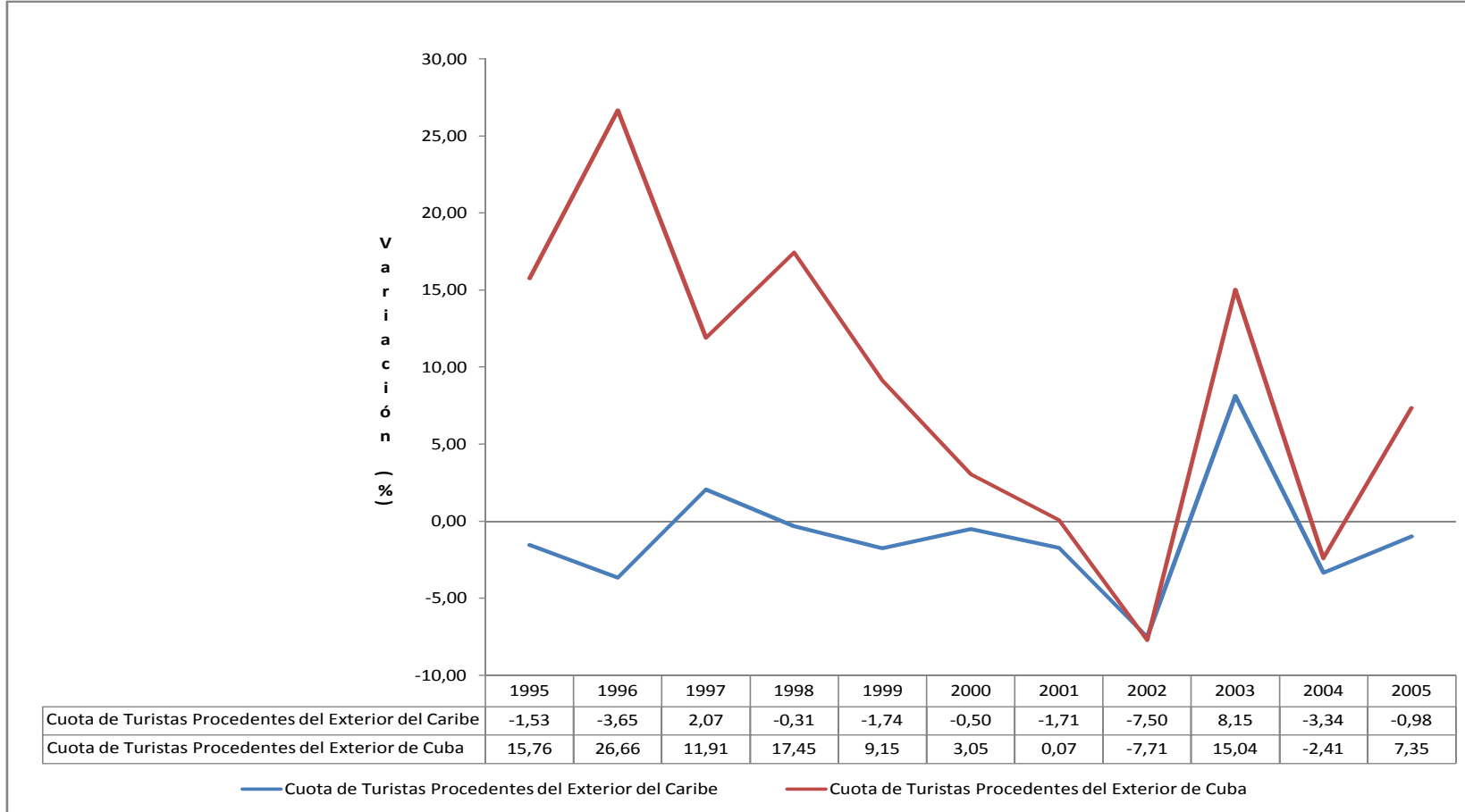
OMT (1999): "Anuario de Estadísticas de Turismo". Vol. 1. (66)

OMT (2005): "Tendencias de los Mercados Turísticos". Ed. 2005 (63) y

Meyer Daniel (2004): "Economía Turística en América Latina y el Caribe".
Ed. Universidad Externado de Colombia.2004. (64)

Figura 4.19: Variación de la Cuota de Ingresos Procedentes de Turistas del Exterior



Figura 4.20: Variación de la Cuota de Turistas Procedentes del Exterior e Ingresos



Figura 4.21: Penetración Real (Turistas)

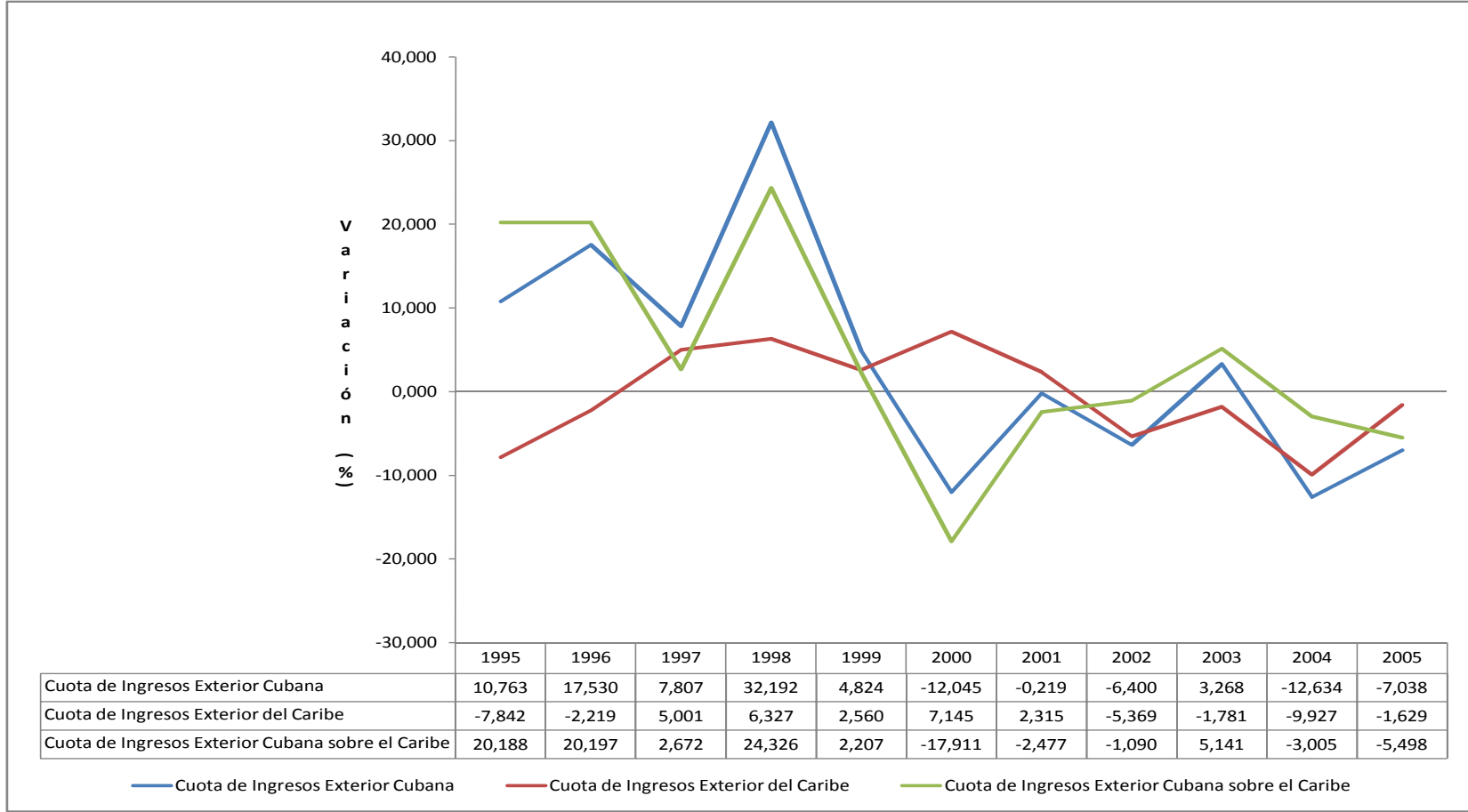

Figura 4.22: Penetración Real (Ingresos)

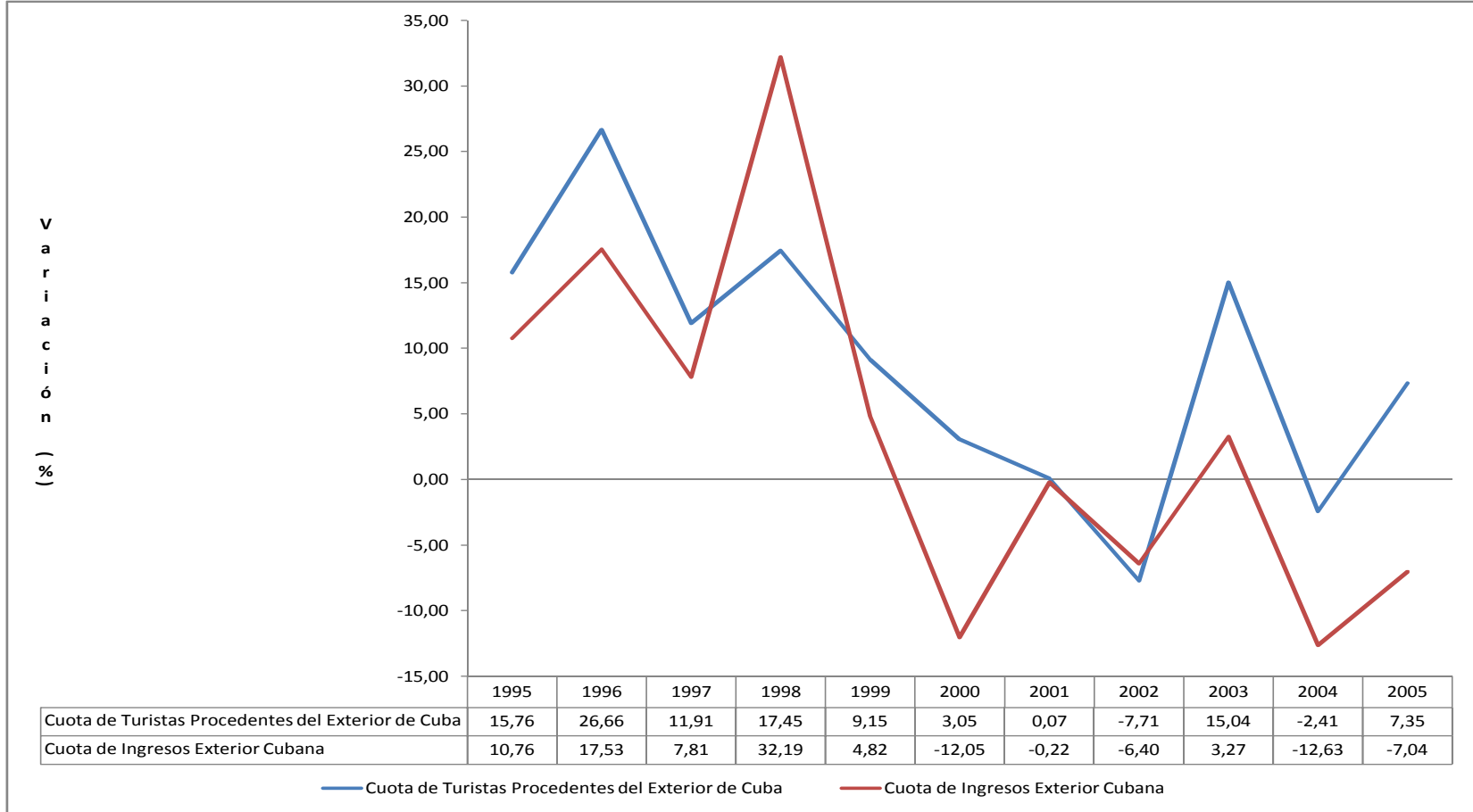

4.4.4 ANÁLISIS DE LOS DESPLAZAMIENTOS: Competitividad y Dinamismo

El análisis Shift-Share o de los desplazamientos nos permite confirmar o contrastar las hipótesis y conclusiones a las que hemos llegado hasta ahora al analizar la cuota de mercado y, ampliar las conclusiones a las que hemos llegado referidas a los comportamientos respecto al Mundo y al Caribe, así como, respecto al carácter dinámico y competitivo del sector, cuantificando las causas de su crecimiento.

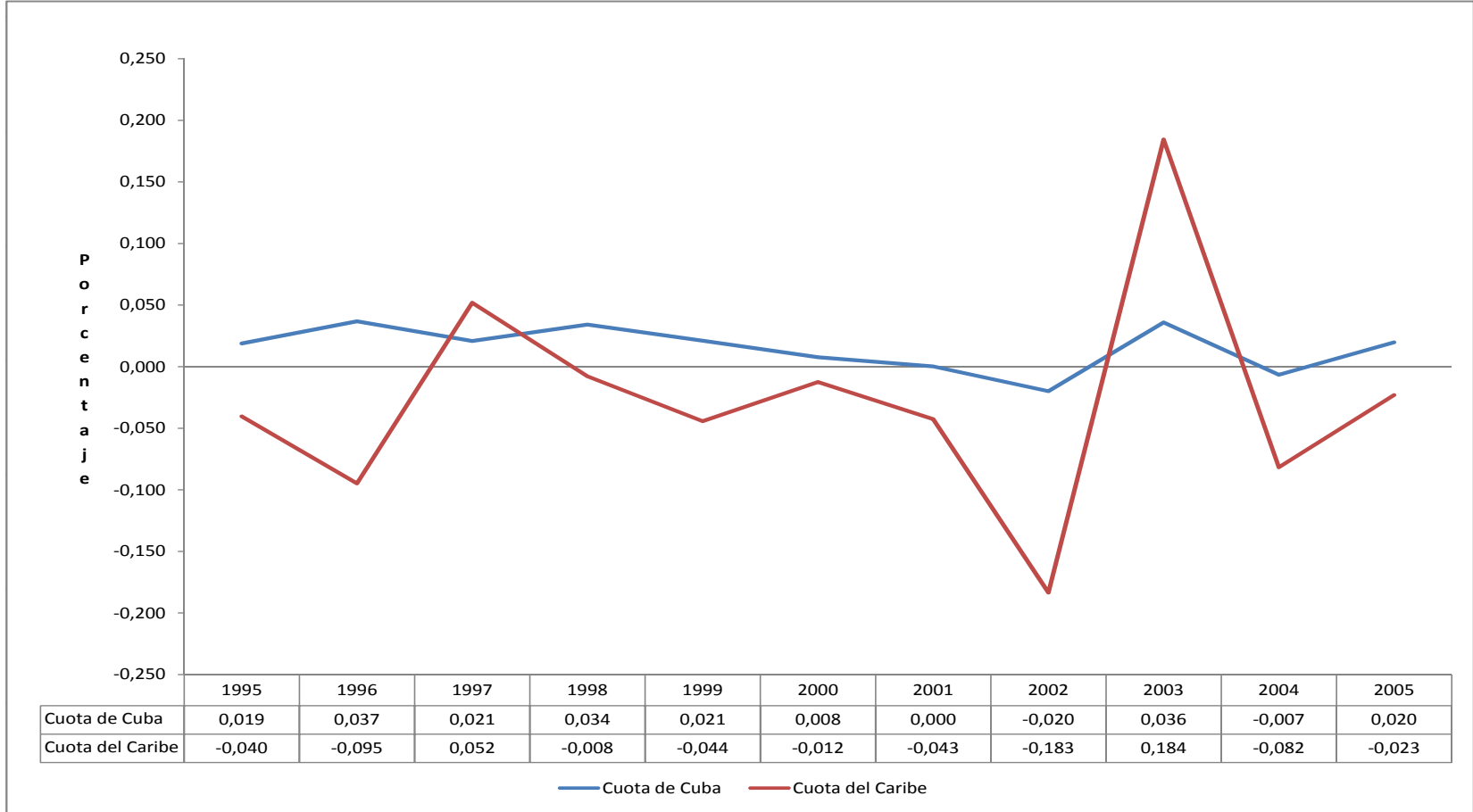
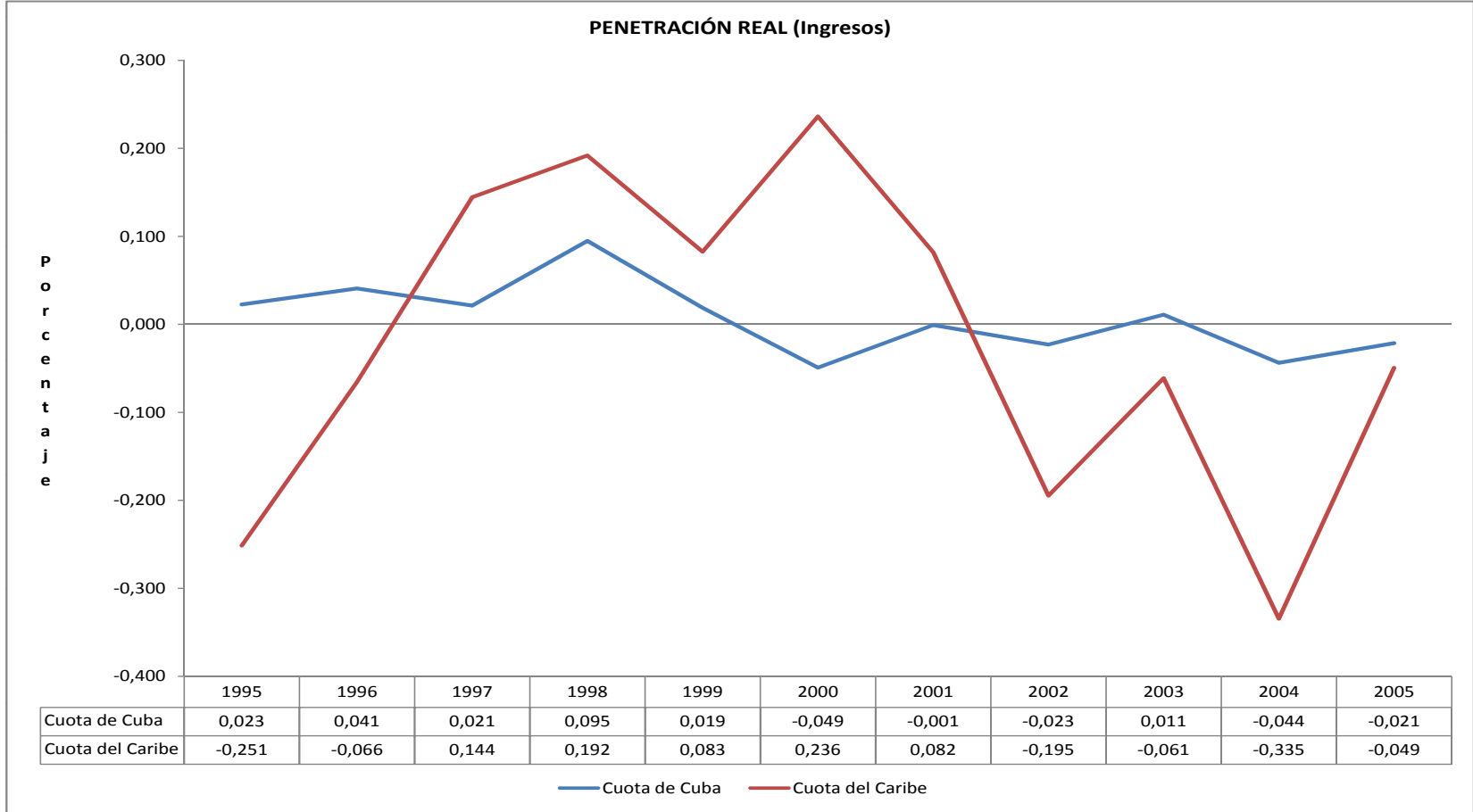
Necesitamos saber además, si se ha comportado con carácter dinámico respecto a las transacciones exteriores mundiales, pues, el hecho de estar especializado en el tiene diferentes lecturas según sea un sector dinámico o competitivo o, bien, si presenta ambas características.

El análisis de los Desplazamientos lo hemos aplicado anualmente, a cada año respecto al anterior y, de forma acumulada al periodo completo 1995-2005. Lo hemos hecho, con objeto de descubrir el comportamiento que ha tenido el sector en términos relativos al periodo, y los cambios que han podido producirse anualmente.

La variable a la que hemos aplicado esta técnica, ha sido, los ingresos del turismo exterior medidos en dólares, homologándolos con un sector exportador, tomando:

- Los ingresos mundiales procedentes de las exportaciones más los turísticos en el Mundo, para hallar su crecimiento anual y por periodos.
- Los ingresos del turismo exterior o receptor en el Mundo, para hallar su crecimiento anual y por periodos.
- Los ingresos del turismo exterior o receptor de Cuba, para hallar su crecimiento anual y por periodos.

En un segundo análisis, hemos introducido los ingresos del turismo exterior en el Caribe, sustituyendo los ingresos del turismo exterior mundial por dichos ingresos para comprobar el comportamiento del sector cubano respecto al Caribe.

El análisis que hemos realizado, nos dice, que el sector en Cuba ha crecido fundamentalmente como consecuencia del que han tenido las transacciones mundiales, pues

han hecho que en el periodo crezcan los ingresos 1.453 millones de dólares, si el análisis es el anual.

El efecto estructural es negativo, lo que pone de manifiesto el comportamiento poco dinámico del sector. Dicho decrecimiento, tal como se observa en la Tabla 4.23, asciende a -469 millones de dólares en el periodo, siendo inferior hasta 1999, pues hasta dicho año, ha decrecido el sector -58 millones de dólares, equivalente al 8,68 por ciento del periodo, pero a partir de ese año y hasta el 2005 decrece en -408 millones de dólares, representando el 87 por ciento del total.

Luego podemos afirmar, que el comportamiento de los ingresos turísticos, refleja, que ha sido un sector poco dinámico respecto a las transacciones exteriores del sector turístico mundial en el periodo de 1995-2005, al crecer menos los ingresos turísticos mundiales que las exportaciones más los ingresos turísticos, si bien, hay que matizar, que en el periodo 1994-1999 el sector turístico cubano, aún cuando es poco dinámico, su dinamismo es superior al periodo 1999-2005.

El efecto diferencial o competitivo desde 1995, muestra, que ha crecido más que el sector en el Mundo, lo que nos permite afirmar, que su mayor competitividad le ha hecho crecer 173 millones de dólares, si tomamos el análisis anual, sin embargo, se dan dos comportamientos diferentes en el periodo:

- La Tabla 4.23 sintetiza que el comportamiento competitivo del sector turístico cubano frente al Mundo se produce en el periodo de 1994 a 1999, con un crecimiento acumulado debido al efecto diferencial anual de 89 millones de dólares, y un efecto neto de 823 millones de dólares basándonos en un análisis anual. Se pone de manifiesto, el importante aumento de la competitividad del sector cubano, que le permitió compensar el poco dinamismo mostrado en este periodo por el sector.
- A partir de 1999 el sector turístico cubano muestra un comportamiento no competitivo frente al Mundo, con un decrecimiento acumulado debido al efecto diferencial anual de -574 millones de dólares y con un efecto neto de -1.039 millones de dólares basándonos en el análisis anual, lo que pone de manifiesto que el sector además de ser poco dinámico, no ha sido competitivo.

Respecto al Caribe, su comportamiento competitivo ha hecho que crezca 268 millones de dólares tomando el análisis anual, si bien, hasta 1999 muestra ser competitivo, con un crecimiento acumulado debido al efecto diferencial anual de 789 millones de dólares y, un efecto neto de 811 millones de dólares, a partir de ese año presenta un comportamiento no competitivo, con un crecimiento acumulado debido al efecto diferencial anual de -480 millones de dólares, y un efecto neto de -1.439 millones de dólares. Tabla 4.24.

Este análisis, corrobora las conclusiones a las que habíamos llegado analizando las cuotas de mercado y la penetración real, que nos mostraba un sector que había ganado competitividad frente al sector mundial en el periodo 1994-2005, pero, con un comportamiento diferente en el periodo 1999-2005. Igualmente, los resultados respecto al sector del Caribe están también en sintonía con la evolución de la cuota de mercado y la penetración real de los ingresos.

Los desplazamientos o efectos que hemos calculado anualmente, nos han permitido ir más allá en la explicación de la evolución del sector y, confirmar algunas de las hipótesis en forma de conclusiones apuntadas en el análisis de la cuota de mercado y la penetración real, que indicaban la existencia de comportamientos diferentes hasta 1999 y posteriormente.

Los resultados obtenidos para cada año, nos han permitido dividir el periodo analizado en dos claramente diferenciados, lo que será importante, cuando tratemos de explicar las variables que han influido en los comportamientos. Al sumar los efectos competitivos de 1994 a 1999 y de 1999 a 2005, hemos comprobado, que los ingresos turísticos cubanos en el primer periodo, han crecido 890 millones de dólares más, por ser más competitivo que el sector en el mundo y 789 millones de dólares más que el sector del Caribe, por el mismo motivo.

Por el contrario, en el periodo 1999-2005, los ingresos turísticos cubanos decrecieron -631 millones de dólares, por ser el sector cubano menos competitivo que el mundial y, -480 millones de dólares por ser menos competitivo que el sector en el Caribe.

El efecto estructural en ambos periodos es negativo, lo que nos indica, que el crecimiento del sector ha sido menor que el de las exportaciones más los ingresos turísticos tanto en el Mundo como en el Caribe, es decir, el sector turístico cubano presenta un comportamiento poco dinámico frente al Mundo y el Caribe.

El análisis de los desplazamientos nos ha permitido llegar a los resultados que expondremos

a continuación y, que también hemos contrastado con el análisis de la cuota de mercado:

- El sector turístico ha tenido un comportamiento competitivo respecto al Mundo y al Caribe, con comportamientos diferenciados, hasta 1999, y a partir de dicho año.

Este análisis, al desagregar las causas del crecimiento del sector en tres tipos de desplazamientos, nos permite hacer algunas matizaciones más que el análisis de las cuotas de mercado acerca de dichos resultados:

- El sector turístico ha sido un sector dinámico hasta 1999 por la fuerte expansión del sector en el ámbito internacional, pero, en el segundo periodo ha dejado de tener un comportamiento dinámico.
- El sector turístico muestra un Efecto Neto negativo. Hasta 1999 es positivo y, a partir de ese año es negativo, porque el sector turístico cubano en el periodo de 1999-2005, no ha sido dinámico y tampoco ha sido competitivo.
- De mantenerse la tendencia en el dinamismo del sector, los mayores efectos positivos para la economía cubana en el futuro, se producirán siempre que el Efecto Neto sea positivo.
- El sector turístico cubano, ha sido competitivo en el periodo 1994-1999 respecto al Mundo y al Caribe, mientras que, en el periodo 1999-2005, el sector ha tenido un comportamiento no competitivo frente a ambas áreas económicas, si bien, el comportamiento en los años 2000 y 2004 han sido muy negativo.

Tabla 4.23: Desagregación del Crecimiento de los Ingresos Turísticos respecto al Mundo (en millones de dólares).

Años	EFEECTO MUNDIAL	VAR. %	EFEECTO ESTRUCTURAL	VAR. %	EFEECTO COMPETITIVO	VAR. %	EFEECTO NETO	VAR. %	EFEECTO TOTAL	VAR. %
1995	0,145		-0,039		0,094		0,055		0,200	
1996	0,046	-68,28	0,038	-197,44	0,184	95,74	0,222	303,64	0,268	34,00
1997	0,082	78,26	-0,072	-289,47	0,097	-47,28	0,025	-88,74	0,107	-60,07
1998	-0,020	-124,39	0,012	-116,67	0,428	341,24	0,441	1.664,00	0,421	293,46
1999	0,062	-410,00	-0,007	-158,33	0,087	-79,67	0,080	-81,86	0,142	-66,27
2000	0,234	277,42	-0,160	2185,71	-0,238	-373,56	-0,398	-597,50	-0,164	-215,49
2001	-0,065	-127,78	0,024	-115,00	-0,004	-98,32	0,020	-105,03	-0,045	-72,56
2002	0,081	-224,62	-0,028	-216,67	-0,112	2.700,00	-0,140	-800,00	-0,059	31,11
2003	0,256	216,05	-0,101	260,71	0,058	-151,79	-0,043	-69,29	0,213	-461,02
2004	0,395	54,30	-0,049	-51,49	-0,277	-577,59	-0,326	658,14	0,069	-67,61
2005	0,237	-40,00	-0,087	77,55	-0,145	-47,65	-0,232	-28,83	0,005	-92,75
1994-2005	1,453		-0,469		0,173		-0,296		1,157	

Fuente: Elaboración propia

Tabla 4.24: Desagregación del Crecimiento de los Ingresos Turísticos respecto al Caribe (en millones de dólares).

AÑOS	EFFECTO CARIBE	VAR. %	EFFECTO ESTRUCTURAL	VAR. %	EFFECTO COMPETITIVO	VAR. %	EFFECTO NETO	VAR. %	EFFECTO TOTAL	VAR. %
1995	0,083		-0,045		0,162		0,117		0,200	
1996	0,037	-55,08	0,024	-153,62	0,207	27,87	0,231	97,02	0,268	34,00
1997	0,058	55,77	0,014	-40,67	0,035	-83,17	0,049	-78,76	0,107	-60,07
1998	0,032	-44,52	0,045	214,59	0,344	888,38	0,389	693,25	0,421	293,46
1999	0,117	263,12	-0,016	-135,52	0,041	-88,07	0,025	-93,52	0,142	-66,27
2000	0,341	191,52	-0,126	691,33	-0,379	-1.023,23	-0,505	-2.103,12	-0,164	-215,49
2001	-0,043	-112,74	0,041	-132,95	-0,043	-88,66	-0,002	-99,68	-0,045	-72,56
2002	-0,057	32,27	0,016	-60,37	-0,018	-58,12	-0,002	-0,33	-0,059	31,11
2003	0,187	-425,60	-0,064	-491,23	0,090	-601,51	0,026	-1.731,18	0,213	-461,02
2004	0,210	12,31	-0,082	27,14	-0,059	-165,74	-0,141	-639,61	0,069	-67,61
2005	0,315	49,99	-0,198	142,91	-0,112	88,26	-0,310	119,90	0,005	-92,75
1994-2005	1,278		-0,389		0,268		-0,121		1,157	

Fuente: Elaboración propia

Tabla 4.25: Desagregación del Crecimiento de los Ingresos Turísticos respecto al Mundo (en millones de dólares).

AÑOS	EFECTO MUNDIAL	VAR. %	EFECTO ESTRUCTURAL	VAR. %	EFECTO COMPETITIVO	VAR. %	EFECTO NETO	VAR. %	TOTAL	VAR. %
1994-1999	0,273		-0,058		0,923		0,865		1,138	
1999-2005	1,496	448,781	-0,610	950,940	-0,867	-193,933	-1,477	-270,682	0,019	-98,330

Fuente: Elaboración propia

Tabla 4.26: Desagregación del Crecimiento de los Ingresos Turísticos respecto al Caribe (en millones de dólares).

AÑOS	EFECTO CARIBE	VAR. %	EFECTO ESTRUCTURAL	VAR. %	EFECTO COMPETITIVO	VAR. %	EFECTO NETO	VAR. %	TOTAL	VAR. %
1994-1999	0,242		0,004		0,892		0,896		1,138	
1999-2005	1,150	376,03	-0,537	-13640,24	-0,596	-166,78	-1,477	-264,78	-0,327	-128,74

Fuente: Elaboración propia

Figura 4.23: El Efecto Competitivo en los periodos 1994-1999 y 1999-2005 respecto al Mundo y el Caribe

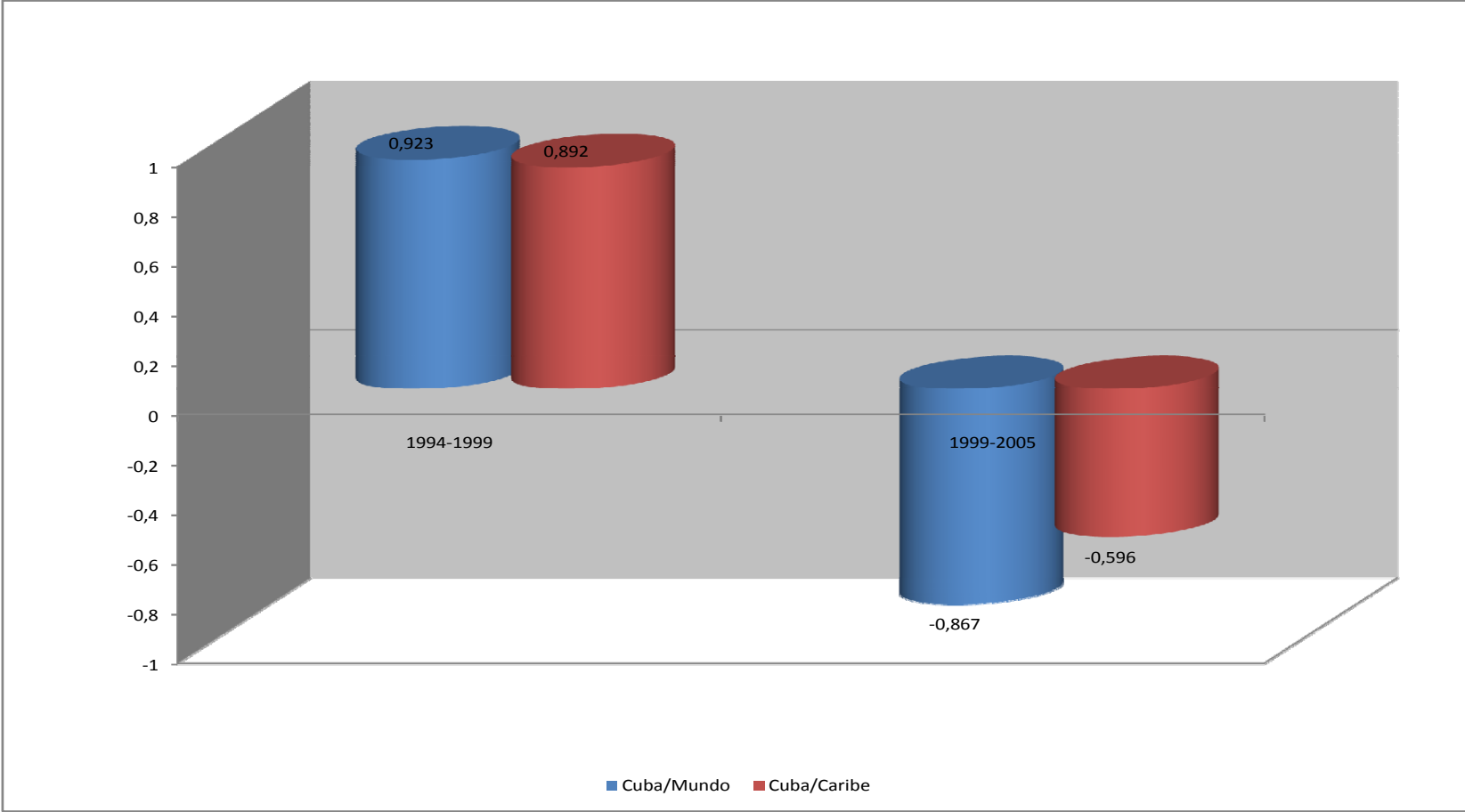

4.4.5 RELACIÓN ENTRE EL EFECTO COMPETITIVO Y LA CUOTA DE MERCADO.

Ambos análisis, el que permite obtener la cuota de mercado, como, el de los desplazamientos, están orientados a conocer si el sector es competitivo o no, aunque el segundo análisis nos permite ampliar la información cuantificando las causas del crecimiento.

Tal como hemos visto, una vez realizados ambos análisis, coinciden en las conclusiones, lo que nos ha llevado a tratar de confirmar mediante un modelo la relación entre ambas variables. Así, a partir de los datos que se han obtenido, hemos relacionado ambas variables.

Si observamos el efecto competitivo, como resultado del análisis de los desplazamientos, al relacionarlo con la evolución de la cuota de mercado como variable independiente, comprobamos que hay una buena correlación entre ambas de 1995 a 2005, pues el Coeficiente de Correlación respecto al Mundo es 0,9845624 y, respecto al Caribe, 0,9612208, siendo los Coeficientes de Determinación de ambos modelos elevados, 0,9693631 respecto al Mundo y 0,9239454 respecto al Caribe.

$$\text{MODELO MUNDO: } Y = -0,0354301 + 0,0147904X \quad (4.1)$$

Al superar los coeficientes de determinación el 0,75, quiere decir, que la variación de la cuota de mercado explica con bastante precisión la evolución del efecto competitivo. Siendo así, cuando conocemos la cuota de mercado de los ingresos respecto al Mundo y la que tiene el Caribe, podemos predecir con bastante aproximación si el sector crece o decrece cada año debido a su mayor competitividad, y lo que ha representado en el crecimiento el efecto competitivo. Concretamente, el modelo nos dice, que una media de 3,45 por ciento de aumento de la cuota de mercado frente al Mundo y del 4,06 por ciento frente al Caribe, ha hecho aumentar el efecto competitivo como promedio anual en 0,0157 miles de millones de dólares frente al Mundo y en 0,0243 miles de millones frente al Caribe o, bien, que un 1 por ciento de incremento en la cuota de mercado ha hecho aumentar el efecto competitivo frente al Mundo y el Caribe en 0,01479 y 0,01415 miles de millones de dólares respectivamente.

Según los resultados mostrados en el análisis, planteamos que:

- Podemos afirmar la magnitud del efecto competitivo o diferencial en función de la evolución de las cuotas de mercado de los ingresos respecto al Mundo y el Caribe.

Periodo	1994-2005	1994-2005
Variable Dependiente Y	Efecto Competitivo respecto al Mundo	Efecto Competitivo respecto al Caribe
Variable Independiente X	Cuota de Mercado de los ingresos respecto al Mundo	Cuota de Mercado de los ingresos respecto al Caribe
Coefficiente de Correlación	0,9845624	0,9612208
Coefficiente de Determinación	0,9693631	0,9239454
Modelo	$Y = -0,0354301 + 0,0147904X$	$Y = -0,0332027 + 0,0141504X$
X media	3,45	4,06
Y media	0,0157	0,0243
¿Qué explica?	El efecto competitivo frente al Mundo es positivo cuando aumenta la Cuota de Mercado	El efecto competitivo frente al Caribe es positivo cuando aumenta la Cuota de Mercado

Figura 4.24: Modelo Lineal que explica la Evolución de la Competitividad: Cuota de Mercado.

Fuente: Elaboración propia

4.4.6 RELACIONES ENTRE LA COMPETITIVIDAD Y LOS INGRESOS POR TURISTA.

Los ingresos por turistas o por pernoctación en términos relativos respecto al Mundo y al Caribe, son variables que sintetizan con bastante aproximación la evolución relativa de la calidad, pues indican, el precio que paga cada turista por el servicio que compra y el nivel de gasto al que hacen frente, que debe guardar relación con la renta per cápita.

Si, la diferenciación de producto o aumento de la calidad se traslada al precio de los bienes o servicios, el crecimiento de los ingresos por turista relativos o de los ingresos por pernoctación cuando aumenta la competitividad y a la vez disminuye los precios, podemos tomarlo como indicador de un aumento de la calidad o de la diferenciación de producto.

A la inversa, cuando disminuyen los ingresos por turista y pernoctación en términos relativos a la vez que lo hace la competitividad, puede ser indicativo de un deterioro de la calidad, como hemos visto en el caso del sector turístico cubano se presenta en el periodo 1999-2005, pudiendo reflejar, la necesidad de compensar el incremento de los precios respecto al Mundo y el Caribe, con una reducción de los costes y de la calidad, habiéndose visto obligado el sector, a captar más turistas para hacer frente a la pérdida de competitividad vía precios.

La competitividad es un concepto relativo, y ambos indicadores, la evolución relativa de los ingresos por turista o, de los ingresos por pernoctación con relación a los de otros países o regiones representan bastante bien la evolución de la calidad-precios.

Si bien no se dispone de información nacional e internacional de la calidad o de la diferenciación de producto representada por variables de la oferta, los ingresos por turista que obtiene Cuba y, mejor aún, su diferencia respecto a los que obtiene el Mundo y el Caribe, pueden proporcionarnos información indirecta acerca de la evolución de la calidad o diferenciación de producto respecto a otras economías, pues lógicamente, los ingresos por turista representan el precio de los servicios turísticos completos y el gasto que realizan los turistas durante su estancia media en Cuba, que vendrá determinado por la calidad o diferenciación de producto

El análisis de la competitividad, nos ha llevado a diferenciar dos periodos en la evolución de los ingresos por turista, de 1995 a 1999, y de 1999 a 2005, que también mantenemos en este análisis, observando:

1. Que en 1995 los ingresos por turistas del sector cubano eran superiores a los de 23 países de la región del Caribe con 1.291,76 millones de dólares, y superiores a los del Caribe y el Mundo un 48,18 por ciento y 68,59 por ciento respectivamente e, inferiores a los de Anguilla, Barbados, Islas Vírgenes Británicas y Guadalupe, un 0,45 por ciento, 8,91 por ciento, 75,20 por ciento, y 131,89 por ciento respectivamente.
2. Diez años mas tarde, en el año 2005, los ingresos por turistas que obtenía Cuba, solo superaban a cuatro países en la región del Caribe y, eran inferiores a los de 22 países y, el Caribe un 21,53 por ciento, habiendo empeorado en términos relativos respecto a la mayoría de los países del área.

La pérdida de calidad relativa del sector cubano en este periodo parece evidente, que coincide con un efecto competitivo negativo respecto al Caribe y el Mundo, y con una perdida de cuota de mercado.

En la Figura 4.25, se observa ambas tendencias, que a simple vista, nos permite matizar las conclusiones a las que hemos llegado con los análisis de la cuota de mercado y los desplazamientos.

Si en el periodo 1995-1999, el crecimiento del sector turístico cubano respecto al Mundo y el Caribe, se sustento en un aumento de la competitividad al crecer más los ingresos totales del sector cubano que los del Caribe y el Mundo y, a partir de dicho año, en el periodo 199-2005, el sector cubano había dejado de crecer -574 millones de dólares respecto al Mundo y -480 millones de dólares respecto al Caribe por la perdida de competitividad, podemos intuir, que el sector cubano en este último periodo, ha perdido competitividad a medida que sus ingresos por turista crecían menos o decrecían y, a la inversa, antes de 1999.

Figura 4.25: Ingresos por Turistas

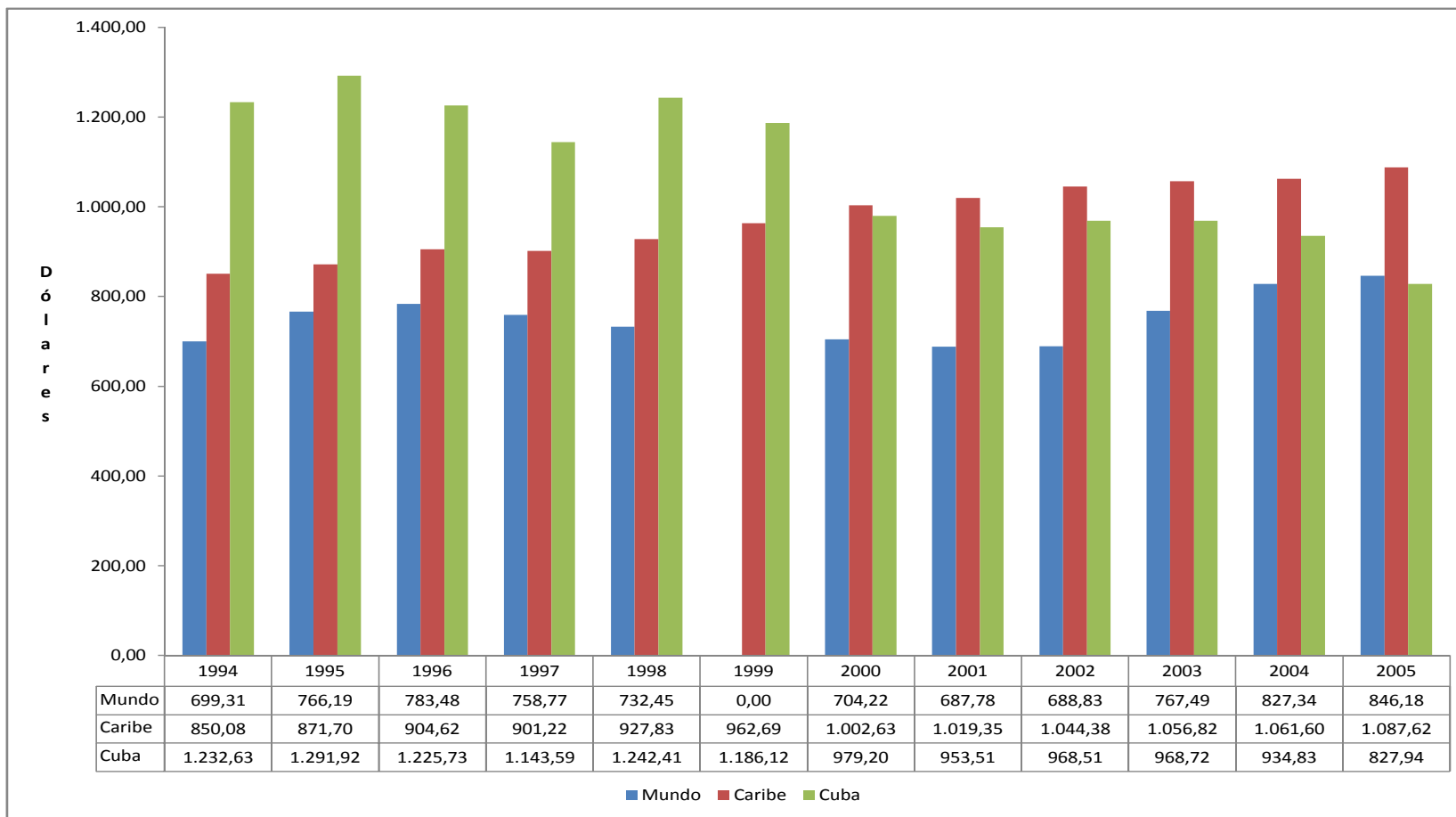

A continuación expondremos, como se puede expresar, el comportamiento durante estos diez años, en relaciones modelizadas para el Mundo y el Caribe.

Cuando, para el periodo 1999-2005, establecemos la relación entre la variación de la diferencia en los ingresos por turista respecto al Mundo y el Caribe como variables independientes, con el efecto competitivo respecto a las mismas áreas como variables dependientes, los modelos presentan coeficientes de correlación de 0,782173 y 0,90467184 respectivamente y, los modelos tienen un poder explicativo del 61,17946 por ciento y 81,843114 por ciento respectivamente.

$$\text{MODELO MUNDO: } Y = 0,112417 + 0,0202565X \quad (4.2)$$

$$\text{MODELO CARIBE: } Y = -0,0923767 + 0,0183773X \quad (4.3)$$

Como se observa, con respecto al Mundo, el coeficiente de correlación supera el 0,75 por ciento, luego podemos afirmar, que el grado de asociación lineal que existe entre las variables analizadas es positivo, pero el coeficiente de determinación no supera el 70 por ciento, por lo que el modelo lineal para esta distribución no refleja convenientemente la dependencia estadística entre las variables, es decir, que la variación de la diferencia en los ingresos por turista respecto al Mundo, explica en un 61,17 por ciento, la evolución del efecto competitivo.

Con respecto al Caribe, la evolución de la variación anual en los ingresos por turista explica bastante bien la evolución de la competitividad, al explicar el modelo el 81,84 por ciento del comportamiento de la variable dependiente. De manera que, el diferencial de ingresos por turista, nos dice, que el deterioro de la calidad respecto a los países del Caribe en este periodo ha sido mayor.

Podemos afirmar entonces que:

- La evolución de la variación de los ingresos por turista respecto a los del Caribe, explica la evolución de la competitividad frente a esta región.
- La evolución de la variación de los ingresos por turista respecto a los del Mundo, no explica la evolución de la competitividad frente al Mundo.

Periodo	1994-2005	1994-2005
Variable Depend. Y	Efecto Competitivo respecto al Mundo	Efecto Competitivo respecto al Caribe
Variable Independ. X	Evolución de la diferencia de ingresos por turista respecto al Mundo	Evolución de la diferencia de ingresos por turista respecto al Caribe
Coef. Corr.	0,782173	0,90467184
Coef. Determ.	0,6117946	0,81843154
Modelo	$Y=0,112417+0,0201565X$	$Y=-0,0923767+0,0183773X$
X media	-40,812	-44,814
Y media	0,011	-0,104
¿Qué explica?	No procede	El efecto competitivo frente al Caribe ha disminuido al hacerlo la diferencia en los ingresos por turista frente al Caribe

Figura 4.26: Modelos Lineales que explican la Evolución de la Competitividad y la Evolución de la Diferencia de los Ingresos por Turista respecto al Mundo y el Caribe.

Fuente: Elaboración propia

Tabla 4.27: Competitividad y Calidad.

AÑOS	EFECTO COMPETITIVO				DIFERENCIA VARIACIÓN DE INGRESOS POR TURISTA			
		MUNDO		CARIBE		MUNDO		CARIBE
1995	+	0,094	+	0,162	-	-4,753	+	2,267
1996	+	0,184	+	0,207	-	-7,381	-	-8,901
1997	+	0,097	+	0,035	-	-3,548	-	-6,325
1998	+	0,428	+	0,344	+	12,11	+	5,687
1999	+	0,087	+	0,041	-	-3,938	-	-8,287
2000	-	-0,238	-	-0,379	-	-14,164	-	-21,595
2001	-	-0,004	-	-0,043	-	-0,289	-	-4,291
2002	-	-0,112	-	-0,018	+	1,421	-	-0,882
2003	+	0,058	+	0,09	-	-11,398	-	-1,17
2004	-	-0,277	-	-0,059	-	-11,297	-	-3,951
2005	-	-0,145	-	-0,112	-	-13,711	-	-13,037
1995-2005		0,173		0,268		188,44394		-675,138

Fuente: Elaboración propia

Capítulo 5

CONCLUSIONES Y RECOMENDACIONES

La investigación que hemos concluido nos ha permitido contrastar las hipótesis de partida y además hemos obtenido algunas conclusiones que amplían las hipótesis anteriores.

Podemos afirmar, que la investigación nos ha permitido conocer mucho mejor el modelo de desarrollo de Cuba y su relación con el modelo turístico que como sabemos es la hipótesis general de partida.

5.1 CONCLUSIONES SOBRE EL MODELO DE DESARROLLO DE CUBA EN EL PERIODO 1995- 2005.

Hemos contrastado la primera hipótesis específica de partida. Recordemos, que la concretábamos en lo siguiente, a que se podía elaborar una propuesta metodológica del modelo de desarrollo de Cuba en el periodo 1995-2005, y que esto expresara el comportamiento antes y después de 1999.

Esta conclusión se fundamenta en los siguientes resultados que hemos obtenido:

1. Hay que destacar en primer lugar, que el IDH de Cuba crece en el periodo de 1994 a 2005 en 13,306 por ciento.

Dichos resultados se basan en:

- La evolución del Índice de Esperanza de Vida, con un crecimiento de 4,76 por ciento.
 - La evolución del Índice de Educación, con un crecimiento de 9,41 por ciento.
 - La evolución del Índice de Producto Interno Bruto (PIB), con un crecimiento de 36,73 por ciento siendo el más dinámico durante esta etapa.
2. En segundo lugar destacar que Cuba formó parte del grupo de países de Desarrollo Humano Medio de 1993 a 2000 y, a partir de 2001 se incorporó al grupo de países de Desarrollo Humano Alto. Esta mejora en sus resultados fue posible por la evolución de los indicadores de salud y educación, que son, los que verdaderamente han experimentado mejoras absolutas y relativas considerables.
3. En tercer lugar plantear que el Índice de Desarrollo Humano de Cuba, dentro del conjunto de países en el año 2004, si se descompone en los indicadores que lo conforman, muestra los siguientes resultados:
- Que, según el Índice de Esperanza de Vida con 77,6 años, Cuba forma parte de los países de desarrollo humano alto y, a la vez, es superior a los 72,2 años de esperanza de vida de la región de América Latina y el Caribe.
 - Que, la tasa de alfabetización de Cuba, presenta porcentajes superiores, a los mostrados por el conjunto de países de desarrollo humano medio, (99,8%) y, a los de la región de América Latina y el Caribe, (90,2%). A su vez, Cuba, presenta resultados superiores al promedio mundial, con un 80% de su población matriculada a la enseñanza primaria, secundaria y terciaria, aunque inferior a los que muestran los países de desarrollo humano alto (91%) y, ligeramente inferior al mostrado por el conjunto de países de la región de América Latina y el Caribe, (81%).
 - Cuba con un PIB per cápita de 5.700 dólares, está por debajo de la media mundial y del conjunto de países que integran América Latina y el Caribe, cuyo PIB per capita asciende a 7.964.
4. En cuarto lugar la evolución del IDH y de la PPA de Cuba, desde 1995 y, su relación con el Mundo y la región de América Latina y el Caribe permite hacer las siguientes apreciaciones:

- El IDH de Cuba ha crecido 13,306 por ciento desde 1995, si bien dicha evolución no ha sido sostenida en el tiempo, pues desciende tres años (1998, 2000, 2002).
- El IDH de Cuba ha crecido más que el Mundo, pero su crecimiento ha sido inferior con respecto a los países de América Latina y el Caribe. Observando su evolución también se confirma que se pueden diferenciar dos periodos:
 - Hasta 1999, que experimenta un crecimiento del 17 por ciento, superior al Mundo pero inferior a América Latina y el Caribe.
 - A partir de 1999, se produce un descenso de (-3,165%), mientras que en el Mundo y América Latina y el Caribe, el crecimiento fue de 3,49 y 4,6 por ciento respectivamente.
- La evolución de la Paridad del Poder Adquisitivo, ha crecido 83,87 por ciento desde 1995, revelándose al igual que se ha comprobado con la evolución del IDH, que no ha sido sostenida en el tiempo, pues desciende en cuatro años intermedios, (1997, 1999, 2000, 2002).
- La Paridad del Poder Adquisitivo (PPA) de Cuba ha crecido mas que la del Mundo, (47,563 por ciento), pero su crecimiento ha sido inferior con respecto a los países de la región de América Latina y el Caribe, 159,583 por ciento. No obstante, el crecimiento 1995-1999 ha sido superior que el experimentado entre 1999-2004. Lo que permite diferenciar dos periodos, teniendo en cuenta esta variable.

5. En relación con el análisis de la sostenibilidad del modelo de desarrollo de Cuba se pueden hacer las siguientes consideraciones:

- (a) No es posible determinar si es sostenible o no el modelo de desarrollo de Cuba a partir de las variables analizadas y los indicadores o ratios utilizados.
- (b) Teniendo en cuenta los resultados obtenidos se pueden hacer las siguientes observaciones:
 - La eficiencia energética vista a través de la Intensidad Energética muestra resultados negativos, pues manifiesta una tendencia creciente en el periodo 1995-2005 del 123,74 por ciento.
 - La eficiencia energética vista a partir de la evolución que experimenta el consumo de energía total con respecto a los ingresos por turismo internacional,

experimenta un crecimiento de 100,61 por ciento.

Ambos ratios demuestran que puede existir un consumo excesivo o poco eficiente de los recursos energéticos.

(c) Sobre el análisis de la emisión de Gases de efecto Invernadero hacer los siguientes comentarios:

- La emisión de CO₂ de 1994 a 2002 experimenta un crecimiento de 49,61 por ciento, siendo necesario hacer dos observaciones:
 - La emisión de CO₂ en Cuba por cada unidad de PIB experimenta un crecimiento de 11,74 por ciento.
 - La emisión de CO₂ por habitante experimenta un crecimiento de 45,60 por ciento.

5.2 CONCLUSIONES SOBRE EL ANÁLISIS DE LA EVOLUCIÓN DE LA DEMANDA Y LA COMPETITIVIDAD DEL TURISMO RECEPTOR EN CUBA, EN EL PERIODO 1995-2005.

Hemos comprobado, que la evolución de la demanda y la competitividad del sector turístico de Cuba, presenta dos comportamientos diferentes antes de 1999 y después de este año, lo que nos permite afirmar que se ha contrastado la segunda hipótesis específica.

Esta conclusión se fundamenta en los siguientes resultados:

1. La economía cubana está especializada en las transacciones turísticas exteriores respecto al Mundo y el Caribe y, dicha especialización ha aumentado desde 1995. No obstante, la evolución de los ingresos turísticos exteriores de la economía cubana en términos relativos, refleja dos comportamientos:
 - Que hasta 1999, se ha producido un crecimiento en la especialización respecto al Caribe y el Mundo en un 68,572 por ciento y 58,486 por ciento respectivamente y, de 1999 a 2005, ha habido un descenso en la especialización respecto a ambas áreas, con valores de crecimiento de 1,305 por ciento en relación al Caribe y 0,787 por ciento en relación al Mundo.

2. El sector turístico cubano ha sido un sector competitivo respecto al Mundo y el Caribe según muestra la evolución de las cuotas de mercado y penetración real, con comportamientos diferentes en el periodo 1995-2005, siendo necesario matizar la hipótesis de partida con cuatro conclusiones más:

- El sector turístico cubano ha ganado cuota de mercado en la captación de turistas frente al Mundo y frente al Caribe. Pero por otro lado, al aumentar menos los ingresos, aunque gana cuota de mercado frente a ambas áreas, pone de manifiesto, que el sector cubano ha presentado inestabilidad en la calidad desde 1995.
- El sector turístico cubano ha ganado cuota de mercado o competitividad en la captación de ingresos turísticos frente al Caribe y el Mundo hasta 1999, de ese propio año hasta el 2005, pierde competitividad frente a ambas áreas. Comportamiento, que debe guardar relación con el encarecimiento de los precios.
- Se detectan dos comportamientos diferentes, hasta 1999 y, el posterior.
- Al encarecerse el precio para una calidad dada, el sector fue perdiendo un segmento de mercado, disminuyendo los ingresos por turista, a la vez, que aumenta el número de turistas.

3. El análisis de los desplazamientos como técnica empleada en nuestros análisis, nos ha permitido contrastar las hipótesis que hacíamos inicialmente, que también hemos contrastado con el análisis de la cuota de mercado:

- El sector turístico ha tenido un comportamiento competitivo respecto al Mundo y al Caribe, con comportamientos diferenciados, hasta 1999, y a partir de dicho año. Este análisis, al desagregar las causas del crecimiento del sector en tres tipos de desplazamientos, nos permite hacer algunas matizaciones más que el análisis de las cuotas de mercado acerca de dicha conclusión o hipótesis:
 - El sector turístico ha sido un sector dinámico hasta 1999 por la fuerte expansión del sector en el ámbito internacional, pero, en el segundo periodo ha dejado de tener un comportamiento dinámico.
 - El sector turístico muestra un Efecto Neto negativo. Hasta 1999 es positivo y, a partir de ese año es negativo, porque el sector turístico cubano en el periodo de 1999-2005, no ha sido dinámico y tampoco ha sido competitivo.

- De mantenerse la tendencia en el dinamismo del sector, los mayores efectos positivos para la economía cubana en el futuro, se producirán siempre que el Efecto Neto sea positivo.
 - El sector turístico cubano, ha sido competitivo en el periodo 1994-1999 respecto al Mundo y al Caribe, mientras que, en el periodo 1999-2005, el sector ha tenido un comportamiento no competitivo frente a ambas áreas económicas, si bien, el comportamiento en los años 2000 y 2004 han sido muy negativo.
4. Mediante modelos, hemos podido expresar la magnitud del efecto competitivo o diferencial en función de la evolución de las cuotas de mercado de los ingresos respecto al Mundo y el Caribe.
 5. La evolución de la variación de los ingresos por turista respecto a los del Caribe, explica la evolución de la competitividad.

5.3 CONCLUSIONES SOBRE LA RELACIÓN ENTRE EL DESARROLLO DE CUBA Y LOS INGRESOS OBTENIDOS POR EL TURISMO INTERNACIONAL.

En la tercera hipótesis específica de partida diferenciábamos, que existía una relación entre el desarrollo de Cuba y los ingresos obtenidos por el turismo internacional. Hipótesis que ha quedado contrastada, siendo los fundamentos de dicha conclusión los siguientes resultados obtenidos:

1. Si bien, para cualquier investigador podía parecer razonable con el simple manejo de la información, afirmar, que el progreso en el IDH de Cuba tenía que tener su explicación en los ingresos en divisas extranjeras que obtiene con el Turismo, en el trabajo lo hemos tratado de contrastar:
 - (a) Así, mediante distintos modelos hemos podido explicar no sólo la evolución del Producto Interno Bruto, en función de la evolución de los Ingresos por Turismo Internacional, sino también, que la evolución de los Ingresos en divisas que el país obtiene por el Turismo Internacional también explica la evolución del Índice de Desarrollo Humano.

(b) A igual conclusión se llega cuando analizamos la evolución de la demanda y la competitividad del turismo receptor en Cuba en el periodo de tiempo, 1995-2005.

- En el periodo 1994-1999 el IDH experimenta un crecimiento del 17 por ciento, que coincide con que el sector turismo muestra un comportamiento dinámico y competitivo.
- En el periodo 1999-2005 el IDH muestra un descenso de -3,165 por ciento, que coincide con un comportamiento no dinámico y competitivo del turismo.

La contrastación de las tres hipótesis específicas nos permite afirmar que ha quedado contrastada la hipótesis general de partida de esta investigación, pudiendo afirmar que el modelo de desarrollo de Cuba en el periodo 1995-2005, presenta relaciones con el modelo turístico.

5.4 RECOMENDACIONES.

5.4.1 PARA CONOCER MEJOR LA ECONOMÍA CUBANA Y SU EVOLUCIÓN

1. En este trabajo de investigación hemos estudiado la caracterización del modelo de desarrollo de Cuba en el periodo 1995-2005, tratando de encontrar relaciones lineales simples entre las variables analizadas, mediante regresiones lineales con elevado poder explicativo. Lo que nos sugiere una futura línea de investigación, en la que se desarrollen modelos matemáticos y estadísticos mas complejos, que permitan predecir con un margen de error aceptable el modelo de desarrollo de Cuba teniendo en cuenta mas variables.
2. Queda claro en el trabajo de investigación, los dos periodos en que se diferencia la caracterización del modelo de desarrollo de Cuba, siendo el año 1999 un año de cambio. El problema consiste en determinar el comportamiento estratégico en materia de política económica en el periodo 1995-2005 en Cuba. Esto sugiere una interesante línea de investigación donde se aborde dicho problema y se planteen propuestas de políticas económicas correctoras.
3. El trabajo de investigación pone de manifiesto que puede existir un consumo excesivo o poco eficiente de los recursos energéticos, particularmente petróleo, asociado además al incremento de la emisión de Gases de Efecto Invernadero. Esto sugiere un interesante campo de investigación multidisciplinario sobre el análisis de la utilización de fuentes de energía renovables en Cuba.
4. Estudiar y proponer proyectos que apoyen la sostenibilidad del modelo de desarrollo de cuba y presentarlos a Organismos e Instituciones internacionales para su financiamiento. Esto sugiere una línea de investigación asociada a la formulación y ejecución de proyectos de cooperación internacional para la ayuda al desarrollo.

5.4.2 PARA LOS RESPONSABLES ECONÓMICOS

1. Por último hemos querido afirmar, que la economía cubana y el bienestar de los cubanos se ha hecho muy dependiente del Turismo como sector productivo, lo que sin duda tiene ventajas y desventajas, pero debe obligar a plantearse a los responsables, la

necesidad de frenar un turismo de masas frente a un turismo sostenible o diferenciado que permita obtener más ingresos por turista sin deteriorar los recursos naturales, algo que podría ocurrir pues las empresas extranjeras que operan en el sector no tienen que estar inicialmente interesadas en salvaguardar los recursos naturales.

2. Implícitamente hay una recomendación a los responsables económicos, que es, en función de los análisis económicos y sociales que no obstante será necesario realizar, adoptar decisiones que orienten el desarrollo hacia la sostenibilidad.

Bibliografía

- [1] Sampedro, J.L y Berzosa, C. (1996): op cit, pág. 13.
- [2] Berzosa, C. Et al. (1996): “Estructura Económica Mundial”. Ed. Síntesis, Madrid. Pág. 41.
- [3] Morán Alvarez, J. C. (2000): “ El sentido del desarrollo”. Edición Digital @tres, S. L.L., Sevilla, España.Pág. 13.
- [4] Banque Mondiale (1990): “Rapport sur le développement dans le monde 1990. La Pauvrete”. Washington, pág. 3.
- [5] Mirdal, G. (1970): “The Challenge of Word Poverty”. Penguin Books, Londres, pág. 266.
- [6] Galbraith, J. K. (1986): “Naciones Ricas, Naciones Pobres”. Ed. Ariel. Barcelona, pág.12.
- [7] Frank, Andres Gunder (1971): “Sociología del desarrollo y el subdesarrollo”. Ed. Anagrama. Pág. 102.
- [8] Martinez Peinado, J. y Vidal Villa, J. M. (2000): “Economía Mundial”. Segunda Edición. Ed. McGRAW-HILL/INTERAMERICANA DE ESPAÑA, S.A.U., Madrid, págs. 300 y s.
- [9] Walt Whitman (1993): “Las etapas del crecimiento económico. Un manifiesto no comunista”. Centro de Publicaciones del Ministerio del Trabajo y Seguridad Social. Madrid. pags. 57 y s.
- [10] Bustelo, Pablo (1992): “Economía del Desarrollo. Un análisis histórico”. Ed. Complutense. Madrid, pág. 34.
- [11] Todaro, M. P. (1988): “El Desarrollo Económico del Tercer Mundo”. Ed. Alianza. Madrid. Pag. 99.
- [12] Hidalgo L. C. (1988): “El Pensamiento Económico sobre el Desarrollo: de los Mercantilistas al PNUD”. Ed. Servicios de Publicaciones de la Universidad de Huelva. Pág 64.

- [13] Alburquerque, Francisco (1989): “Raúl Prebisch . Antología del Pensamiento Político, Social y Económico de América Latina”. Ediciones de Cultura Hispánica . Instituto de Cooperación Iberoamericana. Madrid. Pág. 28
- [14] Hunt, D. (1989): “Economic Theories of Development. An Analysis of Competing Paradigms”. Harvester Wheasheaf. London. Págs. 49-50
- [15] Todaro, M. P. (1987): “Economía para un Mundo en desarrollado”. Fondo de Cultura Económica. México. Págs. 160 y s.
- [16] Todaro, M. P. (1987): “Economía para un Mundo en Desarrollo: Introducción a los principios, problemas y políticas para el desarrollo”. Fondo de Cultura Económica. México. Pág.191.
- [17] PNUD (1990): “Informe sobre el Desarrollo Humano”. ONU. Nueva York. Pág. 34.
- [18] PNUD (1996): “Informe sobre el Desarrollo Humano”. ONU. Nueva York.
- [19] Banco Mundial (1999): “Informe sobre el desarrollo mundial 1999-2000”. Ed. Mundi Prensa, Madrid.
- [20] PNUD (1989): “El Desarrollo Humano: Mesa redonda Norte-Sur de la S.I.D sobre Desarrollo”. Revista de la Sociedad para el Desarrollo. No. 15, pág. 32.
- [21] PNUD (1995): “Informe sobre el Desarrollo Humano”.ONU: Nueva York.
- [22] PNUD (2005): “Informe sobre el Desarrollo Humano”. pág. 358
- [23] Real Academia Española (1992). “Diccionario de la Lengua Española”. Madrid. Editorial Espasa Calpe, SA. XXI edición. Real Academia Española.
- [24] Meadows, D., ET AL. (1972): “The limits to Growth”. New York: Universe Books. www.context.org.
- [25] Naciones Unidas (1972): “Conferencia de las Naciones Unidas sobre el Medio Humano”, Estocolmo, Suecia, 1972, en www.pnuma.org/docamb/mh1972.php.
- [26] Brundtland, G. H. (1987): “Our Common Future”. Oxford University Press.
- [27] Naciones Unidas (1992): “Declaración sobre medio ambiente y desarrollo”. Conferencia de las Naciones Unidas sobre medio ambiente y desarrollo. Rio de Janeiro.
- [28] Naciones Unidas (1992): “Programa 21”. Conferencia de las Naciones Unidas sobre Medio Ambiente y Desarrollo. Río de Janeiro.

- [29] Naciones Unidas (2002): “Informe de la Cumbre mundial sobre el Desarrollo Sostenible”, Johannesburgo (Sudáfrica), 16 de agosto a 4 de septiembre, en www.un.org/spanish/conferences/wssd/doconf.htm.
- [30] Comisión de las Comunidades Europeas. (2001): “Diez años después de Río”: Preparación de la Cumbre Mundial sobre el Desarrollo Sostenible de 2002. Comunicación de la Comisión al Consejo y al Parlamento Europeo. Com. (2001) 53 final. Bruselas. <http://www.europa.eu.int>
- [31] Naciones Unidas (2002): Comisión sobre el Desarrollo Sostenible constituida en comité preparatorio de la Cumbre Mundial sobre el Desarrollo Sostenible. Segundo Periodo de Sesiones: 28 de enero a 8 de febrero de 2002. “Ejecución del Programa 21. Informe del Secretario general”. E/CN.17/2002/PC.2/7. <http://www.un.org.esa>.
- [32] Romero Gonzalez, Eladio M. y otros (2003): “La Valoración del Desarrollo Sostenible: Una propuesta metodológica”. Ed. Andalucía Ecológica- Medio Ambiente. España, pp. 28
- [33] Dr. Gutiérrez Fernández, Arturo (2006): “El Método de Análisis DAFO y LA Planificación”. Ed. Edición Digital @ tres, S.L.L. Sevilla, España, pp.3.
- [34] Comisión de las Comunidades Europeas (2001): Comunicación de la Comisión, de 15 de mayo de 2001, “Desarrollo sostenible en Europa para un mundo mejor: Estrategia de la Unión Europea para un desarrollo sostenible (Propuesta de la Comisión ante el Consejo Europeo de Gotemburgo)” [COM (2001) 264 final. <http://europa.eu/scadplus/leg/es/lvb/l28117.htm>
- [35] Consejo de la Unión Europea (2006): Bruselas, 9 de junio. <http://register.consilium.europa.eu/pdf/es/06/st10/st10117.es06.pdf>
- [36] PNUD (1995-2005): “Informe sobre Desarrollo Humano”. ONU. Nueva York.
- [37] Oficina Nacional de Estadísticas (1997): “Investigación sobre el Desarrollo Humano en Cuba 1996”. Ed. Caguayo S.A., La Habana, Cuba, 1997
- [38] Comisión Económica para América Latina y el Caribe. “CPALSTAT: Bases de Datos y Publicaciones Estadísticas”, en www.eclac.org/estadisticas/bases/.
- [39] Oficina Nacional de Estadísticas: (2007): “Anuario Estadístico de Cuba”, 2007, Cuba, en www.one.cu.

- [40] Organización Mundial del Turismo y Naciones Unidas (1994): “Recomendaciones sobre Estadísticas del Turismo”. Serie, nº 83. Nueva York
- [41] Iranzo, Juan E. y otros (2003): “La estructura económica de los mercados turísticos” Ed. Instituto de Estudios Económicos, D.L., Madrid.
- [42] Lodeiro Hermida, María José y Arranz Pérez, Matilde (1998): “Indicadores Estadísticos del Sector Turístico”. Ed. Santiago de Compostela, Asociación Hispalink-Galicia, 1998
- [43] Valls, Josep Francesc. (2003): “Las claves del mercado turístico. Cómo competir en el nuevo entorno”. Deusto, Bilbao. p 83.
- [44] Organización Mundial del Turismo (1995): “Conceptos, definiciones y clasificaciones de las estadísticas del Turismo”.
- [45] Martínez López, A (1996): “Las estadísticas de Turismo del INE. Análisis y Metodología”. Información Comercial Española, nº 752, pp. 55-63.
- [46] Organización Mundial del Turismo: “Internacional Standard Classification of Tourism Activities”. (SICTA), apéndice 9.
- [47] Pedreño Muñoz, Andres y Monfor Mir, Vicente M. y otros (1996): “Demanda Turística”, recogido en “Introducción a la economía del turismo en España”. Ed. Editorial Civitas, SA. Madrid. España.
- [48] Bull, Adrián (1994): “La economía del sector turístico”. Ed. Alianza Editorial, SA, Madrid.
- [49] Monfort Mir, Vicente M., Morant Mora, Antonio e Ivars Baidal, Josep (1996): “Demanda Turística”, recogido en Introducción a la Economía del Turismo en España. Ed. Editorial Civitas, SA, Madrid.
- [50] Instituto de Estudios Turísticos (1996): “Variables Estadísticas para el estudio del Turismo”. ED. Ministerio de Economía y Hacienda, España.
- [51] OMT (1998): “Turismo. Panorama 2020”. Ed. OMT. Madrid, pág. 5
- [52] Organización Mundial del Turismo (Noviembre 2006): “Tourism Market Trends”. Edición 2006 en www.unwto.org.
- [53] OMT (2003): “Barómetro OMT del Turismo Mundial”. Volumen 1, Número 1, Junio de 2003. Ed. OMT. en www.unwto.org.
- [54] OMT (1998): “Turismo. Panorama 2020”. Ed. Madrid, pág. 17.

- [55] OMT (2001): “El turismo después del 11 de septiembre de 2001: Análisis, medidas correctoras y perspectivas”. Ed. Madrid, págs. 18-23.
- [56] Organización Mundial del Turismo (2007 y 2006): “Barómetro OMT del Turismo Mundial”. en www.unwto.org.
- [57] OMT (2004): “Barómetro OMT del Turismo Mundial”. Volumen 2, Número 1, Enero 2004. Ed. OMT en www.unwto.org
- [58] OMT (2001): “El turismo después del 11 de septiembre de 2001: Análisis, medidas correctoras y perspectivas”. Ed. Madrid, págs. 18-23
- [59] Organización Mundial del Turismo (Noviembre de 2006): “Barómetro OMT de turismo mundial”, en www.unwto.org.
- [60] OMT (2006): “Barómetro OMT del Turismo Mundial”. Volumen 4, Número 1, enero de 2006. Ed. OMT en www.unwto.org.
- [61] OMT (2005): “Tendencias de los Mercados Turísticos: Las Américas”. Ed. OMT. Madrid, 2005.
- [62] OMT (2005): “Anuario de Estadísticas de Turismo”
- [63] OMT (2005): ”Tendencias de los Mercados Turísticos”. Edición 2005, OMT; Madrid.
- [64] Meyer Krumholz, Daniel (2004): “Economía Turística en América Latina y el Caribe”. Ed. Universidad Externado de Colombia
- [65] OMT (2006): “Tourism Market Trends”. en www.unwto.org.
- [66] OMT(1999): “Anuario de Estadísticas de Turismo”. Vol. 1.
- [67] Bordas Rubiés, Eulogio (1999): “Hacia la competitividad de la empresa turística”, en la obra coordinada por Bayón Mariné, Fernando: “50 años del turismo español”. Ed. Centro de Estudios Ramón Areces. Madrid, pág. 605
- [68] Pulido Gutiérrez, Antonio (2003): “Evolución de la demanda y la competitividad del turismo exterior en el periodo 1985-2001 y sus causas”. Tesis Doctoral leída en la Universidad de Sevilla.
- [69] Guerrero, Diego (1995): “Competitividad, teoría y política”. Ed. Ariel. Barcelona.
- [70] Vid. Myro Sánchez, Rafael (1992): “Competitividad y Especialización de la Industria Española”, en el Documento de Trabajo, No. 81. Ed. FIES, Madrid. Pág.5.

- [71] CEPAL (2006): “Anuario Estadístico de América Latina y el Caribe”. Ed. Naciones Unidas. 2006 en www.eclac.cl.
- [72] International Monetary Fund (2006): “International Financial Statistics”. ED. International Monetary Fund, 2006.